



SCHUBERTH



SC2

**MOTORCYCLE BLUETOOTH®
COMMUNICATION SYSTEM
CON MESH INTERCOM™**

GUIDA DELL'UTENTE

SOMMARIO

1.	INFORMAZIONI SU SC2	6
1.1	Dettagli del prodotto	6
1.1.1	SC2	6
1.1.2	SC2 Remote Control	6
1.2	Contenuto della confezione	7
1.3	Accessori opzionali	7
2.	INSTALLAZIONE DELLA CUFFIA SUL CASCO	8
2.1	Installazione di SC2 Remote Control	8
2.2	Installazione di SC2	8
2.3	Rimozione di SC2	10
2.4	Installazione del Microfono (Il microfono è preinstallato sul S3)	11
3.	NOZIONI INTRODUTTIVE	12
3.1	Legenda	12
3.2	Software scaricabili	12
3.2.1	App SCHUBERTH SC2	12
3.2.2	SCHUBERTH Device Manager	12
3.3	Accensione e spegnimento	13
3.3.1	Accensione e spegnimento SC2	13
3.3.2	Accensione e spegnimento SC2 Remote Control	13
3.4	Ricarica di SC2	14
3.5	Sostituzione della batteria	14
3.6	Controllo del livello batteria	15
3.7	Regolazione del volume	15
4.	ACCOPPIAMENTO DELLA CUFFIA CON ALTRI DISPOSITIVI BLUETOOTH	16
4.1	Accoppiamento telefono	16
4.2	Accoppiamento secondo telefono - Secondo cellulare, GPS e SR10	17
4.3	Accoppiamento selettivo avanzato: viva voce o stereo A2DP	18
4.3.1	Accoppiamento selettivo telefono - Profilo viva voce	18
4.3.2	Accoppiamento media - Profilo A2DP	18

4.4	Accoppiamento GPS	19
5.	USO CON I CELLULARI	20
5.1	Effettuare e rispondere alle telefonate	20
5.2	Assistente Google e Siri	20
5.3	Composizione rapida	21
5.3.1	Assegnazione dei numeri di chiamata rapida preimpostati	21
5.3.2	Utilizzo dei numeri di chiamata rapida preimpostati	21
6.	MUSICA STEREO	22
6.1	Musica stereo Bluetooth	22
6.2	Condivisione musica	22
6.2.1	Condivisione musica Intercom Bluetooth	23
6.2.2	Condivisione musica Mesh Intercom	23
7.	MESH INTERCOM	24
7.1	Cos'è Mesh Intercom?	24
7.1.1	Open Mesh	25
7.1.2	Group Mesh	26
7.2	Avvio di Mesh Intercom	26
7.3	Uso della Mesh in Open Mesh	27
7.3.1	Impostazione canale (impostazione predefinita: canale 1)	27
7.4	Uso della Mesh in Group Mesh	28
7.4.1	Creazione di una Group Mesh	28
7.4.2	Partecipazione a una Group Mesh esistente	29
7.5	Abilitazione/disabilitazione microfono (impostazione predefinita: abilitato)	30
7.6	Passaggio Open Mesh/Group Mesh	30
7.7	Richiesta di partecipazione Mesh	31
7.8	Ripristinare Mesh	31
8.	INTERCOM BLUETOOTH	32
8.1	Accoppiamento intercom	32
8.1.1	Uso di Smart Intercom Pairing (SIP)	32
8.1.2	Uso del pulsante	33
8.2	LCFS, ovvero Ultimo arrivato, Primo servito	33

8.3	Intercom a due voci	34
8.4	Intercom a più voci	35
8.4.1	Avvio di una conferenza intercom a tre voci	35
8.4.2	Avvio di una conferenza intercom a quattro voci	36
8.4.3	Terminare Intercom a più voci	36
8.5	Conferenza telefonica con utenti intercom a tre voci	37
8.6	Group Intercom	38
8.7	Conferenza Mesh Intercom con partecipante Intercom Bluetooth	38
8.8	Universal Intercom	40
8.9	Conferenza Mesh Intercom con partecipante Universal Intercom a due voci	41
9.	USO DELLA RADIO FM	42
9.1	Accensione/spegnimento Radio FM	42
9.2	Ricerca e salvataggio delle stazioni radio	42
9.3	Ricerca e salvataggio delle stazioni radio	43
9.4	Navigazione tra le stazioni preimpostate	44
9.5	Preimpostazione stazione provvisoria	44
9.6	Selezione dell'area	44
10.	COMANDO VOCALE	45
11.	COMANDO VOCALE GoPro	47
11.1	Collegamento della fotocamera GoPro	47
11.2	Utilizzo dei comandi vocali GoPro	48
12.	PRIORITÀ DELLE FUNZIONI	49
12.1	Priorità delle funzioni	49
13.	IMPOSTAZIONI DI CONFIGURAZIONE	50
13.1	Impostazione della configurazione della cuffia	50
13.1.1	Cancelare tutti gli accoppiamenti	51

13.2	Impostazioni di configurazione del software	51
13.2.1	Chiamata rapida	51
13.2.2	Lingua cuffia	51
13.2.3	Partecipazione Mesh (impostazione predefinita: disabilitata)	51
13.2.4	Equalizzatore audio (impostazione predefinita: spento)	51
13.2.5	VOX telefono (impostazione predefinita: abilitata)	51
13.2.6	VOX interfono (impostazione predefinita: disabilitata)	52
13.2.7	Sensibilità VOX (impostazione predefinita: 3)	52
13.2.8	Intercom Bluetooth Audio Multitasking (impostazione predefinita: disabilitata)	52
13.2.9	Sensibilità sovrapposizione audio interfono (impostazione predefinita: 3)	53
13.2.10	Gestione volume sovrapposizione audio (impostazione predefinita: disabilitata)	53
13.2.11	Interfono HD (impostazione predefinita: abilitata)	53
13.2.12	HD Voice (impostazione predefinita: abilitata)	53
13.2.13	Controllo volume intelligente (impostazione predefinita: disabilitata)	54
13.2.14	Sidetone (impostazione predefinita: disabilitata)	54
13.2.15	Assistente vocale (impostazione predefinita: abilitata)	54
13.2.16	Messaggio vocale (impostazione predefinita: abilitata)	54
13.2.17	Impostazione RDS AF (impostazione predefinita: disabilitata)	54
13.2.18	Info stazione FM (impostazione predefinita: abilitata)	55
13.2.19	Advanced Noise Control™ (impostazione predefinita: abilitata)	55
14.	RISOLUZIONE DEI PROBLEMI	56
14.1	Reset di SC2	56
14.2	Reset di fabbrica di SC2 Remote Control	56
14.3	Accoppiamento telecomando	56
14.4	Reset dopo errore SC2	57

1. INFORMAZIONI SU SC2

1.1 Dettagli del prodotto

1.1.1 SC2

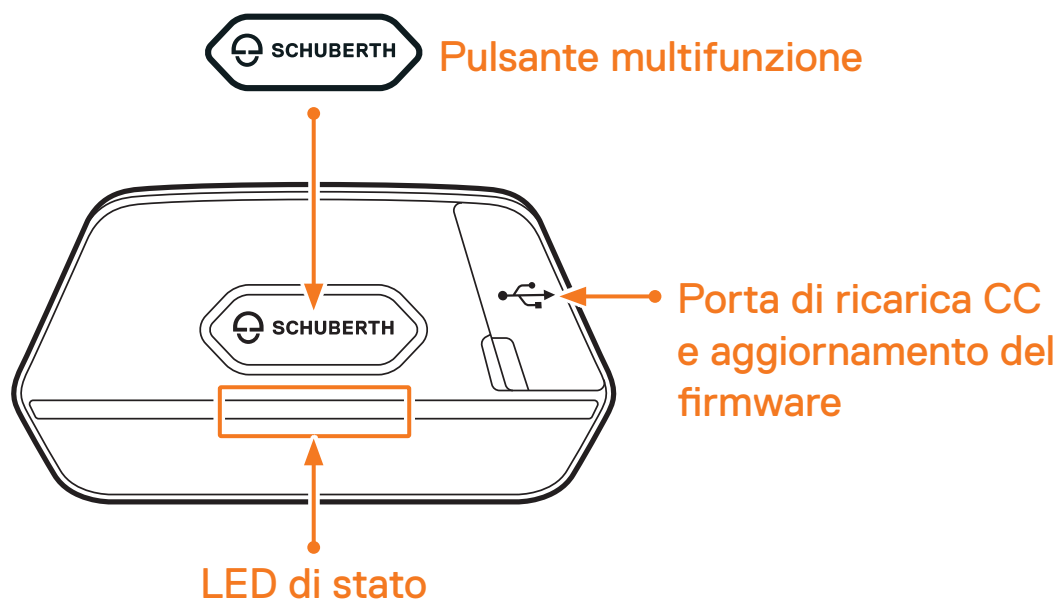

1.1.2 SC2 Remote Control

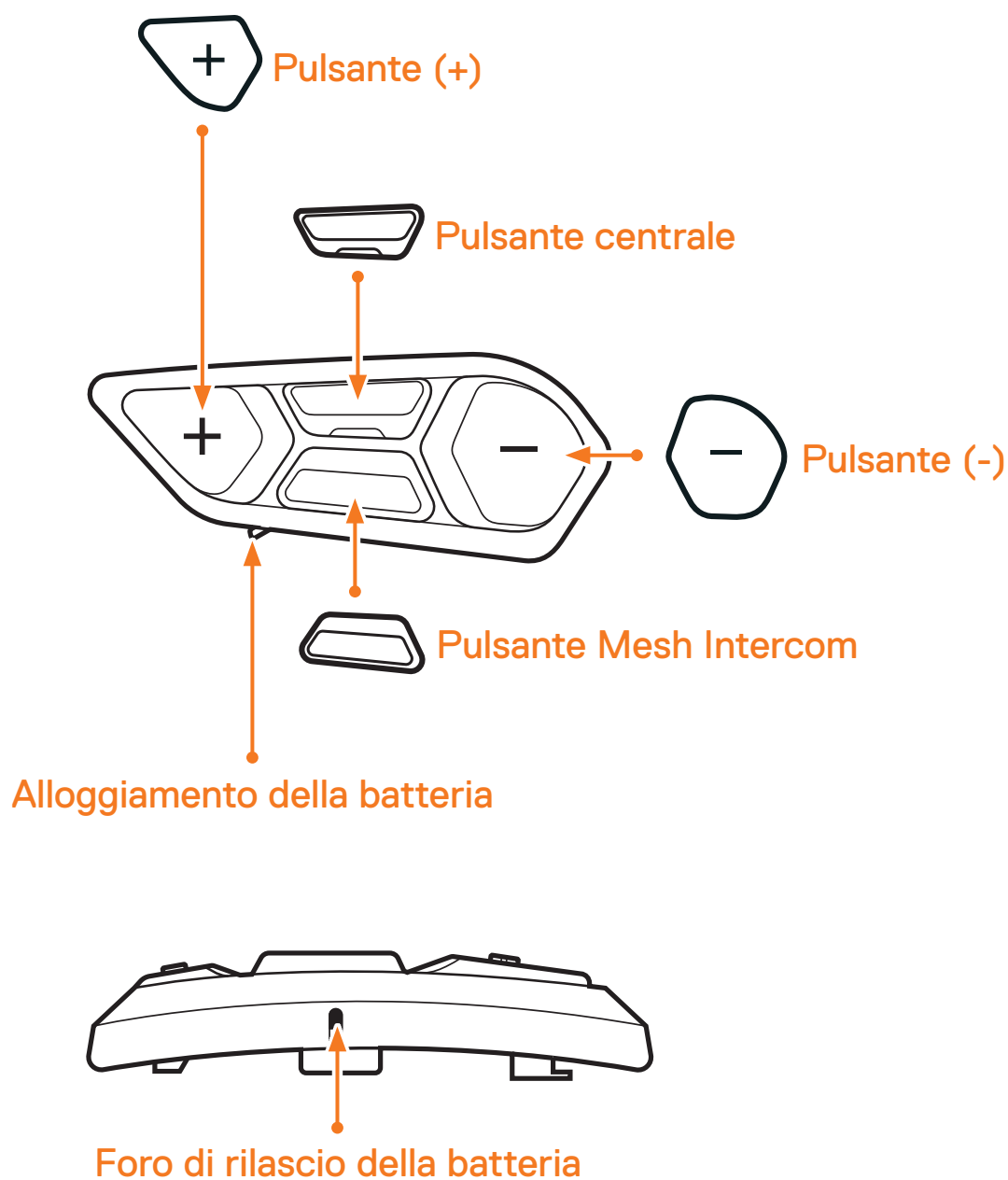

1.2 Contenuto della confezione



SC2

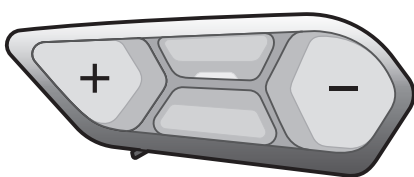

SC2 Remote Control



Microfono con asticella SC2 HD

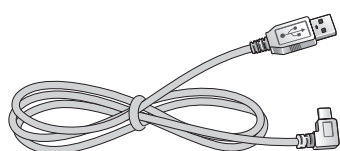

Cavo dati e alimentazione USB-C

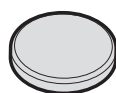

Batteria a bottone

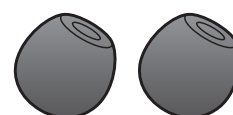

Spugna per microfono con asticella SC2 HD (2)

1.3 Accessori opzionali

Contattare SCHUBERTH o un rivenditore autorizzato per conoscere gli accessori.

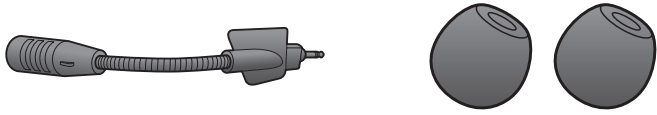
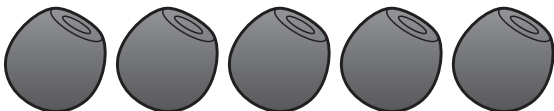
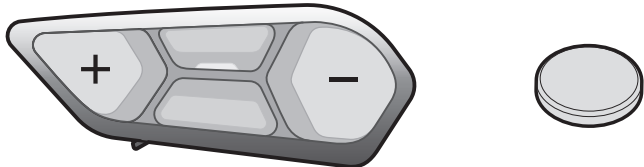
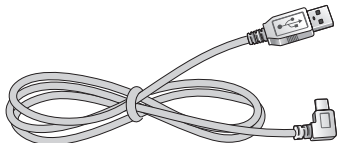
Numero parte	Parte di ricambio
9049100370	Microfono con asticella SC2 HD con spugna 
9049100372	Spugna per microfono con asticella SC2 HD 
9049100374	Telecomando per SC2 
9049100375	Cavo dati e alimentazione USB-C 

2. INSTALLAZIONE DELLA CUFFIA SUL CASCO

2.1 Installazione di SC2 Remote Control

1. Rimuovere dal casco il coperchio per SC2 Remote Control.

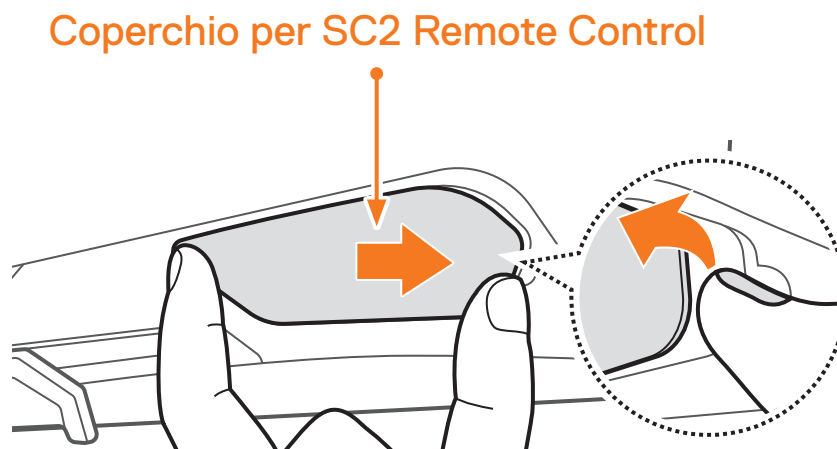

2. Inserire SC2 Remote Control facendolo scorrere sul casco.

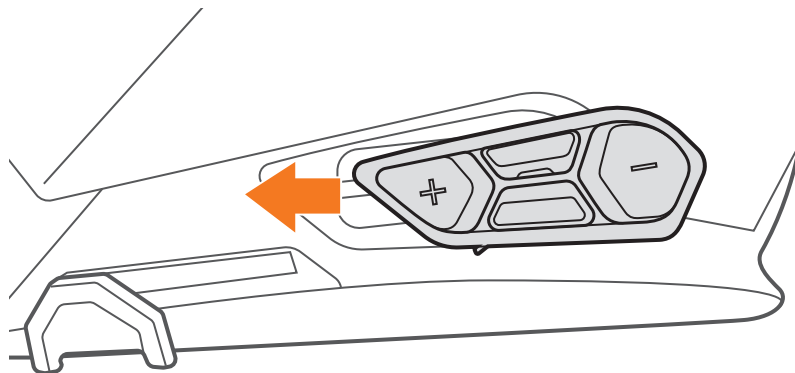

2.2 Installazione di SC2

1. Rimuovere dal casco il coperchio di SC2 sollevandolo utilizzando il coperchio di SC2 Remote Control.

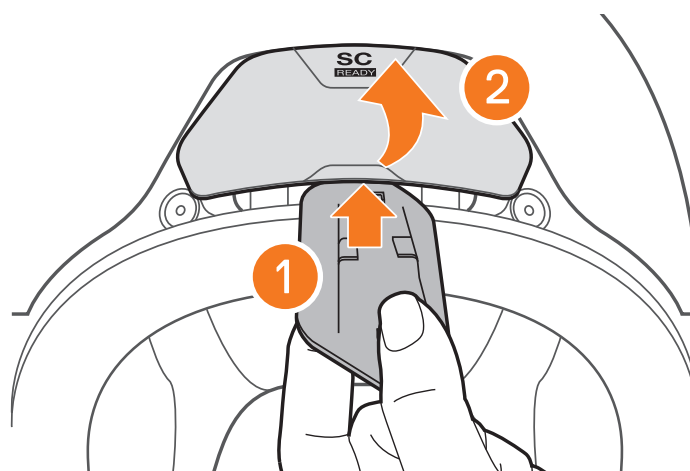

2. Estrarre il fermacavo dell'antenna dalla posizione originaria ed estrarre i cavi dell'antenna dallo spazio superiore dell'alloggiamento. Successivamente, collegare correttamente i cavi dell'antenna di SC2 e i cavi dell'antenna del casco.

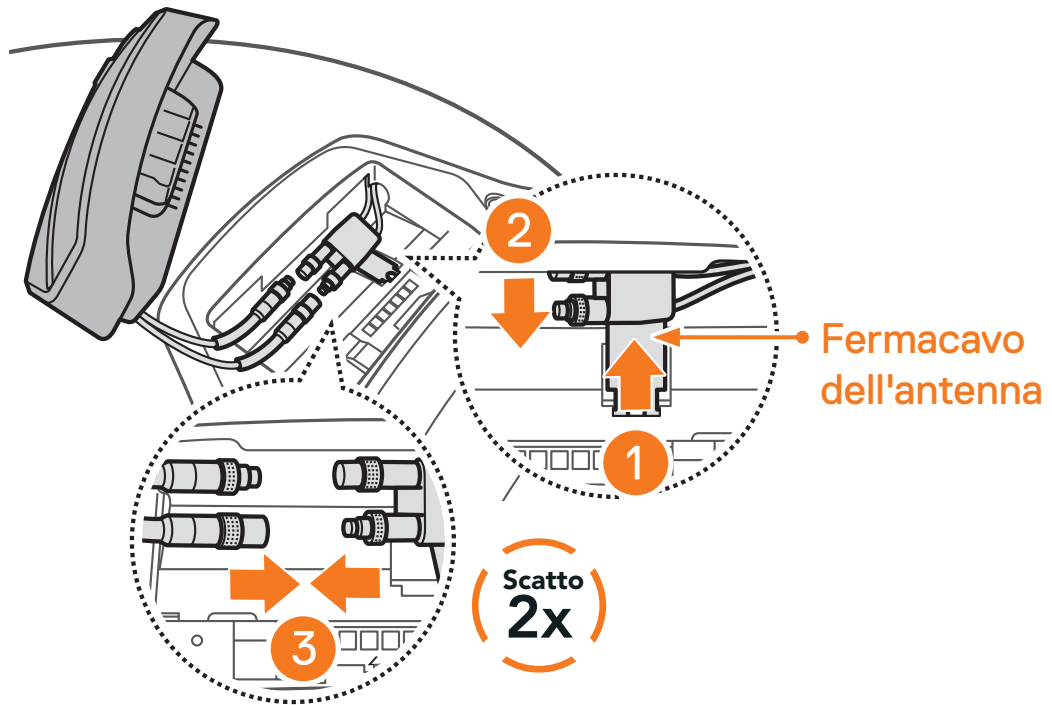

3. Reinscrivere il fermacavo dell'antenna nella posizione originaria e inserire i cavi collegati nello spazio superiore dell'alloggiamento.

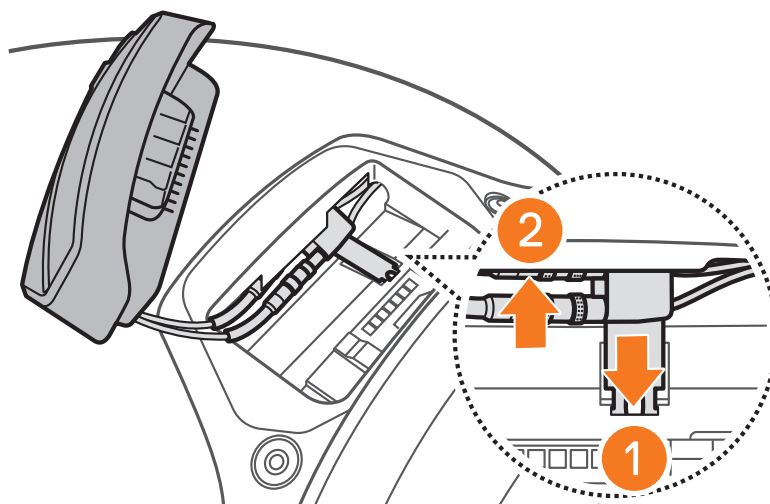

Nota: assicurarsi che il fermacavo dell'antenna e i cavi collegati siano posizionati correttamente prima di installare **SC2**. In caso contrario, i cavi potrebbero danneggiarsi o potrebbero verificarsi delle interferenze.

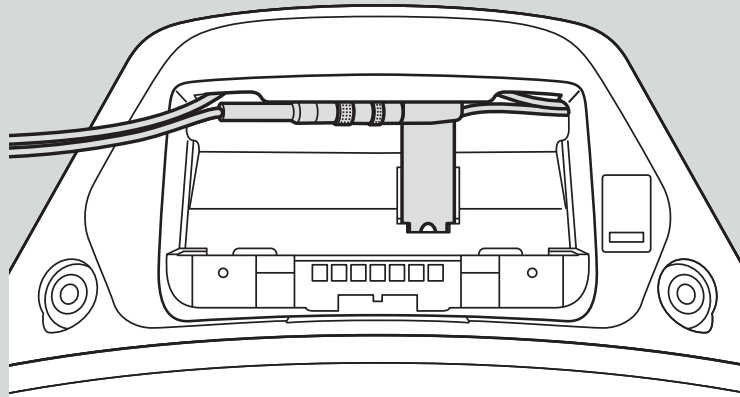

4. Installare **SC2** nel casco.

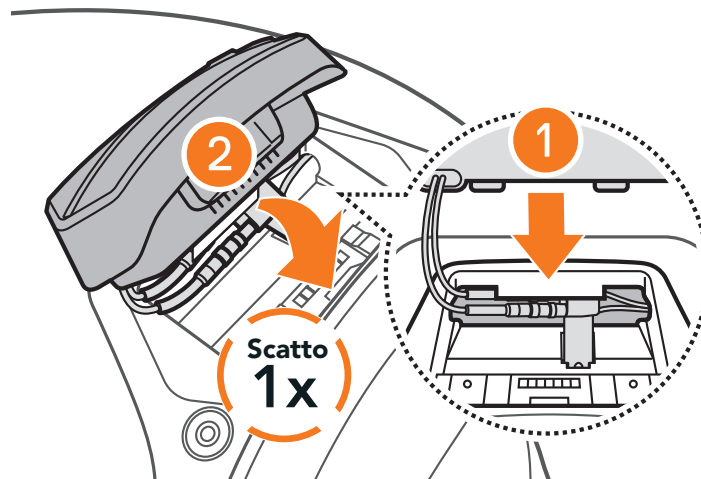

2.3 Rimozione di SC2

1. Rimuovere **SC2** dal casco sollevandola utilizzando il coperchio di SC2 Remote Control.

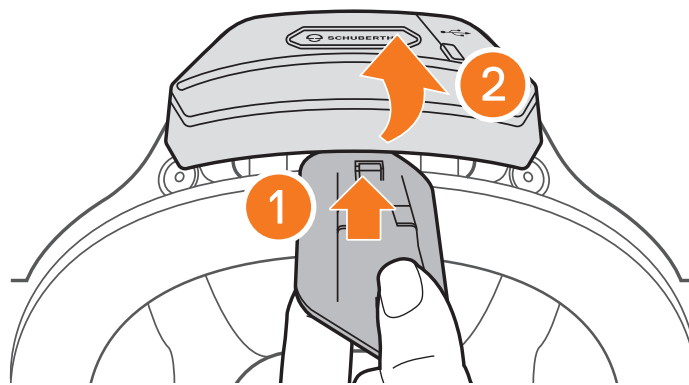

2. Estrarre il fermacavo dell'antenna dalla posizione originaria ed estrarre i cavi collegati dallo spazio superiore dell'alloggiamento. Successivamente, scollegare correttamente i cavi.

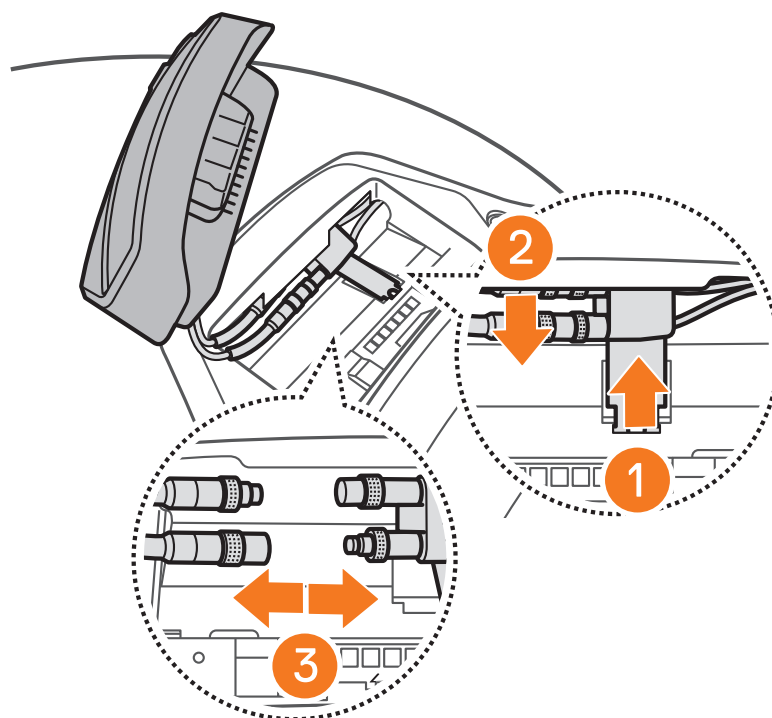

Nota: per scollegare i connettori, tirarli muovendoli leggermente. In questo modo il connettore sarà scollegato più facilmente.

3. Reinserrire il fermacavo dell'antenna nella posizione originaria e inserire i cavi del casco nello spazio superiore dell'alloggiamento.

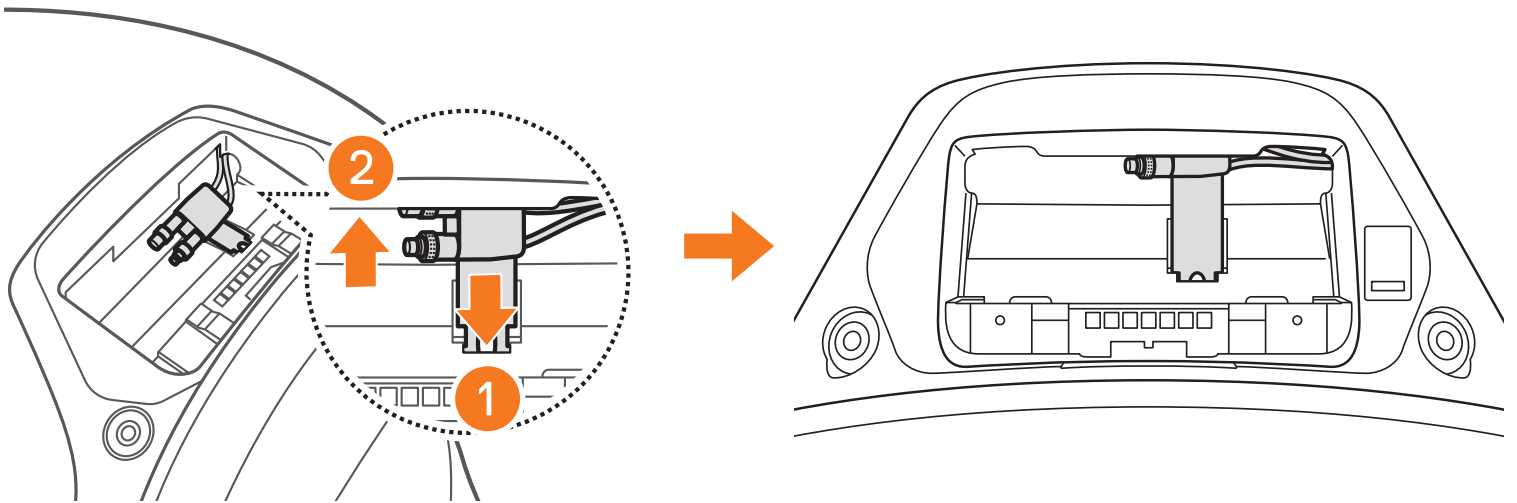

2.4 Installazione del Microfono (Il microfono è preinstallato sul S3)

1. Per installare il microfono, rimuovere il tappo in gomma del microfono come illustrato.

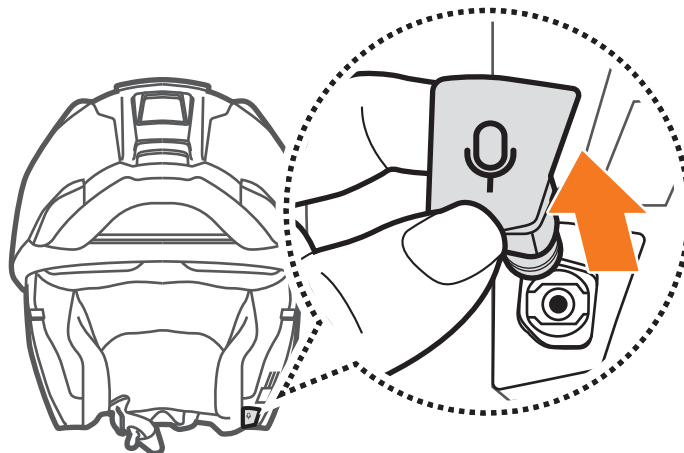

2. Installare il microfono premendo saldamente sull'area contrassegnata dal cerchio arancione.

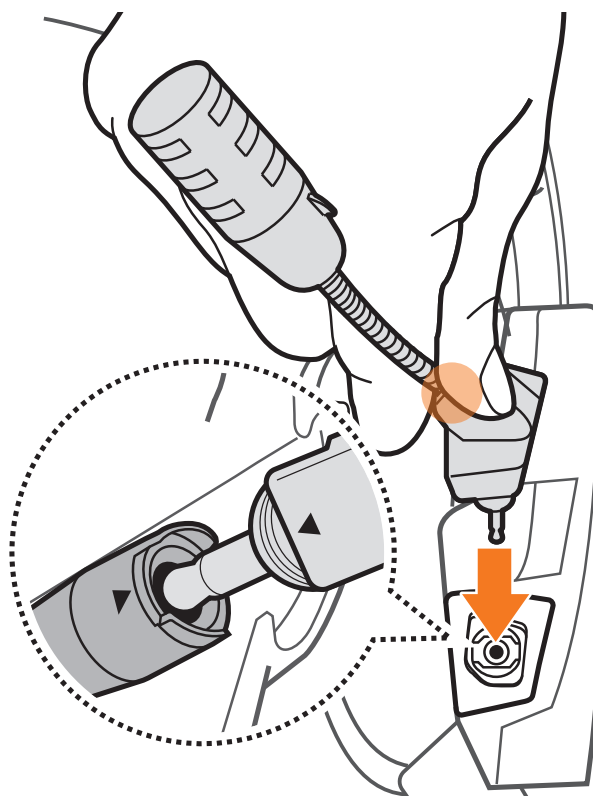

3. NOZIONI INTRODUTTIVE

3.1 Legenda

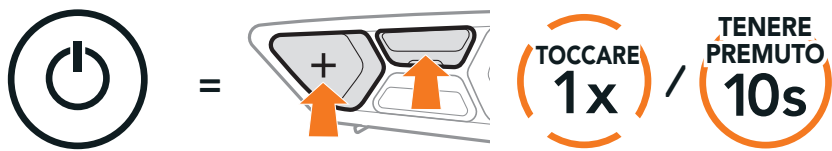

Funzione = Pulsante/i da **premere** per un numero specifico di volte o da **tenere premuto/i** per la quantità di tempo indicata.



“Ciao”

Messaggio acustico

3.2 Software scaricabili

3.2.1 App SCHUBERTH SC2



APP SCHUBERTH SC2

Accoppiando semplicemente il telefono con la cuffia, è possibile utilizzare l'app **SCHUBERTH SC2** per una configurazione e una gestione più rapide e semplici.

- ◆ Funzioni dell'app: Mesh Intercom, Intercom Bluetooth, Musica, Impostazioni dispositivo, Impostazioni lingua
- ◆ Scaricare
 - Android: Google Play Store > **SCHUBERTH SC2**
 - iOS: App Store > **SCHUBERTH SC2**

3.2.2 SCHUBERTH Device Manager

SCHUBERTH Device Manager consente di **aggiornare il firmware** e di **configurare le relative impostazioni** direttamente da PC o da computer Apple. Per il download di **SCHUBERTH Device Manager** visitare il sito oem.sena.com/schuberth/.

Fare clic qui per visitare oem.sena.com/schuberth/

3.3 Accensione e spegnimento

3.3.1 Accensione e spegnimento SC2

Per accendere **SC2**, tenere premuto il **Pulsante Multifunzione** per **2 secondi**.
Per spegnere **SC2**, tenere premuto il **Pulsante Multifunzione** per **2 secondi** fino a quando viene emesso il doppio bip.

Accensione/Spegnimento



Spegnendo **SC2**, il telecomando passa in modalità stand-by.

Per attivare il telecomando dopo aver riavviato **SC2**, premere il **Pulsante (+)** sul telecomando.

3.3.2 Accensione e spegnimento SC2 Remote Control

- ◆ Per iniziare a utilizzare **SC2 Remote Control**, rimuovere la fettuccia di plastica dall'alloggiamento della batteria.

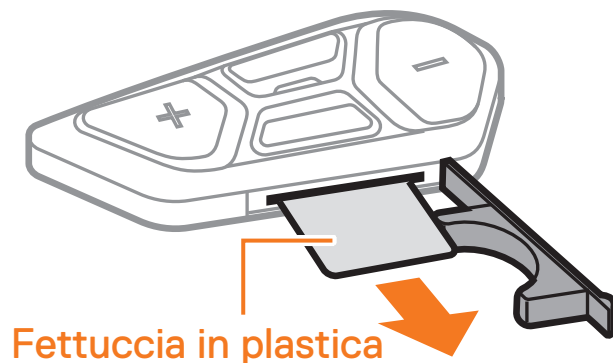

- ◆ Premere il **Pulsante centrale**.

Accensione

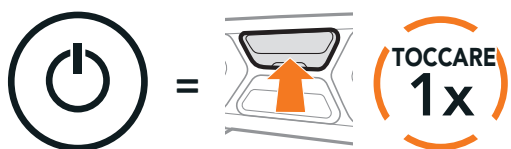

- ◆ Tenere premuti il **Pulsante (+)** e il **Pulsante centrale** per **3 secondi**.

Spegnimento

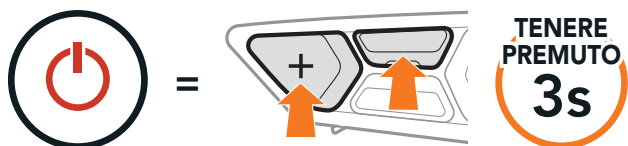

Nota: **SC2** e **SC2 Remote Control** vengono forniti già accoppiati. Si collegheranno automaticamente tra loro all'accensione di **SC2** e di **SC2 Remote Control**.

3.4 Ricarica di SC2

Ricarica cuffia

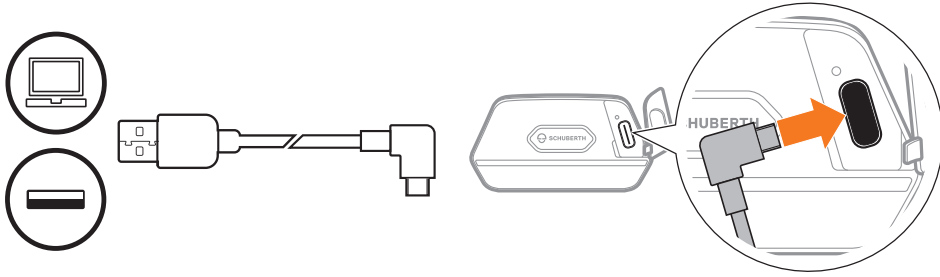

La ricarica della cuffia sarà completata in circa 2,5 ore. (Il tempo di ricarica potrebbe variare in base al metodo di ricarica.)

Nota:

- ◆ Togliere il casco dove è installata SC2 durante la ricarica. La cuffia si spegne automaticamente durante la ricarica.
- ◆ Qualunque caricatore USB, rispondente alle normative FCC, CE o IC, può essere utilizzato per ricaricare il dispositivo.
- ◆ **SC2** è compatibile solo con dispositivi dotati di alimentazione USB da 5 V/1 A in ingresso.

3.5 Sostituzione della batteria

Per sostituire la batteria scarica di **SC2 Remote Control**, attenersi ai passaggi seguenti:

1. Procurarsi una batteria a bottone al litio CR2016 da 3 V per **SC2 Remote Control**.
2. Aprire il coperchio dell'alloggiamento della batteria.

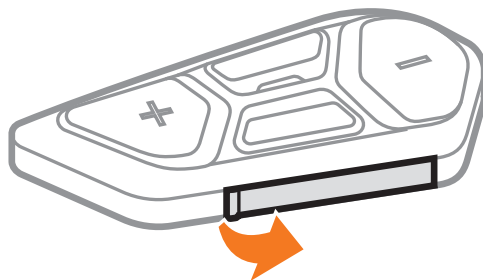

3. Inserire una graffetta nel foro di rilascio della batteria. Successivamente, sostituire la batteria scarica con la nuova batteria.

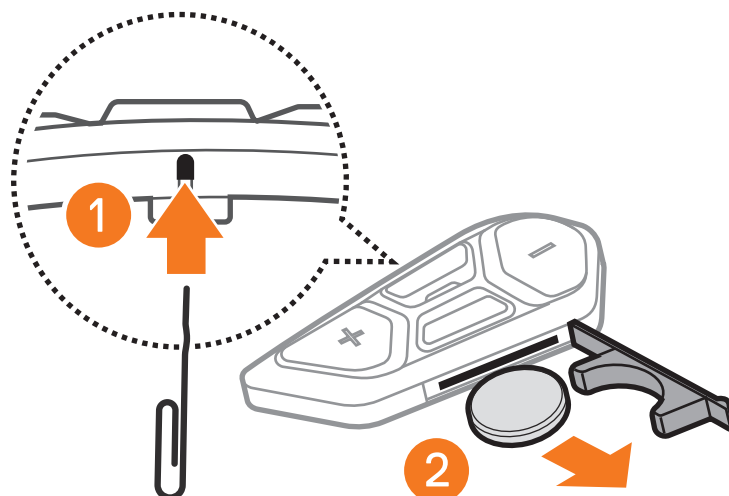

4. Inserire la nuova batteria nell'alloggiamento della batteria.

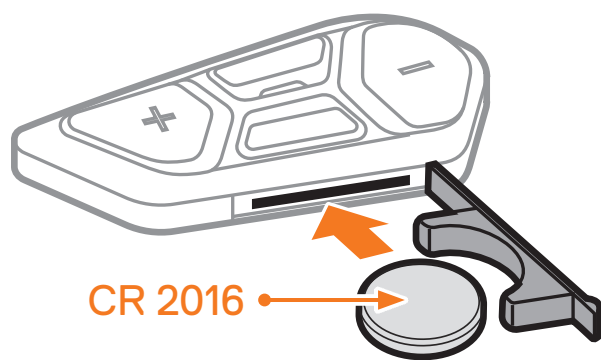

5. Chiudere il coperchio dell'alloggiamento della batteria. Per chiudere il coperchio, inserire prima le due guide della batteria.

3.6 Controllo del livello batteria

Durante l'accensione, il LED lampeggia in rosso per indicare il livello di carica.

SC2

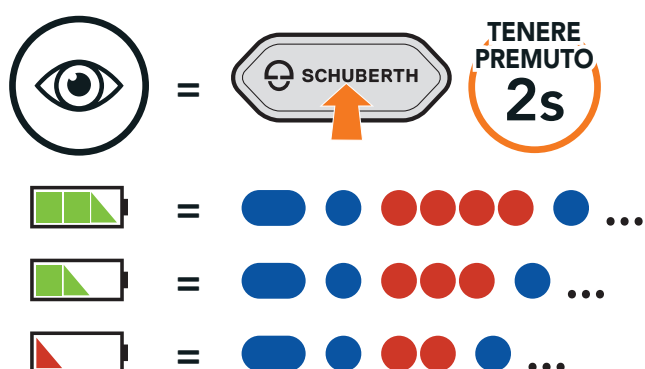

SC2 Remote Control

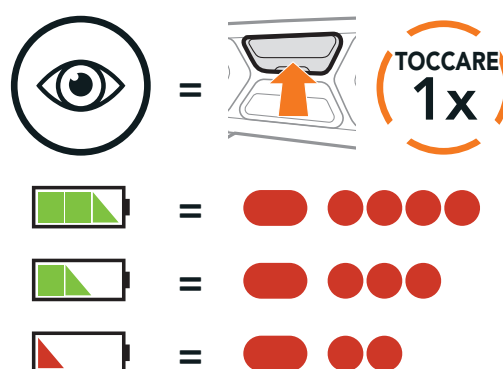

Nota: quando la batteria di SC2 si scarica durante l'uso, viene emesso il messaggio vocale "Batteria scarica".

3.7 Regolazione del volume

Premendo il **Pulsante (+)** o il **Pulsante (-)** è possibile aumentare o abbassare il volume. Il volume è impostato e mantenuto in modo indipendente su livelli diversi per ciascuna sorgente audio (es. telefono, intercom), anche quando la cuffia viene riavviata.

Aumento volume

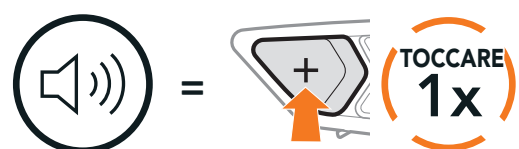

Diminuzione volume



4. ACCOPPIAMENTO DELLA CUFFIA CON ALTRI DISPOSITIVI BLUETOOTH

Quando si utilizza la cuffia con altri dispositivi Bluetooth per la prima volta, è necessario “accoppiarli”. In questo modo i dispositivi si riconoscono e comunicano tra loro ogni qualvolta si trovano entro la portata di funzionamento.

La cuffia è in grado di accoppiarsi con diversi dispositivi Bluetooth tra cui telefoni, GPS, lettori MP3 o l'adattatore radio bidirezionale Sena SR10 tramite **Accoppiamento telefono**, **Accoppiamento secondo telefono** e **Accoppiamento GPS**. Inoltre, la cuffia può essere accoppiata con un massimo di tre cuffie SCHUBERTH aggiuntive.

Esegue l'accoppiamento con un massimo di tre cuffie SCHUBERTH



Inoltre, esegue l'accoppiamento con:



Telefono Lettore MP3 Dispositivi GPS Sena SR10

4.1 Accoppiamento telefono

Accoppiamento telefono

1. Tenere premuto il **Pulsante centrale** per **10 secondi**.



2. Premere il **Pulsante (+)**.

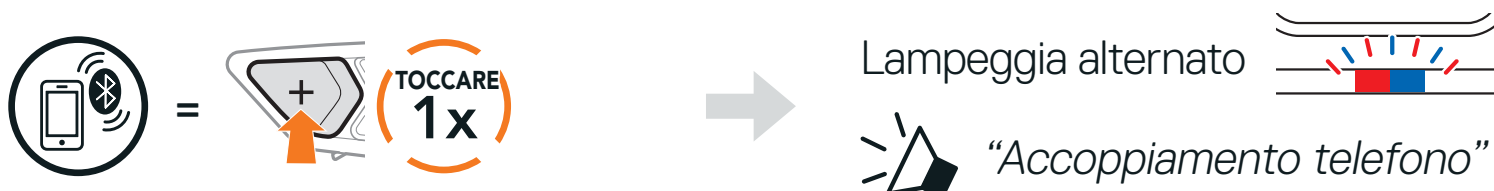

3. Con il telefono in modalità accoppiamento Bluetooth, selezionare **SC2** nell'elenco dei dispositivi rilevati.

Se il telefono richiede un PIN, inserire 0000.



→ PIN =

0	0	0	0
---	---	---	---

4.2 Accoppiamento secondo telefono - Secondo cellulare, GPS e SR10

1. Tenere premuto il **Pulsante centrale** per 10 secondi.

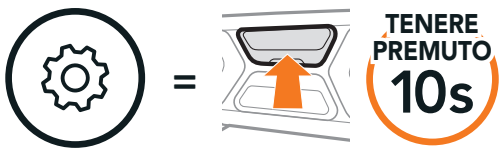

→ “Menu configurazione”

2. Toccare due volte il **Pulsante (+)**.

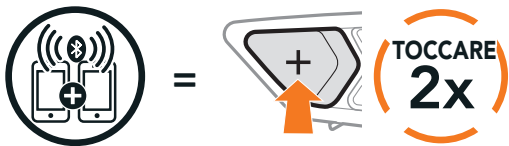

→ Lampeggiante “Accoppiamento secondo telefono”

3. Con il telefono in modalità accoppiamento Bluetooth, selezionare **SC2** nell'elenco dei dispositivi rilevati.

Se il dispositivo richiede un PIN, inserire 0000.



→ PIN =

0	0	0	0
---	---	---	---

4.3 Accoppiamento selettivo avanzato: viva voce o stereo A2DP

Accoppiamento telefono consente alla cuffia di stabilire due profili Bluetooth: **viva voce** oppure **stereo A2DP**. **Accoppiamento selettivo avanzato** consente alla cuffia di separare i profili per abilitare il collegamento con due dispositivi.

4.3.1 Accoppiamento selettivo telefono - Profilo viva voce

1. Tenere premuto il **Pulsante centrale** per **10 secondi**.

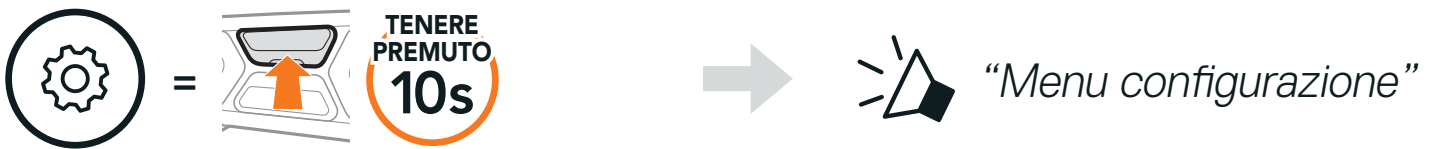

2. Premere il **Pulsante (+)** per **tre volte**.

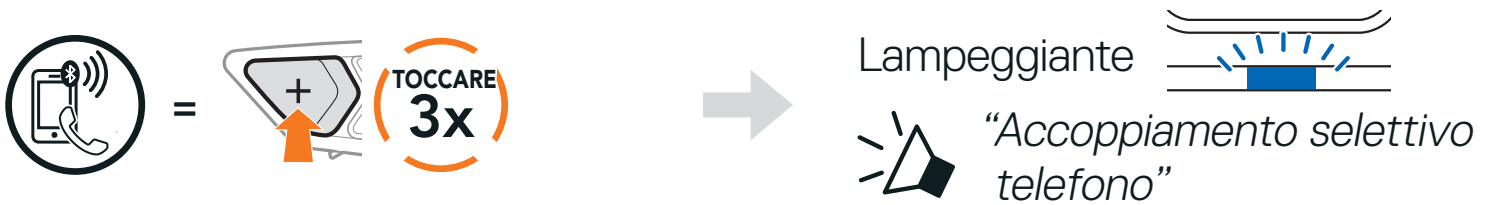

3. Selezionare **SC2** dall'elenco dei dispositivi Bluetooth rilevati.

Se il telefono richiede un PIN, inserire 0000.

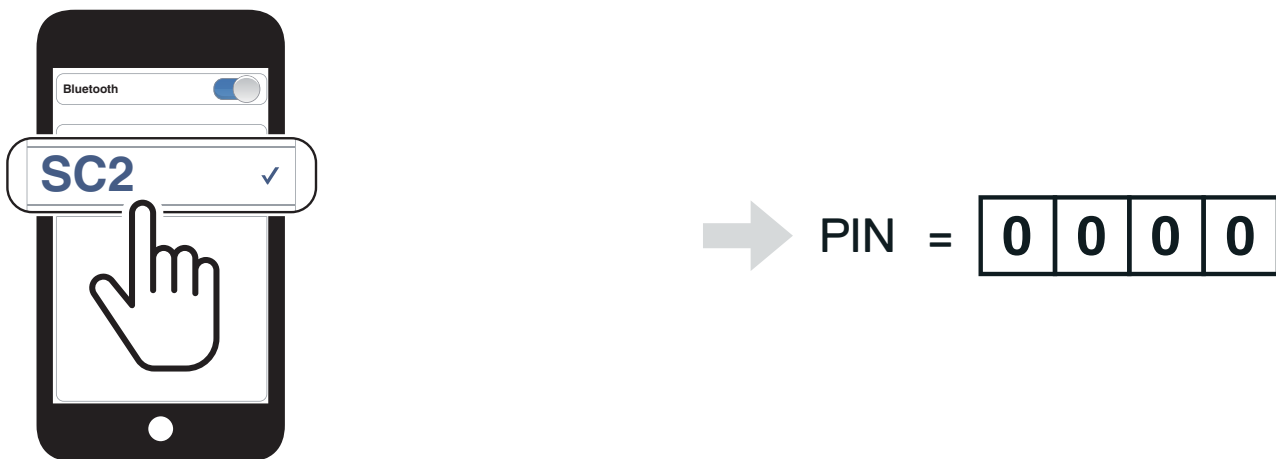

4.3.2 Accoppiamento media - Profilo A2DP

1. Tenere premuto il **Pulsante centrale** per **10 secondi**.

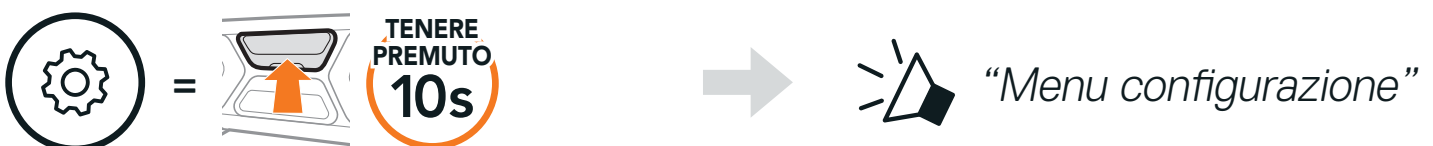

2. Premere il **Pulsante (+)** per **quattro volte**.

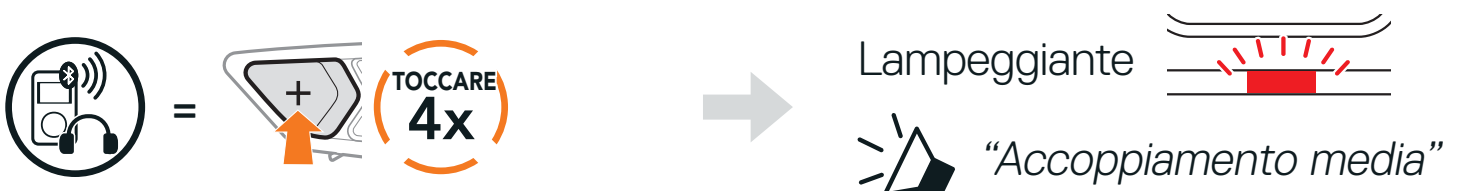

3. Selezionare **SC2** dall'elenco dei dispositivi Bluetooth rilevati.

Se il telefono richiede un PIN, inserire 0000.



→ PIN =

0	0	0	0
---	---	---	---

4.4 Accoppiamento GPS

1. Tenere premuto il **Pulsante centrale** per **10 secondi**.

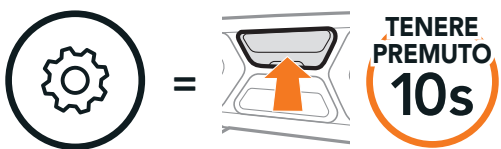

→ “Menu configurazione”

2. Premere il **Pulsante (+)** per **cinque volte**.

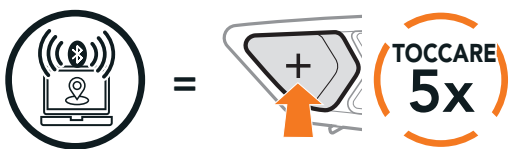

→ Lampeggiante “Accoppiamento GPS”

3. Selezionare **SC2** dall'elenco dei dispositivi Bluetooth rilevati.

Se il dispositivo richiede un PIN, inserire 0000.



→ PIN =

0	0	0	0
---	---	---	---

Nota: se si accoppia il dispositivo GPS tramite accoppiamento GPS, le sue istruzioni non interrompono le conversazioni Mesh Intercom, ma si sovrappongono ad esse. Le conversazioni intercom Bluetooth vengono interrotte dalle istruzioni GPS.

5. USO CON I CELLULARI

5.1 Effettuare e rispondere alle telefonate

Risposta a una chiamata

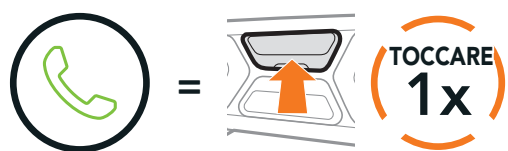

Interruzione di una chiamata

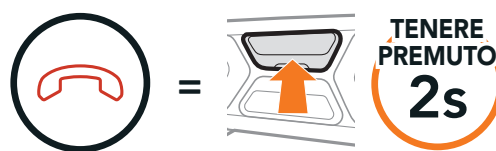

Rifiuto di chiamata

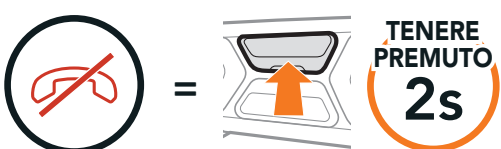

Nota: in caso di dispositivo GPS collegato, durante una chiamata telefonica non sarà possibile ascoltare le istruzioni vocali del navigatore.

5.2 Assistente Google e Siri

La cuffia supporta l'accesso diretto a **Siri** e all'**Assistente Google**. È possibile attivare l'**assistente Google** o **Siri** con la voce, pronunciando una parola di attivazione dal microfono della cuffia. Questa può essere una sola parola o un gruppo di parole, ad esempio **“Hey Siri”** oppure **“Hey Google”**.

Attivazione di Siri o Assistente Google installati sullo smartphone



5.3 Composizione rapida

5.3.1 Assegnazione dei numeri di chiamata rapida preimpostati

È possibile assegnare i numeri di chiamata rapida preimpostati dall'app SCHUBERTH SC2 oppure da SCHUBERTH Device Manager.

5.3.2 Utilizzo dei numeri di chiamata rapida preimpostati

1. Tenere premuto il **Pulsante (+)** per **3 secondi**.

Accesso alla modalità Chiamata rapida



2. Premere il **Pulsante (+)** o il **Pulsante (-)** per navigare tra i menu.

Navigazione in avanti o indietro tra i numeri di chiamata rapida preimpostati



- (1) Richiama ultimo numero
- (2) Composizione rapida 1
- (3) Composizione rapida 2

- (4) Composizione rapida 3
- (5) Annulla

3. Per chiamare uno dei numeri di chiamata rapida preimpostati, premere il **Pulsante centrale**.

Chiamare un numero di Chiamata rapida preimpostato

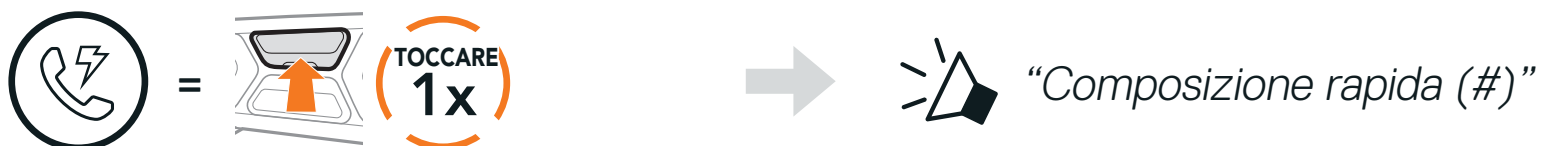

4. Per ripetere il numero dell'ultima chiamata, premere il **Pulsante centrale**.

Ripetizione ultimo numero

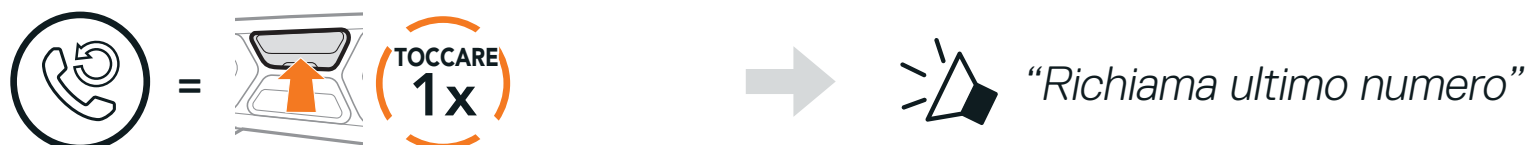

6. MUSICA STEREO

6.1 Musica stereo Bluetooth

Riproduzione/Messa in pausa della musica



Traccia successiva

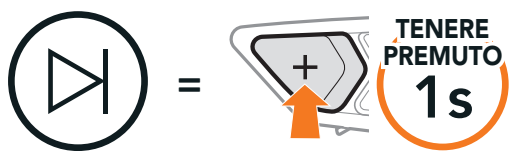

Traccia precedente



6.2 Condivisione musica

È possibile avviare la condivisione della musica con un amico intercom, usando la musica stereo Bluetooth durante una conversazione intercom a due voci, e un partecipante di una Mesh. Se si avvia la condivisione della musica quando Intercom Bluetooth e Mesh Intercom sono entrambi in esecuzione, la musica condivisa durante Bluetooth intercom avrà priorità rispetto alla musica condivisa durante Mesh Intercom.

Nota:

- ◆ Sia l'utente che l'amico intercom possono controllare la riproduzione di musica in remoto, ad esempio passare alla traccia successiva o alla traccia precedente.
- ◆ **Condivisione musica** verrà messa in pausa quando viene utilizzato un telefono o si ascoltano le istruzioni del GPS.
- ◆ **Condivisione musica** si interrompe se la cuffia avvia una conferenza intercom a più voci.

6.2.1 Condivisione musica Intercom Bluetooth

È possibile avviare la condivisione della musica con un amico intercom di una conversazione intercom a due voci.

Tenere premuto il **Pulsante (-)** per **3 secondi**.

Avvio/Interruzione della condivisione di musica

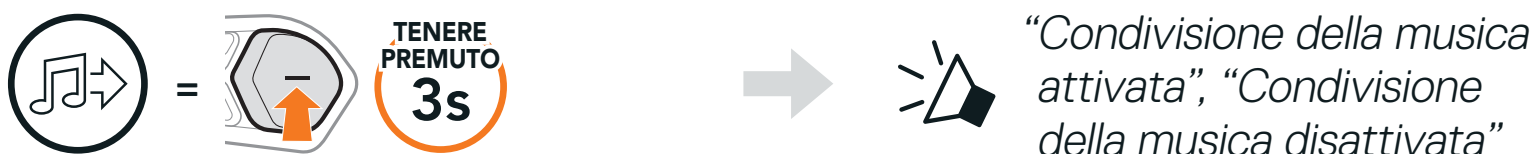

6.2.2 Condivisione musica Mesh Intercom

L'utente (**Creatore**) può iniziare a condividere la musica con un partecipante di una **Mesh Intercom**.

1. Per inviare un messaggio di richiesta ai **partecipanti** collegati durante una **Mesh Intercom**, tenere premuto il **Pulsante (-)** per **3 secondi**.

[Utente (Creatore)]

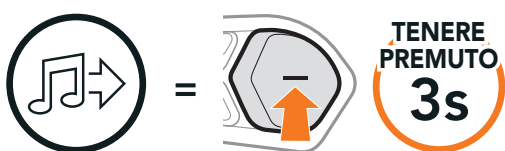

[Utente (Creatore)]

“Condivisione della musica attivata”

[Partecipanti]

“Accettare condivisione musica?”

2. L'utente (**Creatore**) può condividere la musica con il **primo partecipante** che accetta la richiesta premendo il **Pulsante Mesh Intercom**.

[Partecipante] Accettare

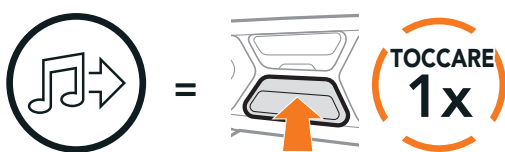

[Partecipante] Rifiutare

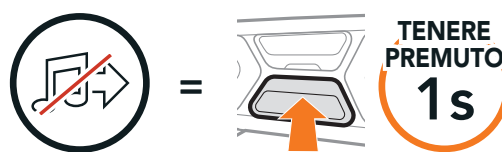

7. MESH INTERCOM

7.1 Cos'è Mesh Intercom?

Mesh Intercom™ è un sistema di comunicazione dinamico che consente di comunicare in modo facile e veloce tra motociclisti senza dover creare un gruppo in anticipo. **Mesh Intercom** consente ai piloti di collegarsi e comunicare con gli utenti nelle vicinanze, senza dover accoppiare ogni cuffia. All'interno dello stesso canale in **Open Mesh™** o dello stesso gruppo privato in **Group Mesh™**, sei utenti possono parlare contemporaneamente e godersi una conversazione di ottima qualità.

Mesh Intercom

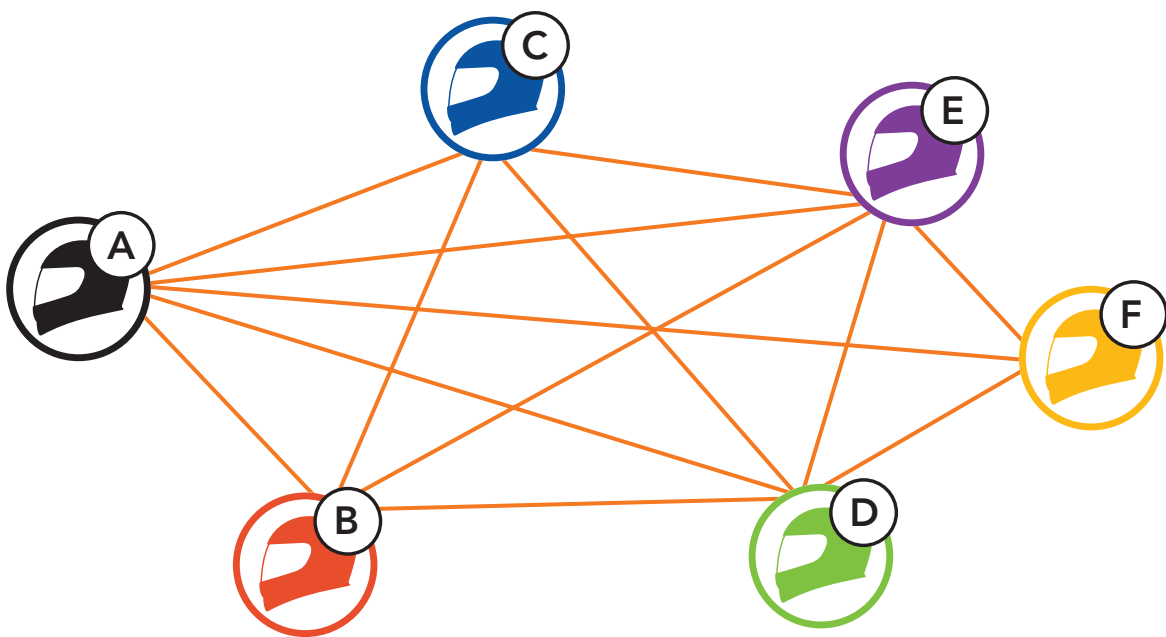

Nota: Se il sistema di comunicazione **SC2** è installato su caschi in carbonio, la portata massima della comunicazione è limitata a 400 metri in terreno aperto senza ostacoli, a causa delle proprietà di schermatura delle interferenze elettromagnetiche della fibra di carbonio.

7.1.1 Open Mesh

Open Mesh è una funzione intercom di gruppo aperta. Gli utenti possono liberamente comunicare tra loro nello stesso canale di **Open Mesh** e selezionare il canale (1 – 9) da utilizzare con la cuffia.

La cuffia può collegarsi con un numero virtualmente illimitato di utenti in ciascun canale.

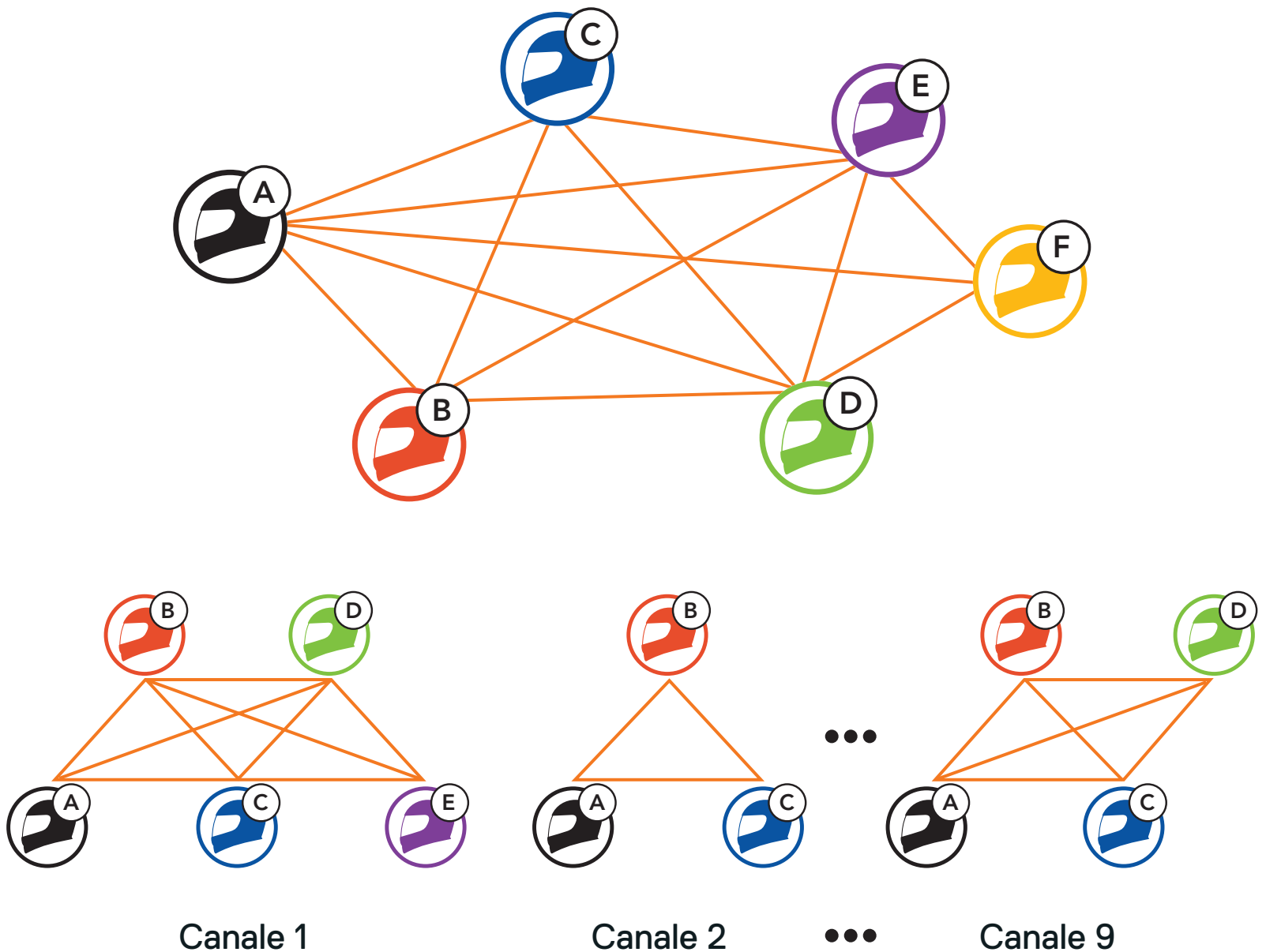

7.1.2 Group Mesh

Group Mesh è una funzione intercom di gruppo chiusa che consente agli utenti di partecipare o partecipare nuovamente a una conversazione intercom di gruppo, o di abbandonarla, senza accoppiare ogni cuffia. Gli utenti possono liberamente comunicare tra loro quando sono nello stesso gruppo privato di **Group Mesh**.

Per una conversazione intercom chiusa utilizzando **Mesh Intercom**, è necessario che la **Group Mesh** sia creata dagli utenti. Quando gli utenti creano un gruppo privato in **Group Mesh** da **Gruppo Mesh**, la cuffia passa automaticamente da **Open Mesh** a **Group Mesh**. In ogni gruppo privato possono collegarsi fino a 24 utenti in contemporanea.

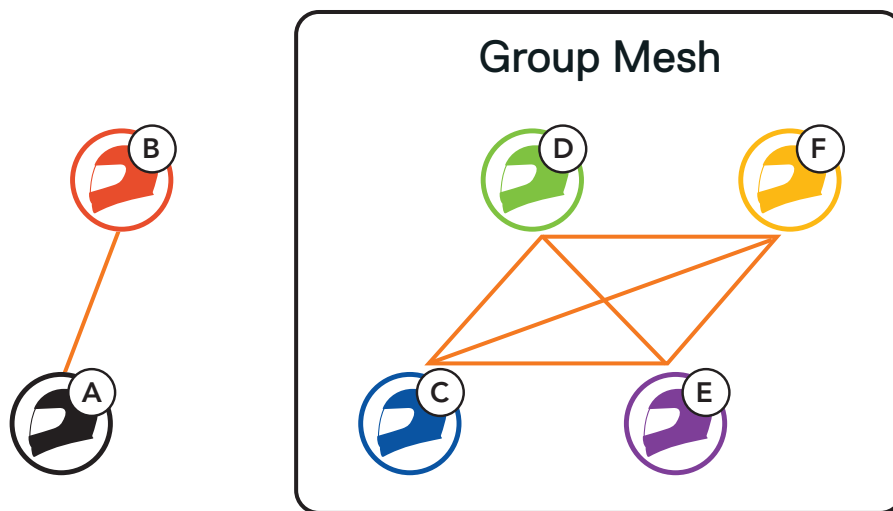

7.2 Avvio di Mesh Intercom

Quando la funzione **Mesh Intercom** è abilitata, **SC2** si collega automaticamente con tutti gli altri utenti Mesh nelle vicinanze e consente loro di comunicare premendo il **Pulsante Mesh Intercom**.

Mesh Intercom attivo

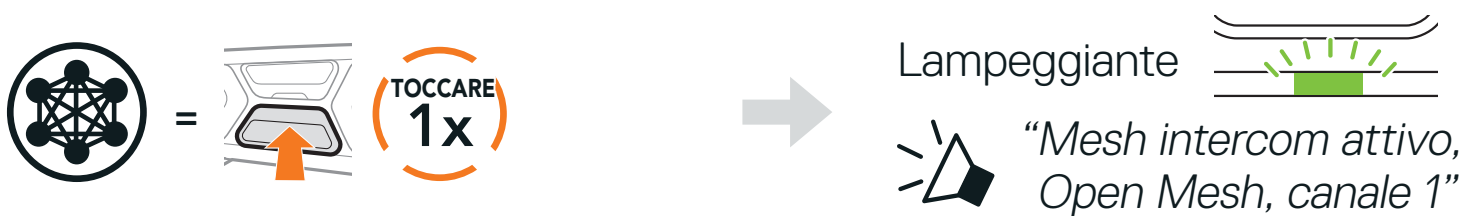

Mesh Intercom non attivo



7.3 Uso della Mesh in Open Mesh

Quando **Mesh Intercom** è abilitata, la cuffia è inizialmente in **Open Mesh** (impostazione predefinita: canale 1).

7.3.1 Impostazione canale (impostazione predefinita: canale 1)

Se la comunicazione **Open Mesh** è disturbata da interferenze causate da altri gruppi che stanno utilizzando il **canale 1 (impostazione predefinita)**, cambiare il canale. È possibile selezionare un canale da 1 a 9.

1. Premere due volte il **Pulsante Mesh Intercom**.

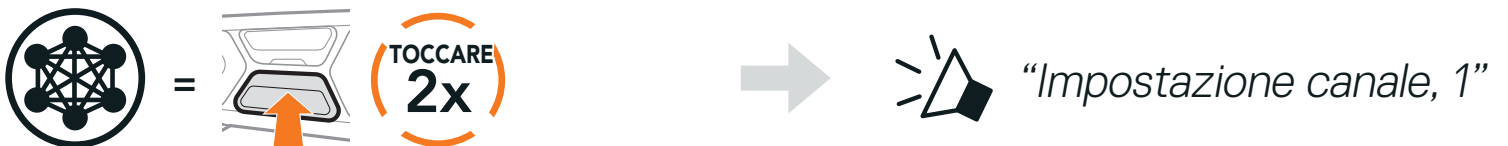

2. Premere il **Pulsante (+)** o il **Pulsante (-)** per navigare tra i canali.

(1 → 2 → ●●● → 8 → 9 → Esci → 1 → ●●●)



3. Premere il **Pulsante centrale** per salvare il canale.



Nota:

- ◆ **Impostazione canale** inizia sempre con il **canale 1**.
- ◆ Se non si preme alcun pulsante per circa **10 secondi** in uno specifico canale, il canale viene automaticamente salvato.
- ◆ Il canale resta memorizzato anche se la **cuffia** viene spenta.
- ◆ È possibile cambiare il canale dall'**app SCHUBERTH SC2**.

7.4 Uso della Mesh in Group Mesh

7.4.1 Creazione di una Group Mesh

La creazione di una **Group Mesh** richiede **due o più utenti Open Mesh**.

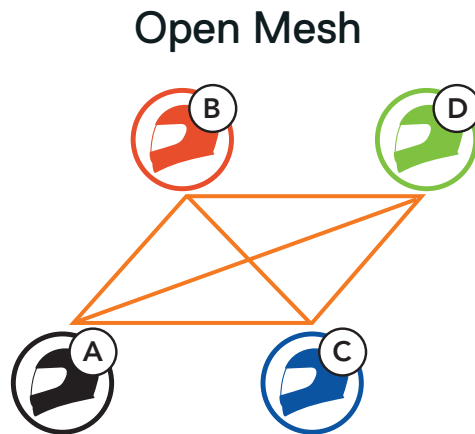

1. Per accedere a Gruppo Mesh e creare una **Group Mesh**, tenere premuto il Pulsante Mesh Intercom per **5 secondi** sulla cuffia dell'**utente (C)** e dell'**amico (D)**.



2. Le cuffie completano **Gruppo Mesh** e passano automaticamente da **Open Mesh** a **Group Mesh**.



Open Mesh

Group Mesh

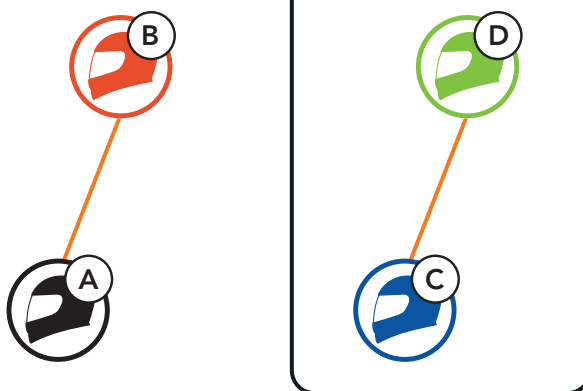

Nota:

- ♦ Se il **Gruppo Mesh** non viene completato entro **30 secondi**, verrà emesso il messaggio vocale "**Errore gruppo**".
- ♦ Se si desidera annullare durante **Gruppo Mesh**, premere il **Pulsante Mesh Intercom**.

7.4.2 Partecipazione a una Group Mesh esistente

Uno dei membri di una **Group Mesh esistente** può consentire ai nuovi membri di una **Open Mesh** di partecipare alla **Group Mesh esistente**.

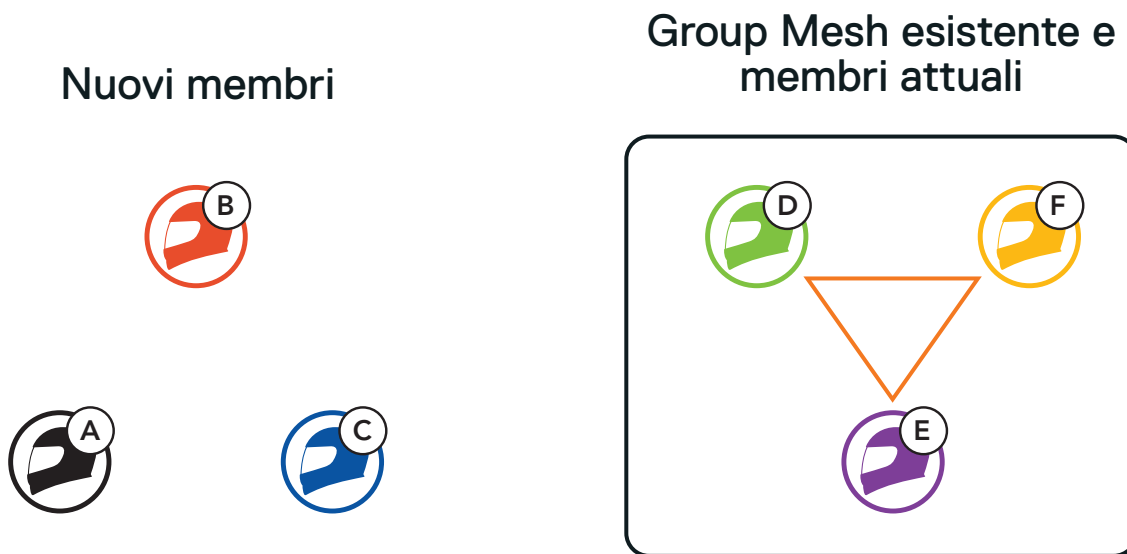

1. Per accedere a Gruppo Mesh e partecipare a una **Group Mesh esistente**, tenere premuto il **Pulsante Mesh Intercom** per **5 secondi** sulla cuffia di uno dei membri (E) e di un nuovo membro (l'utente [C]).



2. Le cuffie completano **Gruppo Mesh**. Quando le cuffie dei nuovi membri passano automaticamente da **Open Mesh** a **Group Mesh**, viene emesso un messaggio vocale.

 "Group Mesh"

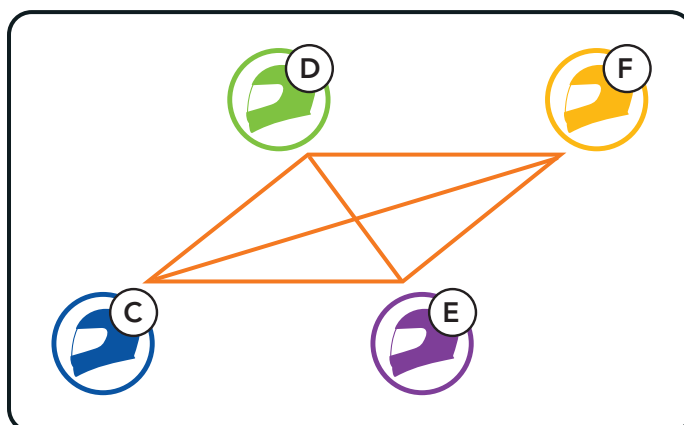

Nota: se il **Gruppo Mesh** non viene completato entro **30 secondi**, i membri attuali sentiranno un doppio segnale acustico di tono basso, mentre il nuovo membro sentirà il messaggio vocale "**Errore gruppo**".

7.5 Abilitazione/disabilitazione microfono (impostazione predefinita: abilitato)

Gli utenti possono abilitare/disabilitare il microfono quando comunicano in una **Mesh Intercom**.

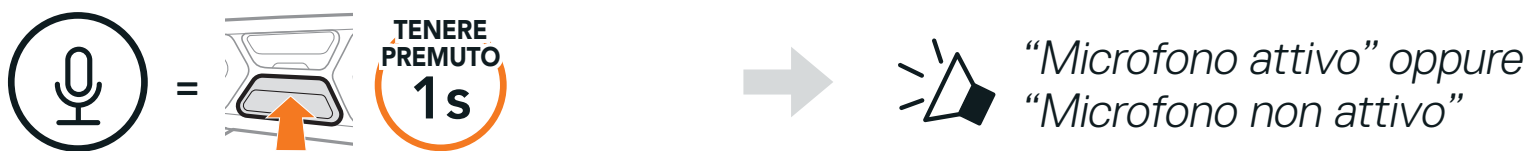

7.6 Passaggio Open Mesh/Group Mesh

Gli utenti possono passare da **Open Mesh** a **Group Mesh** e viceversa senza ripristinare la **Mesh**. Questo consente agli utenti di conservare le informazioni di collegamento alla **rete Group Mesh** mentre sono in **Open Mesh**.

Gli utenti possono passare a **Group Mesh** per comunicare con i partecipanti utilizzando le informazioni di collegamento alla **rete Group Mesh** archiviate.

Passaggio da Open Mesh a Group Mesh e viceversa



Nota: se non si è mai partecipato a **Group Mesh**, non è possibile passare da **Open Mesh** a **Group Mesh**. Viene emesso il messaggio vocale “Nessun gruppo disponibile”.

7.7 Richiesta di partecipazione Mesh

L'utente iniziale (chiamante) può inviare un messaggio per richiedere l'attivazione di Mesh Intercom agli amici nelle vicinanze* che hanno disattivato la funzionalità.

1. Per inviare o ricevere un messaggio di richiesta, è necessario abilitare **Partecipazione Mesh** sull'app **SCHUBERTH SC2**. Consultare **Sezione 13.2: "Impostazioni di configurazione del software"**.
2. Quando la funzionalità Mesh Intercom della cuffia è attiva, l'utente iniziale (chiamante) invia un messaggio di richiesta tramite il **pulsante della cuffia** o l'app **SCHUBERTH SC2**.

[Chiamante]

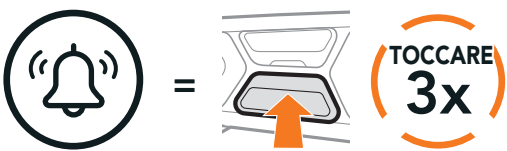

[Chiamante]

 "Richiesta di partecipazione Mesh"

[Amici vicini]

 "Richiesta Intercom Mesh"

3. Gli amici che ricevono il messaggio di richiesta devono attivare manualmente Mesh Intercom tramite il **pulsante della cuffia** o l'app **SCHUBERTH SC2**.

Nota:

- ◆ *: fino a 100 m (109 yd) in spazi aperti
- ◆ Per utilizzare la funzione **Richiesta di partecipazione Mesh**, **l'utente iniziale (chiamante) che invia un messaggio di richiesta e gli amici che lo ricevono devono aggiornare il firmware della cuffia e l'app all'ultima versione.**

7.8 Ripristinare Mesh

Se una cuffia in una **Open Mesh** o **Group Mesh** ripristina la **Mesh**, questa torna automaticamente a **Open Mesh** (impostazione predefinita: canale 1).

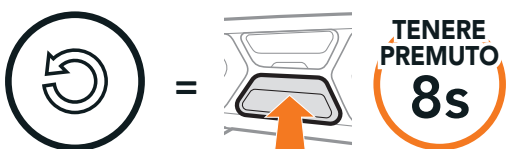

 "Ripristinare Mesh"

8. INTERCOM BLUETOOTH

Fino a tre persone possono comunicare tramite intercom con la cuffia, semplicemente accoppiando le cuffie.

Accoppiamento con amici intercom

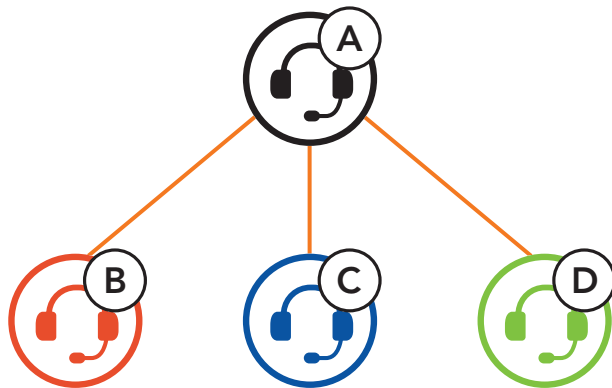



Nota: Se il sistema di comunicazione **SC2** è installato su caschi in carbonio, la portata massima della comunicazione è limitata a 400 metri in terreno aperto senza ostacoli, a causa delle proprietà di schermatura delle interferenze elettromagnetiche della fibra di carbonio.

8.1 Accoppiamento intercom

Esistono due modi per accoppiare la cuffia.

8.1.1 Uso di Smart Intercom Pairing (SIP)

SIP consente all'utente di effettuare un rapido accoppiamento con gli amici per la comunicazione intercom eseguendo la ricerca del codice QR sull'**app SCHUBERTH SC2** senza dover ricordare il funzionamento del pulsante.

1. Accoppiare il telefono con la cuffia.
2. Aprire l'**app SCHUBERTH SC2** e toccare  (**Menu Smart Intercom Pairing**).
3. Effettuare la scansione del **codice QR** visualizzato sul telefono dell'amico (**B**).
 - ♦ L'amico (**B**) può visualizzare il codice QR sul telefono toccando  > **Codice QR** () sull'**app SCHUBERTH SC2**.

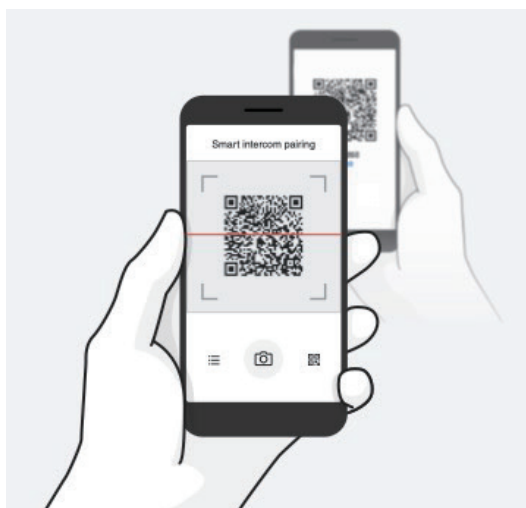

4. Toccare **Salva** e assicurarsi che l'amico **(B)** sia accoppiato con l'**utente (A)** correttamente.
5. Toccare **Scansiona** (📷) e ripetere i passaggi 3 e 4 per effettuare l'accoppiamento con gli **amici Intercom (C) e (D)**.

Nota: Smart Intercom Pairing (SIP) non è compatibile con i prodotti Sena che utilizzano **Bluetooth 3.0 o inferiore**.

8.1.2 Uso del pulsante

1. Tenere premuto il **Pulsante centrale** delle due cuffie per **5 secondi** fino a quando viene emesso il messaggio vocale **“Accoppiamento intercom”**.

Accoppiamento cuffia A con cuffia B

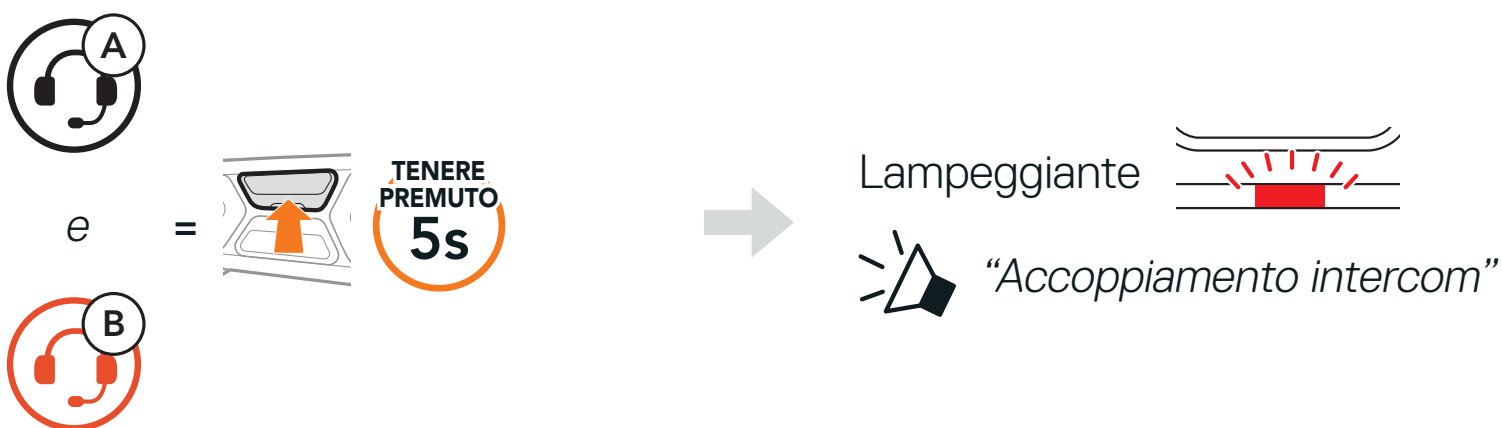

2. **SC2** si accoppia automaticamente con una cuffia SCHUBERTH.



3. Ripetere il passaggio precedente per eseguire l'accoppiamento con gli **amici Intercom C e D**.

8.2 LCFS, ovvero Ultimo arrivato, Primo servito

La sequenza di accoppiamento intercom segue il principio **LCFS, ovvero Ultimo arrivato, Primo servito**. Se una cuffia ha più cuffie accoppiate per conversazioni intercom, la cuffia accoppiata per ultima viene impostata come **Primo amico intercom**. Ad esempio, dopo le procedure di accoppiamento elencate sopra, la **cuffia (D)** è il **Primo amico intercom della cuffia (A)**. La **cuffia (C)** è il **Secondo amico intercom della cuffia (A)**, mentre la **cuffia (B)** è il **Terzo amico intercom della cuffia (A)**.

LCFS, ovvero Ultimo arrivato, Primo servito



8.3 Intercom a due voci

È possibile avviare o terminare una conversazione intercom con un amico intercom premendo il **Pulsante centrale**.

1. Premere una volta per **amico intercom 1**.

Avvio/Interruzione con Amico intercom 1

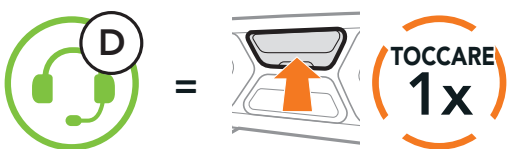

2. Premere due volte per **amico intercom 2**.

Avvio/Interruzione con Amico intercom 2

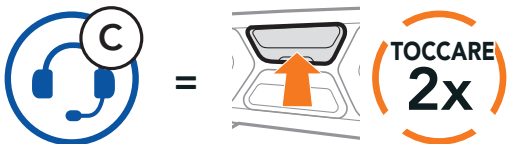

3. Premere tre volte per **amico intercom 3**.

Avvio/Interruzione con Amico intercom 3

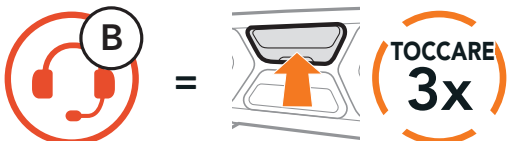

8.4 Intercom a più voci

Intercom a più voci consente di effettuare conversazioni in stile teleconferenza con un massimo di tre **amici intercom** contemporaneamente. Durante l'**intercom a più voci**, il collegamento con il cellulare viene momentaneamente interrotto. Tuttavia, non appena **Intercom a più voci** termina, il collegamento con il cellulare viene ristabilito.

8.4.1 Avvio di una conferenza intercom a tre voci

L'**utente (A)** può creare una **conferenza intercom a tre voci** con altri due **amici intercom (B e C)** stabilendo due collegamenti intercom contemporaneamente.

1. Accoppiare la cuffia (A) con quelle degli altri due **amici intercom (B e C)**.

Accoppiamento con amici intercom B e C, consultare la Sezione 8.1: "Accoppiamento intercom"

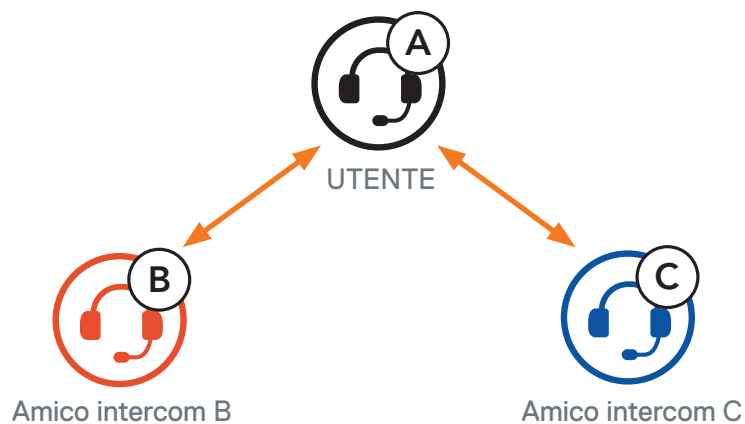

2. Avviare una conversazione intercom con uno dei due amici del gruppo intercom. Ad esempio, l'**utente (A)** può avviare una conversazione intercom con l'**amico intercom (B)**. In alternativa, l'**amico intercom (B)** può avviare una chiamata intercom con l'**utente (A)**.

Avvio di una conversazione intercom con amico intercom B

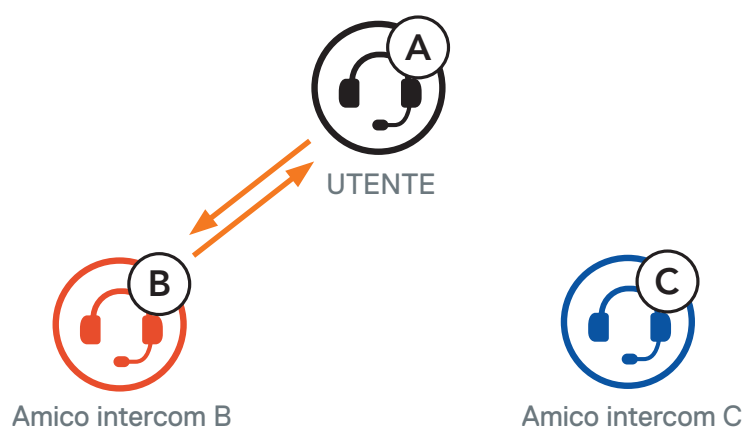

3. Successivamente, l'**utente (A)** può chiamare il **Secondo amico intercom (C)**, oppure il **Secondo amico intercom (C)** può unirsi all'intercom effettuando una chiamata intercom all'**utente (A)**.

Avvio di una conversazione intercom con amico intercom C

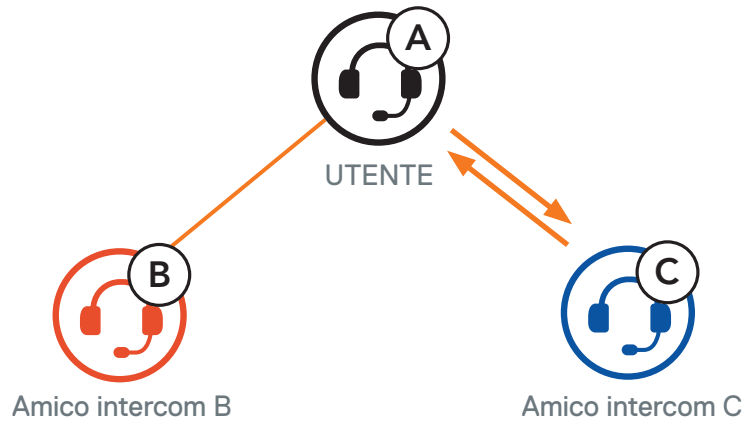

4. A questo punto, l'**utente (A)** e due **amici intercom (B e C)** stanno effettuando una **conferenza intercom a tre voci**.

Intercom a tre voci

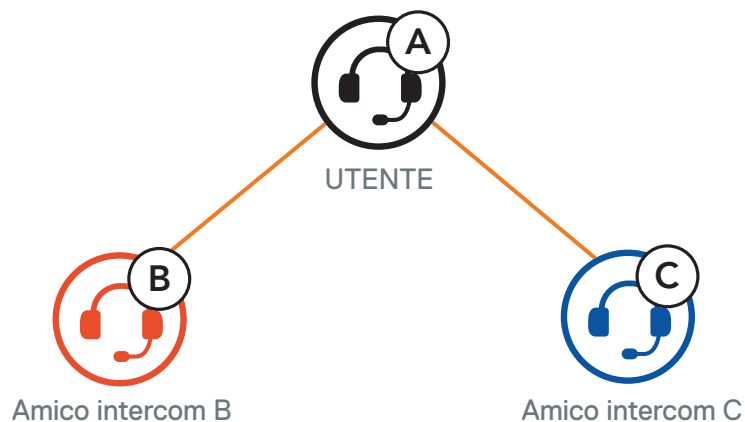

8.4.2 Avvio di una conferenza intercom a quattro voci

Un nuovo partecipante (**D**) può unirsi ai tre **amici intercom** collegati, creando una **conferenza intercom a quattro voci** effettuando una chiamata intercom a (**B**) oppure (**C**).

Avvio di intercom a quattro voci

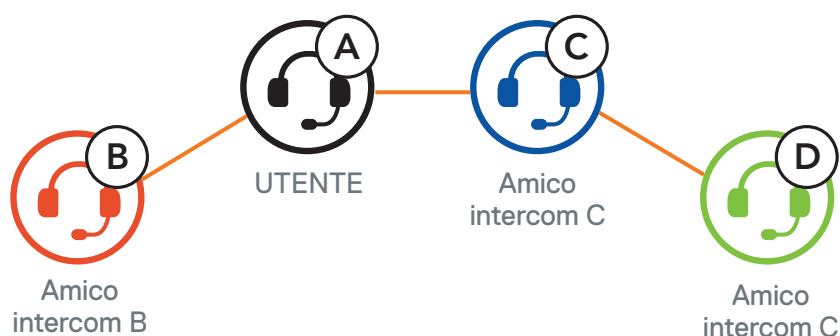

8.4.3 Terminare Intercom a più voci

1. Per terminare tutti i collegamenti intercom, tenere premuto il **Pulsante centrale** per **3 secondi** fino a quando viene emesso un segnale acustico.
2. Premere il **Pulsante centrale** per scollegarsi dal **Primo amico intercom**. Premere due volte il **Pulsante centrale** per scollegarsi dal **Secondo amico intercom**.

8.5 Conferenza telefonica con utenti intercom a tre voci

È possibile effettuare una **conferenza telefonica a tre voci** aggiungendo un **amico intercom** alla conversazione telefonica.

1. Durante una chiamata telefonica, premere il **Pulsante centrale una, due o tre volte** per invitare uno degli **Amici intercom** alla conversazione.

Invito di un amico intercom ad una conferenza telefonica

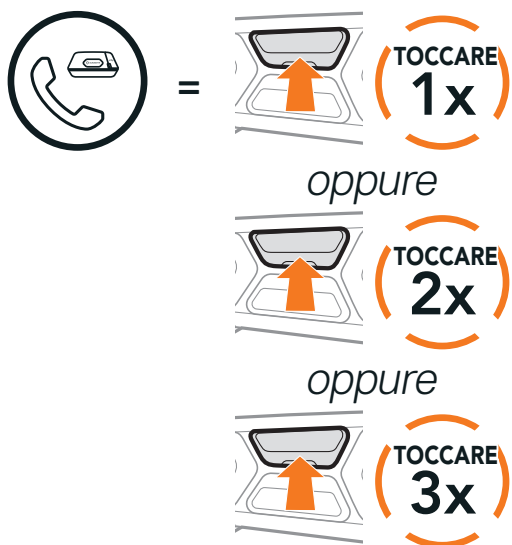

2. Per scollegare l'intercom durante una conferenza telefonica, premere il **Pulsante centrale una, due o tre volte**.

Scollegamento di un amico intercom dalla conferenza

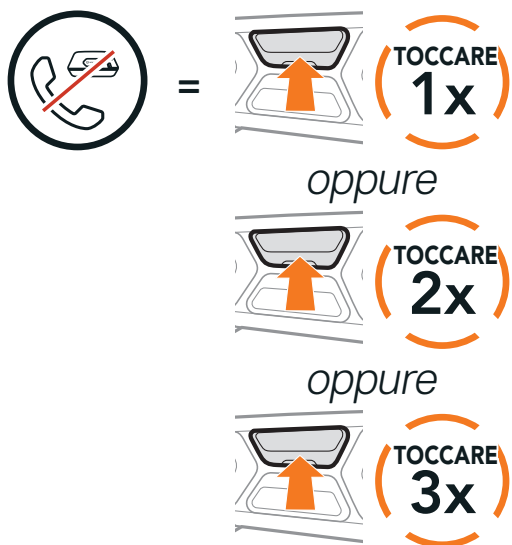

3. Per scollegare la chiamata telefonica durante una conferenza telefonica, tenere premuto il **Pulsante centrale per 2 secondi**.

Terminare una chiamata telefonica da Conferenza

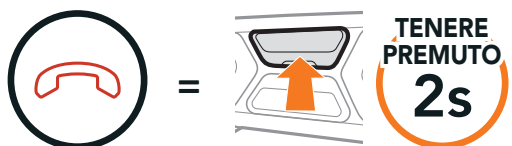

Nota: in caso di chiamata intercom in arrivo durante una chiamata telefonica, viene emesso un doppio segnale acustico di tono alto.

8.6 Group Intercom

Group Intercom consente di creare immediatamente un **intercom da conferenza a più voci** con tre delle cuffie accoppiate più di recente.

Avviare Group Intercom

1. Effettuare l'accoppiamento intercom con un massimo di tre cuffie con cui si desidera tenere una conversazione **Group Intercom**.
2. Premere il **Pulsante (+)** e il **Pulsante (-)** per avviare **Group Intercom**.

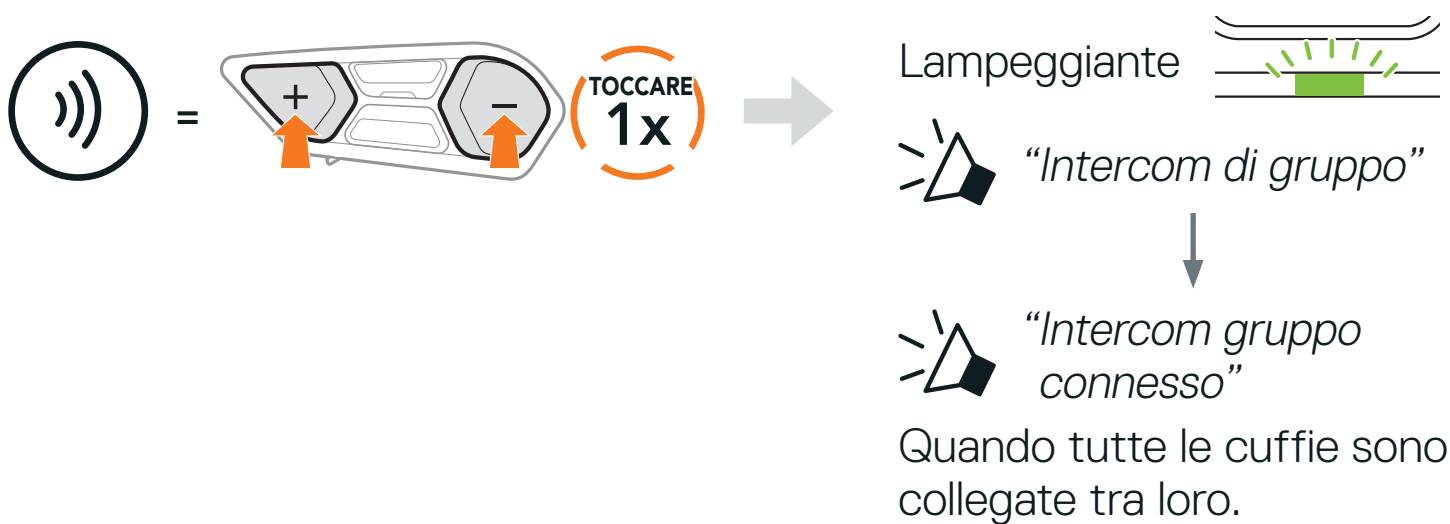

Terminare Group Intercom

Per terminare **Group Intercom**, tenere premuto il **Pulsante centrale** per **3 secondi** durante **Group Intercom**.



8.7 Conferenza Mesh Intercom con partecipante Intercom Bluetooth

Gli utenti possono utilizzare contemporaneamente l'intercom Bluetooth esistente e la funzione **Mesh Intercom**. In questo caso, si consiglia di comunicare con altre cuffie SCHUBERTH tramite collegamento Intercom Bluetooth e di utilizzare **Mesh Intercom** tra le cuffie **SC2**. Un utente in **Open Mesh** oppure **Group Mesh** che sta usando **Mesh Intercom** può coinvolgere fino a 3 dei suoi amici intercom Bluetooth. È possibile avviare una **conversazione intercom a due voci** con uno dei tre amici intercom per coinvolgerlo nella **Mesh**.

Nota:

- ◆ La qualità audio diminuisce se una cuffia **SC2** si collega a 2 o più amici intercom Bluetooth quando sta utilizzando **Mesh Intercom** in **Open Mesh** oppure **Group Mesh**.
- ◆ Se viene creato un anello chiuso, come mostrato di seguito, ogni utente avvertirà problemi di rumore. SCHUBERTH consiglia di non creare un anello chiuso.

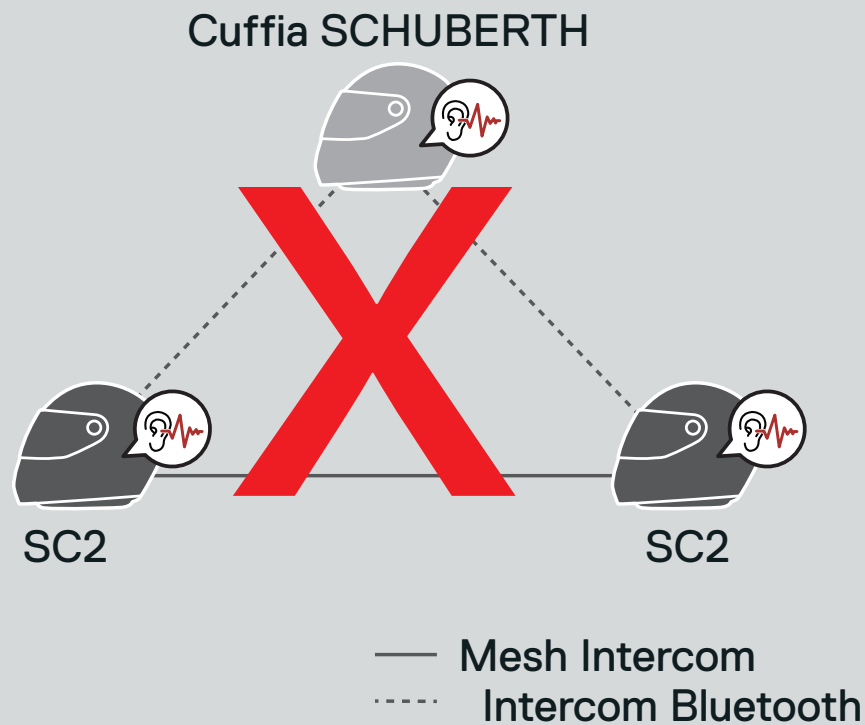

- ◆ Se **Intercom Bluetooth** viene accidentalmente attivato durante la comunicazione **Mesh Intercom** tra cuffie **SC2**, come mostrato di seguito, viene emesso il messaggio vocale “**Intercom Mesh disabilitato. intercom Bluetooth collegato**” ogni **1 minuto**. Spegnendo **Intercom Bluetooth** oppure **Mesh Intercom**, il messaggio vocale non viene più emesso.

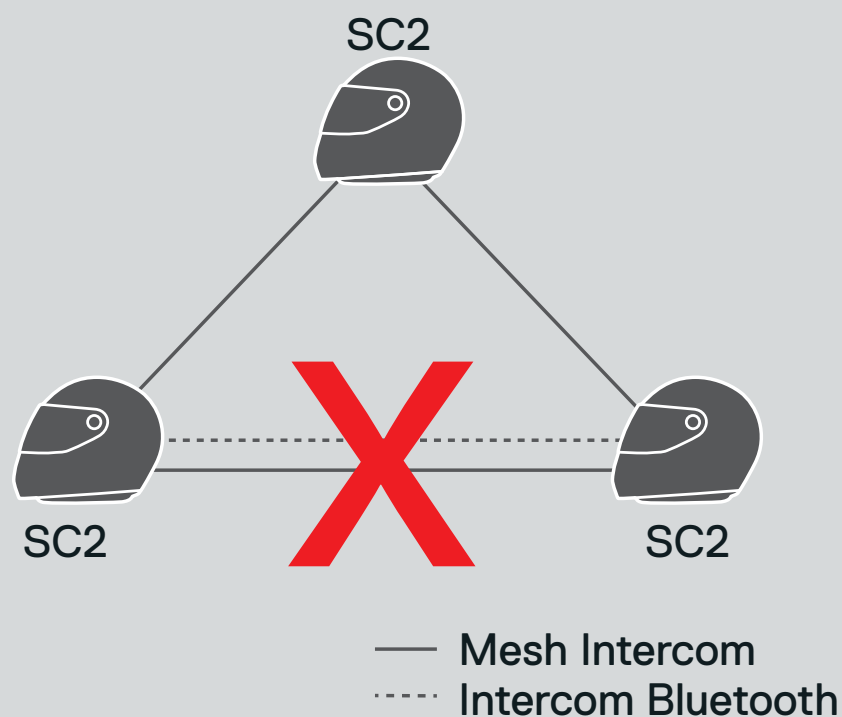

8.8 Universal Intercom

Universal Intercom consente di tenere conversazioni intercom con utenti con cuffie Bluetooth non SCHUBERTH. La cuffia Bluetooth non SCHUBERTH può essere collegata alla cuffia SCHUBERTH se entrambe supportano il **Profilo viva voce (HFP) Bluetooth**. È possibile accoppiare la cuffia con una sola cuffia non SCHUBERTH alla volta. La distanza intercom dipende dalle prestazioni della cuffia Bluetooth collegata. Quando una cuffia Bluetooth non SCHUBERTH è accoppiata con la cuffia SCHUBERTH, se viene accoppiato un altro dispositivo Bluetooth tramite **Accoppiamento secondo telefono**, questa verrà scollegata.

1. Tenere premuto il **Pulsante centrale** per **10 secondi**.

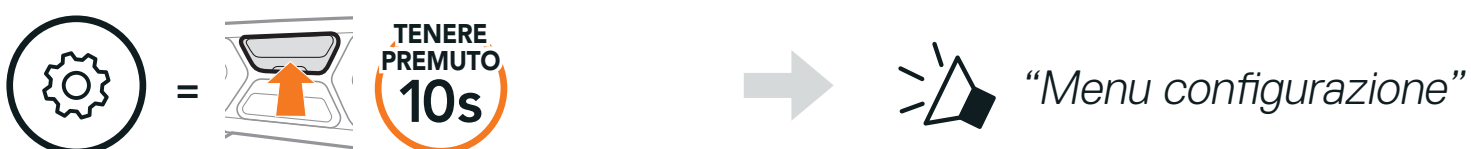

2. Premere il **Pulsante (-)** per tre volte.

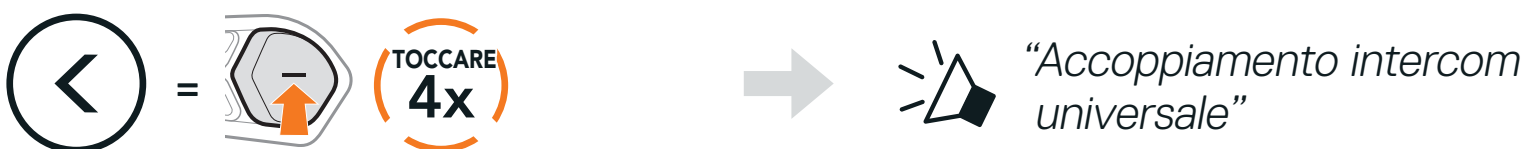

3. Premere il **Pulsante centrale**.



4. Impostare la cuffia Bluetooth non SCHUBERTH in modalità Accoppiamento. La cuffia si accoppia automaticamente con una cuffia Bluetooth non SCHUBERTH.
5. È possibile effettuare una comunicazione **intercom a due voci** oppure **intercom a più voci** con un massimo di tre **amici intercom** utilizzando cuffie non SCHUBERTH, seguendo i passaggi descritti di seguito.

Esempio di Universal Intercom a tre voci

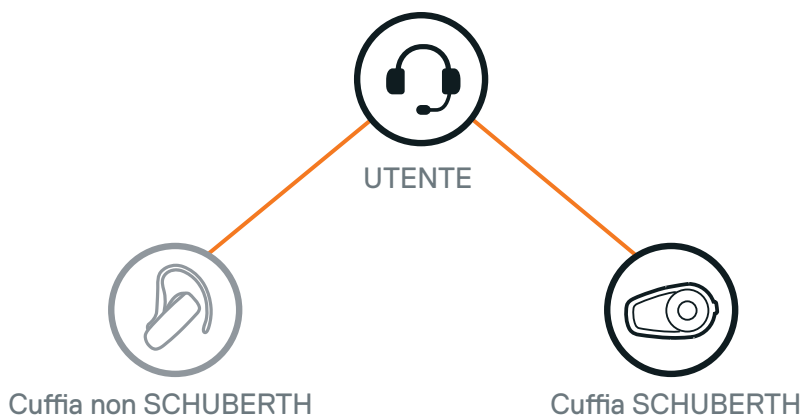

Esempio di Universal Intercom a quattro voci

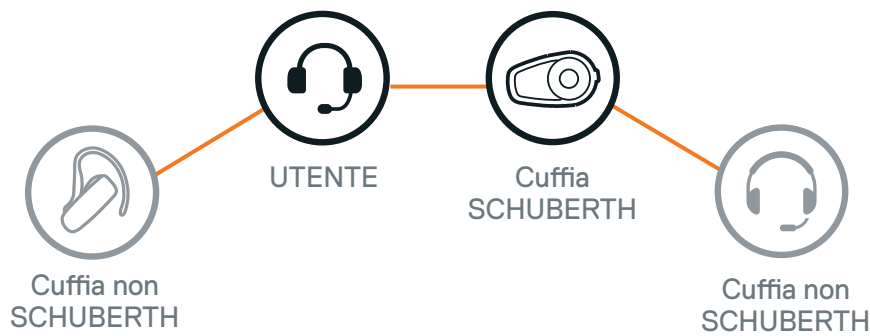

Nota: alcune cuffie non SCHUBERTH potrebbero non supportare Universal Intercom a più voci.

8.9 Conferenza Mesh Intercom con partecipante Universal Intercom a due voci

Gli utenti possono utilizzare contemporaneamente l'**Universal Intercom a due voci** esistente e la funzione **Mesh Intercom**. In questo caso, si consiglia di comunicare con la **cuffia non SCHUBERTH** tramite collegamento **Universal Intercom a due voci** e di utilizzare **Mesh Intercom** tra le cuffie **SC2**.

Un utente in **Open Mesh** oppure **Group Mesh** che sta usando **Mesh Intercom** può coinvolgere un **amico Universal Intercom**. È possibile avviare una conversazione **Universal Intercom a due voci** con l'**amico Universal Intercom** per coinvolgerlo nella **Mesh**.

9. USO DELLA RADIO FM

9.1 Accensione/spegnimento Radio FM

Accensione Radio FM



Spegnimento Radio FM



9.2 Ricerca e salvataggio delle stazioni radio

La funzionalità “Ricerca” cerca le stazioni radio.

1. Cercare le stazioni radio.

Ricerca stazioni successive

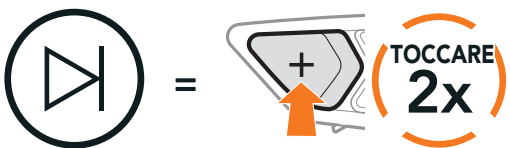

Ricerca stazioni precedenti



2. Salvare la stazione corrente.

Attivazione della modalità di selezione preimpostazione



3. Navigare tra i numeri preimpostati da memorizzare.

Navigazione in avanti/indietro tra le stazioni preimpostate



- Salvare la stazione sul numero preimpostato oppure eliminare la stazione dalla memoria.

Salvataggio stazione sul numero preimpostato



Eliminazione stazione dalla memoria

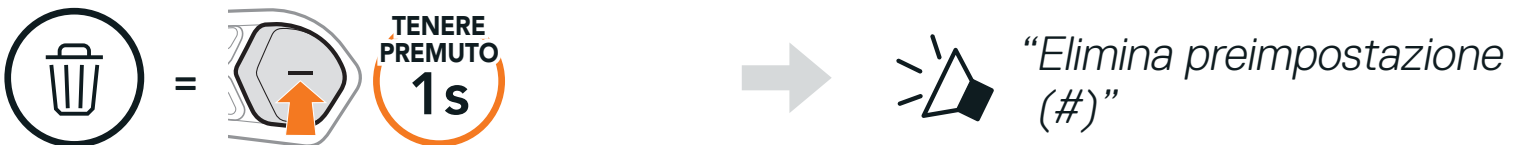

9.3 Ricerca e salvataggio delle stazioni radio

La funzione “**Ricerca**” cerca automaticamente le stazioni radio, partendo dalla frequenza della stazione corrente a salire.

- Cercare le stazioni.

Avvio ricerca



- Il sintonizzatore SCHUBERTH si ferma per **8 secondi** a ogni stazione trovata prima di passare a quella successiva.
- Salvare la stazione corrente. La stazione verrà salvata con il numero preimpostato successivo.

Salvataggio della stazione corrente



- Interrompere la ricerca.

Arresto ricerca

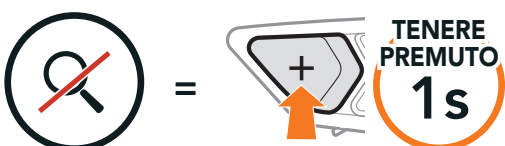

Nota:

- è possibile utilizzare **SCHUBERTH Device Manager** oppure l'app **SCHUBERTH SC2** per salvare le stazioni preimpostate.
- Se l'**SC2** è installato su caschi in carbonio, le proprietà di schermatura delle interferenze elettromagnetiche della calotta in fibra di carbonio possono influenzare la chiarezza dei segnali FM.

9.4 Navigazione tra le stazioni preimpostate

Utilizzando i metodi descritti sopra, è possibile memorizzare fino a 10 stazioni. È possibile navigare tra le stazioni salvate.

Navigazione tra le stazioni preimpostate

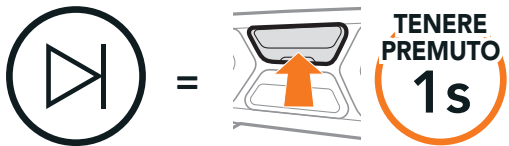

9.5 Preimpostazione stazione provvisoria

La funzionalità **Preimpostazione provvisoria** cerca e salva automaticamente le 10 stazioni radio più vicine, senza modificare le stazioni preimpostate esistenti.

1. Cercare e salvare automaticamente 10 stazioni.

Stazioni provvisorie

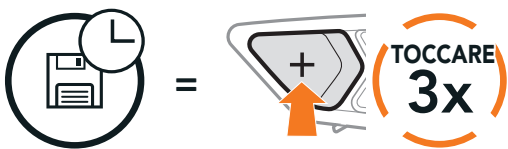

2. Le stazioni provvisorie preimpostate si cancellano al riavvio della cuffia.

9.6 Selezione dell'area

È possibile selezionare la banda di frequenze FM corretta per la propria posizione da **SCHUBERTH Device Manager** oppure dall'**app SCHUBERTH SC2**. Utilizzando l'impostazione dell'area geografica, è possibile ottimizzare la funzione di ricerca per evitare bande di frequenza inutili.

Area	Raggio frequenze	Fase
Tutto il mondo	76,0 ~ 108,0 MHz	± 100 kHz
Nord America, Sud America e Australia	87,5 ~ 107,9 MHz	± 200 kHz
Asia ed Europa	87,5 ~ 108,0 MHz	± 100 kHz
Giappone	76,0 ~ 95,0 MHz	± 100 kHz

10. COMANDO VOCALE

Il **comando vocale** della cuffia consente di eseguire determinate operazioni utilizzando esclusivamente la voce. È possibile controllare la cuffia completamente in viva voce utilizzando il riconoscimento vocale. I comandi vocali multilingue sono ora supportati in **inglese, francese, tedesco, spagnolo, italiano, cinese, giapponese e russo**.

Elenco comandi vocali

Stato modalità	Funzione	Comando vocale
Stand-by/ Intercom Bluetooth/ Mesh Intercom/ Radio FM/ Musica	Controllo batteria	“Hey Sena, controllo batteria”
	Aumento volume	“Hey Sena, alza volume”
	Diminuzione volume	“Hey Sena, abbassa volume”
	Accoppiamento telefono	“Hey Sena, accoppiamento telefono”
	Accoppiamento Intercom Bluetooth	“Hey Sena, accoppiamento Intercom”
	Avvio/Interruzione di ogni Intercom Bluetooth	“Hey Sena, Intercom [uno, due, tre]”
Stand-by/ Intercom Bluetooth/ Radio FM/ Musica	Accensione Mesh Intercom	“Hey Sena, accendi Mesh”
Mesh Intercom	Spegnimento Mesh Intercom	“Hey Sena, spegni Mesh”
	Gruppo Mesh	“Hey Sena, raggruppamento Mesh”
	Passaggio a Open Mesh	“Hey Sena, Open Mesh”
	Passaggio a Group Mesh	“Hey Sena, Group Mesh”
	Interruzione Intercom Bluetooth e Mesh Intercom	“Hey Sena, fine Intercom”

Stato modalità	Funzione	Comando vocale
Stand-by/ Intercom Bluetooth/ Mesh Intercom	Riprodurre musica	“Hey Sena, riproduci musica”
Stand-by/ Intercom/ Mesh Intercom/ Music	Accensione radio FM	“Hey Sena, accendi Radio FM”
Musica/ Radio FM	<ul style="list-style-type: none"> ◆ FM - Preimpostazione successiva ◆ Musica - Brano successivo 	“Hey Sena, avanti”
	<ul style="list-style-type: none"> ◆ FM - Preimpostazione precedente ◆ Musica - Brano precedente 	“Hey Sena, indietro”
Musica	Mettere in pausa la musica	“Hey Sena, interrompi musica”
Radio FM	Spegnimento radio FM	“Hey Sena, spegni Radio FM”
Rispondere a una chiamata in arrivo		“Rispondi”
Ignorare una chiamata in arrivo		“Ignora”

Nota:

- ◆ È possibile impostare un'altra lingua utilizzando la funzionalità **Lingua cuffia** sull'**app SCHUBERTH SC2**.
- ◆ Se si imposta una lingua che non supporta i comandi vocali, saranno disponibili solo **comandi in inglese**.
- ◆ È possibile consultare l'elenco dei comandi vocali di un'altra lingua dall'**app SCHUBERTH SC2**.
- ◆ Le prestazioni dei **comandi vocali** potrebbero variare in base alle condizioni ambientali, come la velocità di marcia, il tipo di casco e i rumori ambientali.

11. COMANDO VOCALE GoPro

Prima di utilizzare **Comando vocale GoPro**, è necessario accoppiare per la prima volta una fotocamera **GoPro** compatibile.

- ♦ Modelli di fotocamera compatibili: **HERO8 Black*** e successivi

* **HERO8 Black** uscita il 24 settembre 2019.

11.1 Collegamento della fotocamera GoPro

1. Selezionare il menu **[Remote]** sulla fotocamera **GoPro** per attivare la modalità di accoppiamento.
(Fare riferimento al Manuale dell'utente della fotocamera **GoPro** da utilizzare.)

2. Eseguire **Accoppiamento GoPro** nel **Menu configurazione cuffia**.

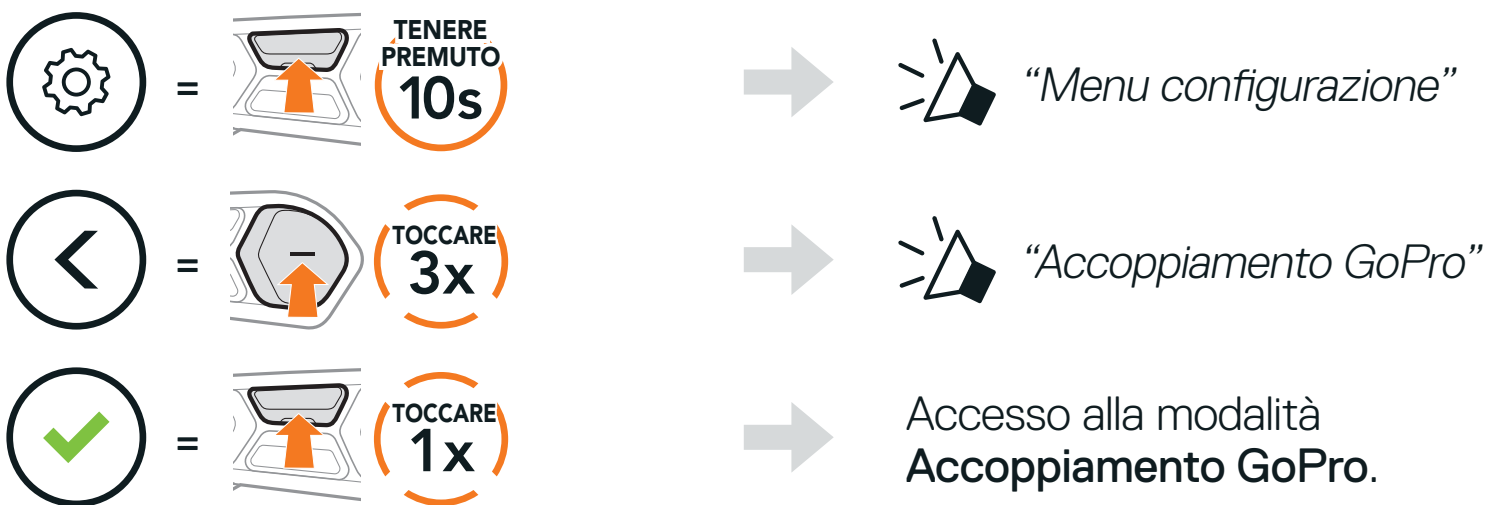

3. La cuffia si accoppia automaticamente alla fotocamera **GoPro**.

11.2 Utilizzo dei comandi vocali GoPro

Il **Comando vocale GoPro** della cuffia consente di eseguire determinate operazioni utilizzando esclusivamente la voce. È possibile controllare la fotocamera GoPro completamente in viva voce utilizzando il riconoscimento vocale. La funzione **Comando vocale GoPro** multilingue è ora supportata in inglese, francese, tedesco, spagnolo, italiano, cinese, giapponese e russo.

Comandi vocali GoPro disponibili

Stato modalità	Funzione	Comando vocale
Stand-by/ Intercom Bluetooth/ Mesh Intercom/ Radio FM/ Musica	Accensione fotocamera	“GoPro, camera accesa”
	Spegnimento fotocamera	“GoPro, camera spenta”
	Controllo stato fotocamera e batteria	“GoPro, verificare la videocamera”
	Avvio modalità di registrazione	“GoPro, registra video”
	Interruzione modalità di registrazione/ interruzione modalità time-lapse	“GoPro, arresta video”
	Avvio della registrazione con l'ultima modalità time-lapse utilizzata	“GoPro, avvia scatto temporizzato”
	Aggiunta di Tag HiLight al video durante la registrazione	“GoPro, HiLight”
	Scatto di una sola foto	“GoPro, fai una foto”

Nota:

- ◆ È possibile impostare un'altra lingua utilizzando la funzionalità **Lingua cuffia** sull'app **SCHUBERTH SC2**.
- ◆ Se si imposta una lingua che non supporta i **comandi vocali GoPro**, il comando vocale funziona solo in inglese.
- ◆ È possibile vedere l'elenco dei **comandi vocali GoPro** in un'altra lingua sull'app **SCHUBERTH SC2**.
- ◆ Le prestazioni del **comando vocale GoPro** potrebbero variare in base alle condizioni ambientali. Per migliorare le prestazioni, ridurre al minimo il rumore del vento sul microfono utilizzando un coprimicrofono in spugna di grandi dimensioni e chiudendo la visiera.

12. PRIORITÀ DELLE FUNZIONI

12.1 Priorità delle funzioni

La cuffia dà priorità ai dispositivi collegati nell'ordine seguente:

- (più alta)** Telefono
- Mesh Intercom/Intercom Bluetooth
- Condivisione della musica tramite musica stereo Bluetooth
- Radio FM

- (più bassa)** Musica stereo Bluetooth

Una funzione a bassa priorità viene interrotta da una funzione con priorità più alta. Ad esempio, la musica stereo sarà interrotta da una **Conversazione Intercom**; una **Conversazione Intercom** sarà interrotta da una chiamata in arrivo da cellulare.

13. IMPOSTAZIONI DI CONFIGURAZIONE

13.1 Impostazione della configurazione della cuffia

Accesso al menu configurazione

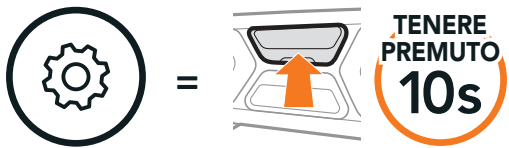

Navigazione tra le opzioni di menu

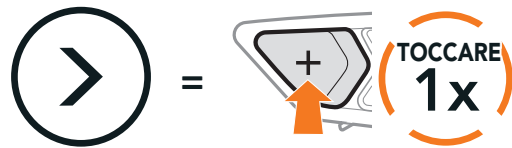

Esecuzione opzioni di menu

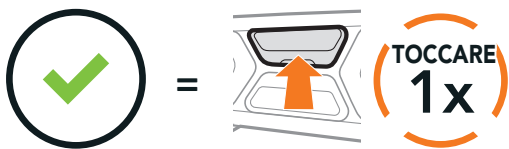

Menu configurazione della cuffia

Configurazione vocale	Premere il pulsante centrale
Accoppiamento telefono	Nessuno
Accoppiamento secondo telefono	Nessuno
Accoppiamento selettivo telefono	Nessuno
Accoppiamento media	Nessuno
Accoppiamento GPS	Nessuno
Cancellare tutti gli accoppiamenti	Eseguire
Accoppiamento intercom universale	Eseguire
Accoppiamento GoPro	Eseguire
Reset	Eseguire
Esci	Eseguire

13.1.1 Cancellare tutti gli accoppiamenti

Cancellare tutte le informazioni sull'accoppiamento Bluetooth archiviate nella cuffia.

13.2 Impostazioni di configurazione del software

È possibile modificare le impostazioni della cuffia da **SCHUBERTH Device Manager** oppure dall'app **SCHUBERTH SC2**.

13.2.1 Chiamata rapida

Assegnare i numeri di composizione rapida per effettuare rapidamente una chiamata.

13.2.2 Lingua cuffia

È possibile selezionare la lingua del dispositivo. La lingua selezionata viene mantenuta anche quando la cuffia viene ravviata.

13.2.3 Partecipazione Mesh (impostazione predefinita: disabilitata)

Quando la funzionalità **Partecipazione Mesh** è abilitata, è possibile inviare o ricevere un messaggio di richiesta di Partecipazione Mesh. Se la funzionalità **Partecipazione Mesh** è disabilitata, non è possibile inviare o ricevere un messaggio di richiesta di Partecipazione Mesh.

13.2.4 Equalizzatore audio (impostazione predefinita: spento)

È possibile utilizzare l'**Equalizzatore audio** per aumentare/diminuire il livello di decibel delle varie gamme di frequenza audio.

- ◆ La funzione **Bilanciamento** regola tutte le gamme di frequenza in modo da ottenere lo stesso volume (0 dB).
- ◆ **Amplificazione bassi** aumenta la gamma dei bassi per l'audio (20 Hz - 250 Hz).
- ◆ **Amplificazione medi** aumenta la gamma dei medi per l'audio (250 Hz - 4 kHz).
- ◆ **Amplificazione alti** aumenta la gamma degli alti per l'audio (4 kHz - 20 kHz).

13.2.5 VOX telefono (impostazione predefinita: abilitata)

Se questa funzionalità è abilitata, è possibile rispondere alle chiamate in arrivo con la voce. Quando viene emessa una suoneria per una chiamata in arrivo, è possibile rispondere al telefono pronunciando ad alta voce una parola come **“Ciao”** o soffiando dell'aria nel microfono. **VOX telefono** viene temporaneamente disabilitato se si è collegati a intercom. Se questa funzionalità viene disabilitata, per rispondere a una chiamata in arrivo bisognerà premere il **Pulsante centrale** e i comandi vocali (**“Rispondi”** e **“Ignora”**) non saranno più disponibili.

13.2.6 VOX interfono (impostazione predefinita: disabilitata)

Se **VOX interfono** è abilitata, è possibile avviare con la voce una conversazione intercom con l'ultimo amico intercom collegato. Quando si desidera avviare una conversazione intercom, pronunciare ad alta voce una parola come “**Ciao**” oppure soffiare dell'aria nel microfono. Se si avvia una conversazione intercom con la voce, l'intercom termina automaticamente quando l'utente ed il suo amico intercom rimangono in silenzio per 20 secondi. Tuttavia, se viene avviata manualmente una conversazione intercom premendo il **Pulsante centrale**, è necessario terminare la conversazione intercom manualmente. Tuttavia, se la conversazione intercom viene avviata con la voce e terminata manualmente premendo il **Pulsante centrale**, non sarà temporaneamente possibile avviare l'intercom con la voce. In questo caso, è necessario premere il **Pulsante centrale** per riavviare l'intercom. In questo modo si evitano ripetuti collegamenti intercom involontari dovuti al forte rumore del vento. Dopo aver riavviato la cuffia, è possibile avviare nuovamente l'intercom con la voce.

13.2.7 Sensibilità VOX (impostazione predefinita: 3)

È possibile regolare la **Sensibilità VOX** in base all'ambiente di guida. Il **livello 5** è l'impostazione di sensibilità maggiore mentre il **livello 1** è quella minore.

13.2.8 Intercom Bluetooth Audio Multitasking (impostazione predefinita: disabilitata)

Audio Multitasking (Intercom Bluetooth Audio Multitasking e Audio Multitasking Mesh Intercom) consente di effettuare una conversazione intercom mentre si ascolta la musica, la radio FM o le istruzioni del GPS. Nel caso in cui sia in corso una conversazione intercom, l'audio sovrapposto è riprodotto in sottofondo con un volume ridotto e torna al volume normale una volta terminata la conversazione.

La funzione **Audio Multitasking Mesh Intercom** è sempre **attiva**.

Nota:

- ◆ Per il corretto funzionamento di **Intercom Bluetooth Audio Multitasking**, è necessario spegnere e accendere la cuffia. **Riavviare la cuffia**.
- ◆ **Intercom Bluetooth Audio Multitasking** si attiva durante le conversazioni intercom a due voci con una cuffia che supporta questa funzione.
- ◆ Alcuni dispositivi GPS potrebbero non supportare questa funzionalità.
- ◆ La funzione **Audio Multitasking** può essere configurata dalle impostazioni di **Sensibilità sovrapposizione audio interfono** e **Gestione volume sovrapposizione audio**.

13.2.9 Sensibilità sovrapposizione audio interfono (impostazione predefinita: 3)

Il volume della musica, della Radio FM e del GPS viene abbassato per essere riprodotto in sottofondo se è in corso una conversazione intercom mentre viene riprodotto l'audio sovrapposto. È possibile regolare la sensibilità dell'intercom per attivare la modalità audio in sottofondo. **Livello 1** indica la sensibilità più bassa e **livello 5** la sensibilità più alta.

Nota: se la voce non è più alta del livello di sensibilità selezionato, l'audio sovrapposto non sarà ridotto.

13.2.10 Gestione volume sovrapposizione audio (impostazione predefinita: disabilitata)

L'audio sovrapposto della musica, della Radio FM e del GPS riduce il volume ogni qualvolta sia in corso una conversazione intercom. Se la funzione **Gestione volume sovrapposizione audio** è abilitata, il livello del volume dell'audio sovrapposto non sarà ridotto durante una conversazione intercom.

13.2.11 Interfono HD (impostazione predefinita: abilitata)

Interfono HD migliora l'audio di una conversazione intercom a due voci da qualità normale ad HD. **Interfono HD** viene momentaneamente disabilitato quando si partecipa a una conversazione intercom a più voci. Se questa caratteristica è disabilitata, l'audio di una conversazione intercom a due voci passa alla qualità normale.

Nota:

- ◆ La distanza intercom di **Interfono HD** è relativamente più breve dell'intercom normale.
- ◆ **Interfono HD** si disabilita temporaneamente quando viene abilitata la funzione **Intercom Bluetooth Audio Multitasking**.

13.2.12 HD Voice (impostazione predefinita: abilitata)

HD Voice consente di comunicare in alta definizione durante le chiamate telefoniche. Questa funzionalità aumenta la qualità per ottenere un audio chiaro e nitido durante le conversazioni telefoniche.

Se abilitata, le conversazioni intercom si interrompono in caso di chiamata telefonica in arrivo e l'audio emesso dalla SR10 durante le conversazioni intercom viene escluso. Se **HD Voice** è abilitata, la conferenza telefonica con partecipante intercom a tre voci non è disponibile.

Nota:

- ◆ Contattare il produttore del dispositivo Bluetooth da collegare alla cuffia per confermarne la compatibilità con **HD Voice**.
- ◆ La funzione **HD Voice** è attiva solo quando la funzione **Intercom Bluetooth Audio Multitasking** è disabilitata.

13.2.13 Controllo volume intelligente (impostazione predefinita: disabilitata)

Abilitando **Controllo volume intelligente**, il livello del volume dell'auricolare cambia in base al livello di rumorosità dell'ambiente. È possibile abilitarlo impostando la sensibilità su **bassa**, **media** o **alta**.

13.2.14 Sidetone (impostazione predefinita: disabilitata)

Sidetone è un feedback audio della voce dell'utente. È utile per parlare naturalmente al livello adeguato a seconda del cambiamento delle condizioni di rumore del casco. Se questa funzionalità è abilitata, l'utente può sentire ciò che viene detto durante una conversazione intercom o una chiamata telefonica.

13.2.15 Assistente vocale (impostazione predefinita: abilitata)

Se **Assistente vocale** è abilitato, è possibile attivare Siri o l'assistente Google utilizzando un messaggio vocale, ad esempio "Ehi Siri" o "Ehi Google". Se non si desidera attivare Siri o l'assistente Google con la voce, disabilitare questa funzione.

13.2.16 Messaggio vocale (impostazione predefinita: abilitata)

I messaggi vocali possono essere disabilitati tramite le impostazioni di configurazione del software, ma i seguenti messaggi vocali sono sempre attivi.

- Menu impostazioni di configurazione della cuffia, indicatore del livello batteria, chiamata rapida, funzioni radio FM

13.2.17 Impostazione RDS AF (impostazione predefinita: disabilitata)

Impostazione Frequenza Alternativa (AF) Radio Data System (RDS) consente a un ricevitore di risintonizzarsi sulla seconda posizione di frequenza quando il primo segnale diventa debole. Con la funzione RDS AF abilitata sul ricevitore, è possibile utilizzare una stazione radio con più di una frequenza.

13.2.18 Info stazione FM (impostazione predefinita: abilitata)

Quando l'opzione **Info stazione FM** è abilitata, le frequenze della stazione FM vengono fornite tramite messaggi vocali quando si selezionano stazioni predefinite. Quando l'opzione **Info stazione FM** è disabilitata, i messaggi vocali sulle frequenze della stazione FM non vengono forniti quando si selezionano stazioni predefinite.

13.2.19 Advanced Noise Control™ (impostazione predefinita: abilitata)

Quando la funzione **Advanced Noise Control** è abilitata, i rumori ambientali durante una conversazione intercom vengono ridotti. Se la funzione è disabilitata, i rumori ambientali si mescolano alla voce durante la conversazione intercom.

14. RISOLUZIONE DEI PROBLEMI

14.1 Reset di SC2

Per cancellare tutte le impostazioni e azzerare la cuffia, è possibile ripristinarla alle impostazioni di fabbrica con la funzionalità **Reset**.

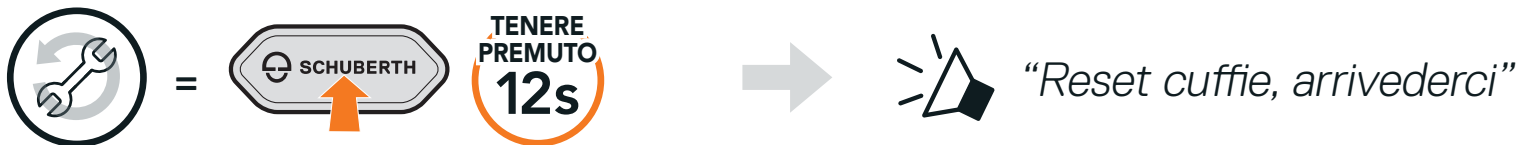

14.2 Reset di fabbrica di SC2 Remote Control

Per cancellare tutte le impostazioni ed effettuare il reset, è possibile ripristinare **SC2 Remote Control** alle impostazioni di fabbrica con la funzionalità **Reset**.

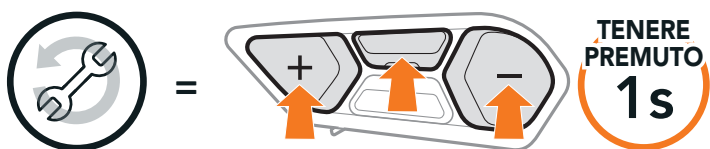

14.3 Accoppiamento telecomando

SC2 e SC2 Remote Control vengono forniti già accoppiati.

Si collegheranno automaticamente tra loro all'accensione di **SC2** e di **SC2 Remote Control**.

Se si utilizza un **SC2 Remote Control** diverso da quello in dotazione nella confezione, seguire la procedura di seguito per accoppiare **SC2** e **SC2 Remote Control**.

1. Su **SC2**, tenere premuto il **Pulsante multifunzione** per **5 secondi**.

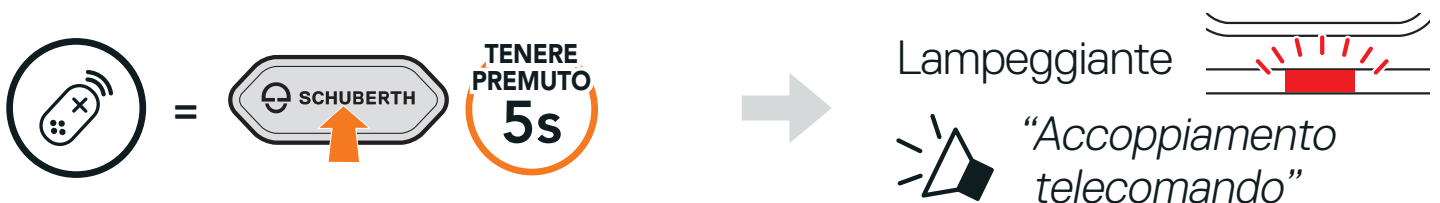

2. Su **SC2 Remote Control**, tenere premuto il **Pulsante (+)** per **8 secondi** per entrare in modalità accoppiamento Bluetooth.



3. **SC2** esegue automaticamente l'accoppiamento con **SC2 Remote Control** in modalità accoppiamento.

Quando il collegamento va a buon fine, viene emesso un messaggio vocale.



“Controllo in remoto collegato”

14.4 Reset dopo errore SC2

Quando la cuffia non funziona correttamente, è possibile resettare facilmente l'unità.

1. Rimuovere **SC2** dal casco sollevandola utilizzando il coperchio di SC2 Remote Control.

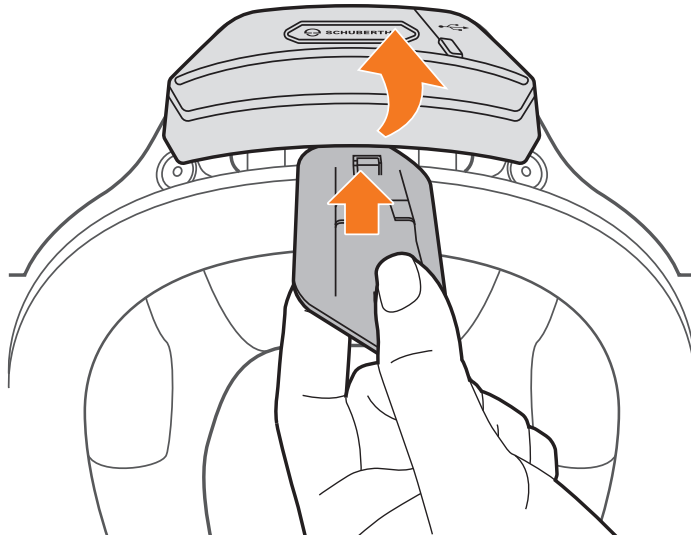

2. Estrarre il fermacavo dell'antenna dalla posizione originaria ed estrarre i cavi collegati dallo spazio superiore dell'alloggiamento.

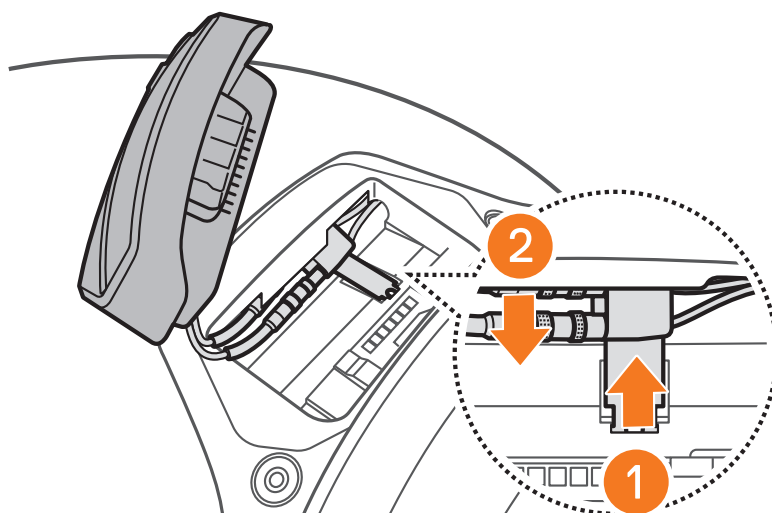

Nota: è possibile effettuare il reset di **SC2** senza scollegare i cavi dal casco.

3. Individuare il **Pulsante reset dopo errore nel foro** sul retro di **SC2**.

4. Inserire delicatamente una graffetta all'interno del foro e premere il **Pulsante reset dopo errore nel foro** esercitando una leggera pressione.

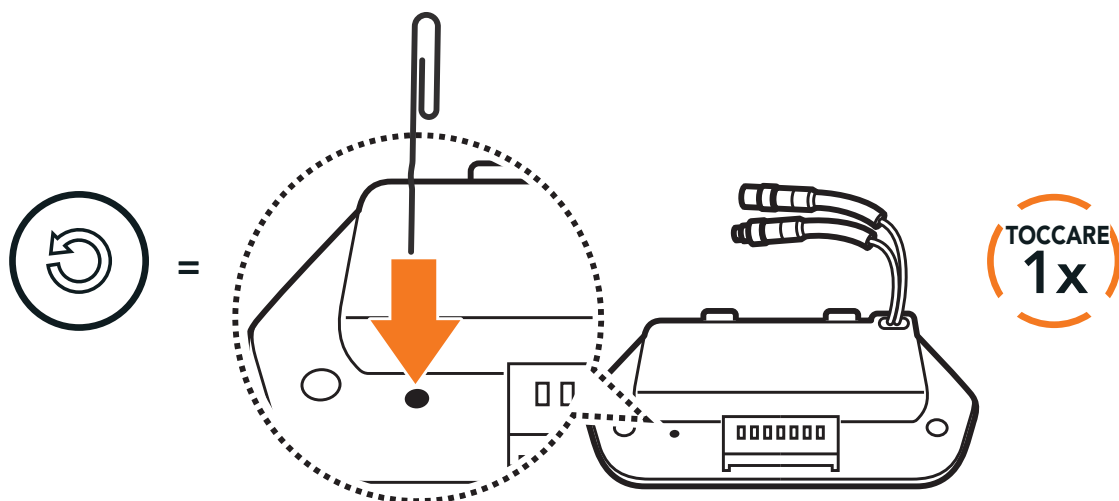

5. La cuffia si spegne.

Nota: il **Reset dopo errore** non ripristinerà la cuffia alle impostazioni di fabbrica.

Producer: Sena Technologies Co., Ltd.
19, Heolleung-ro 569-gil, Gangnam-gu
Seoul 06376, Republic of Korea

Importer in Europe: SCHUBERTH GmbH
Stegelitzer Straße 12
D-39126 Magdeburg, Germany

Importer in US: SCHUBERTH North America
9920 Pacific Heights Blvd., Suite 150
San Diego, CA 92121

WWW.SCHUBERTH.COM