

# SMART HJC 21B

2<sup>nd</sup> GEN STANDARD MOTORCYCLE BLUETOOTH®  
COMMUNICATION SYSTEM FOR HJC HELMETS

**HD** SPEAKERS

MANUEL D'UTILISATION

# SOMMAIRE

<b>1.</b>	<b>À PROPOS DU SMART HJC 21B</b>	<b>5</b>
1.1	Caractéristiques du produit	5
1.2	Détails sur le produit	6
1.3	Contenu du package	7
<b>2.</b>	<b>INSTALLATION DU CASQUE AUDIO SUR VOTRE CASQUE MOTO</b>	<b>8</b>
2.1	Installation sur casque	8
2.1.1	Ouverture de la visière casque à mentonnière modulaire / casque ouvert et intégral	8
2.1.2	Retrait du cache du module casque	8
2.1.3	Retrait du rembourrage interne du casque moto	9
2.1.4	Installation du module de boutons	9
2.1.5	Installation du module Bluetooth	10
2.1.6	Installation du microphone	11
2.1.7	Installation du module haut-parleurs	14
2.1.8	Disposition des fils	15
2.1.9	Fixation du rembourrage	15
2.1.10	Fermeture de la visière casque à mentonnière modulaire / casque ouvert et intégral	16
<b>3.</b>	<b>MISE EN ROUTE</b>	<b>17</b>
3.1	Logiciel téléchargeable	17
3.1.1	Application SMART HJC BT	17
3.1.2	SMART HJC Device Manager	17
3.2	Mise en charge	17
3.3	Légende	18
3.4	Mise sous tension et hors tension	18
3.5	Vérification du niveau de charge de la batterie	18
3.6	Réglage du volume	19
<b>4.</b>	<b>COUPLAGE DU CASQUE AUDIO AVEC D'AUTRES APPAREILS BLUETOOTH</b>	<b>20</b>
4.1	Couplage téléphone	20
4.1.1	Couplage initial du SMART HJC 21B	20
4.1.2	Couplage lorsque le SMART HJC 21B est éteint	21
4.1.3	Couplage lorsque le SMART HJC 21B est allumé	22

<b>4.2</b>	<b>Couplage d'un second téléphone mobile - second téléphone mobile, GPS et SR10</b>	<b>22</b>
<b>4.3</b>	<b>Couplage sélectif avancé : mains libres ou stéréo A2DP</b>	<b>23</b>
4.3.1	Couplage sélectif téléphone - Profil mains libres	23
4.3.2	Couplage média - Profil A2DP	23
<b>4.4</b>	<b>Couplage GPS</b>	<b>24</b>
<b>5.</b>	<b>UTILISATION DU TÉLÉPHONE MOBILE</b>	<b>25</b>
<b>5.1</b>	<b>Passer et répondre à des appels</b>	<b>25</b>
<b>5.2</b>	<b>Appel rapide</b>	<b>25</b>
5.2.1	Affecter des présélections d'appel rapide	25
5.2.2	Utiliser des présélections d'appel rapide	25
<b>6.</b>	<b>MUSIQUE EN STÉRÉO</b>	<b>27</b>
<b>6.1</b>	<b>Musique en stéréo Bluetooth</b>	<b>27</b>
<b>6.2</b>	<b>Partage de musique</b>	<b>27</b>
6.2.1	Partage de musique par intercom Bluetooth	27
<b>7.</b>	<b>INTERCOM BLUETOOTH</b>	<b>28</b>
<b>7.1</b>	<b>Couplage intercom</b>	<b>28</b>
7.1.1	Utilisation du menu Smart Intercom Pairing (SIP)	28
7.1.2	Utilisation du bouton	29
<b>7.2</b>	<b>Dernier arrivé, premier servi</b>	<b>30</b>
<b>7.3</b>	<b>Intercom bidirectionnel</b>	<b>31</b>
<b>7.4</b>	<b>Intercom multidirectionnel</b>	<b>32</b>
7.4.1	Démarrer une conversation par intercom tridirectionnel	32
7.4.2	Démarrer une conversation par intercom quadridirectionnel	33
7.4.3	Interruption d'une conversation par intercom multidirectionnel	33
<b>7.5</b>	<b>Conférence téléphonique tridirectionnelle avec interlocuteurs intercom</b>	<b>34</b>
<b>7.6</b>	<b>Group Intercom</b>	<b>35</b>

<b>8.</b>	<b>UNIVERSAL INTERCOM</b>	<b>36</b>
8.1	Couplage intercom universel	36
8.2	Universal Intercom bidirectionnel	36
8.3	Universal Intercom multidirectionnel	37
8.3.1	Universal Intercom tridirectionnel	37
8.3.2	Universal Intercom quadridirectionnel	38
<b>9.</b>	<b>PRIORITÉ DE FONCTIONNEMENT ET MISES À JOUR DU MICROLOGICIEL</b>	<b>40</b>
9.1	Priorité de fonctionnement	40
9.2	Mises à niveau du micrologiciel	40
<b>10.</b>	<b>CONFIGURATION DES PARAMÈTRES</b>	<b>41</b>
10.1	Menu de configuration du casque audio	41
10.1.1	Annulation couplages	42
10.1.2	Couplage de la commande à distance	42
10.2	Configuration des paramètres du logiciel	42
10.2.1	Langue du casque audio	42
10.2.2	Égaliseur audio (par défaut : désactivé)	42
10.2.3	VOX téléphone (par défaut : activé)	43
10.2.4	VOX Intercom (par défaut : désactivé)	43
10.2.5	Intercom HD (par défaut : activé)	43
10.2.6	Voix HD (par défaut : activé)	44
10.2.7	Audio Multitasking™ (par défaut : désactivé)	44
10.2.8	Volume en arrière-plan (par défaut : niveau 5)	45
10.2.9	Source audio prioritaire (par défaut : Intercom)	46
10.2.10	Instruction vocales (par défaut : activer)	46
10.2.11	Advanced Noise Control™ (activé)	46
<b>11.</b>	<b>DÉPANNAGE</b>	<b>47</b>
11.1	Réinitialisation par défaut	47
11.2	Réinitialisation	48

# 1. À PROPOS DU SMART HJC 21B

## 1.1 Caractéristiques du produit



Bluetooth® 5.1



Intercom jusqu'à 1,6 km (1,0 mi)\*



Intercom quadridirectionnel



Audio Multitasking™



Maintien du casque personnalisé

\* La portée de l'intercom varie en fonction des obstacles (personne, métal, cloison, etc.) ou de l'environnement électromagnétique.

## 1.2 Détails sur le produit

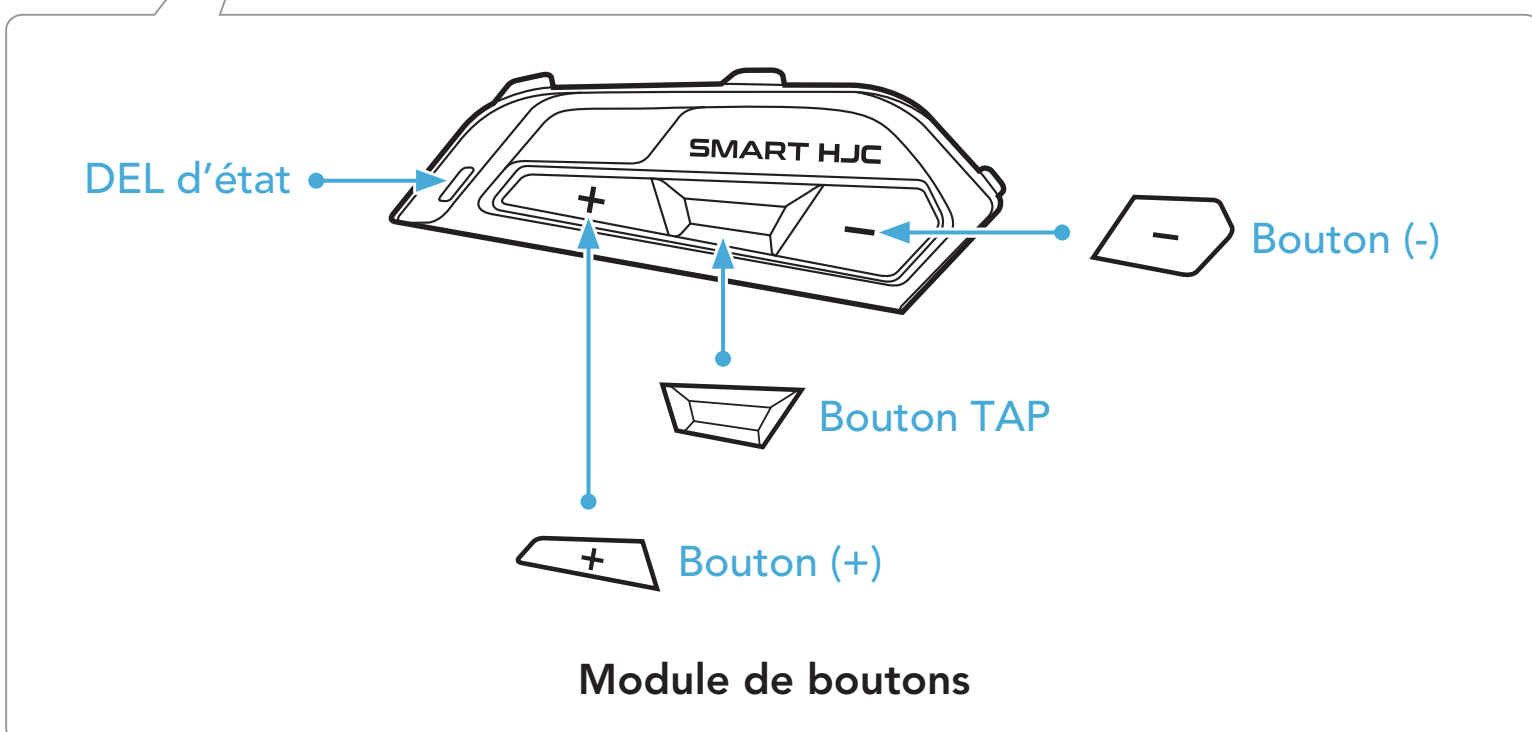
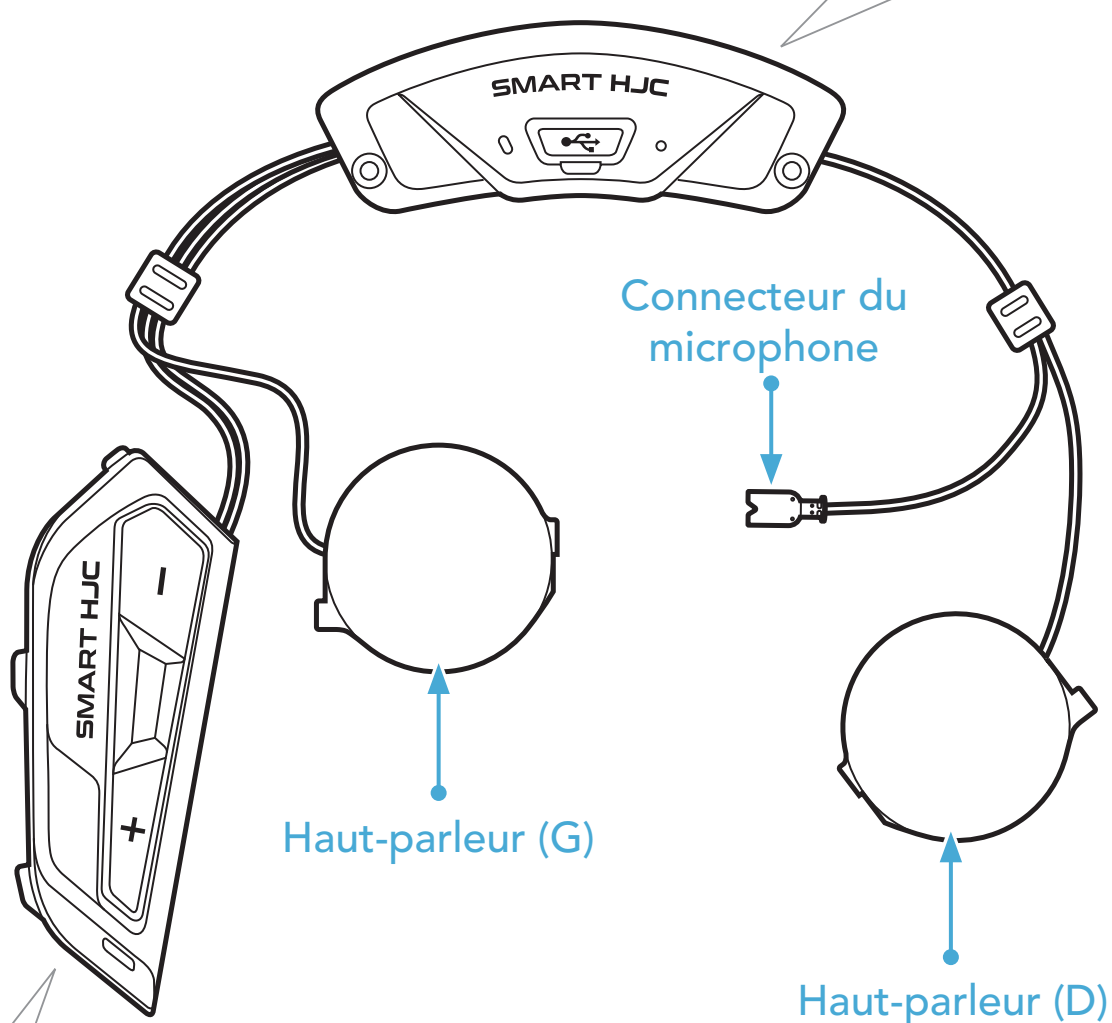
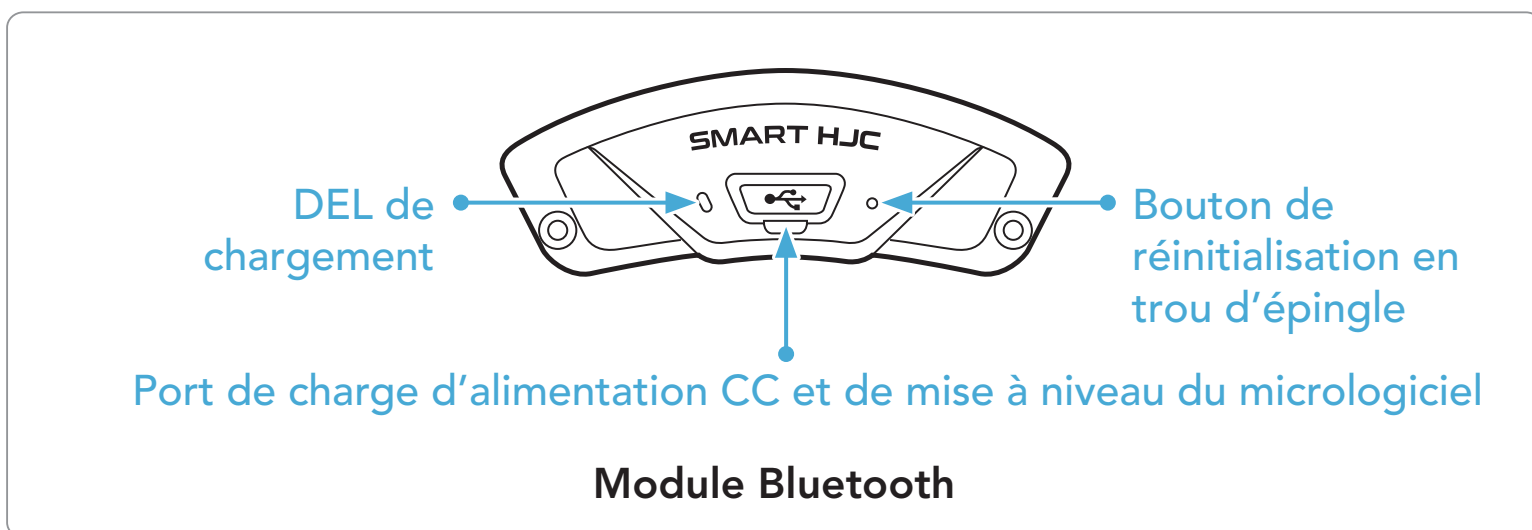

## 1.3 Contenu du package

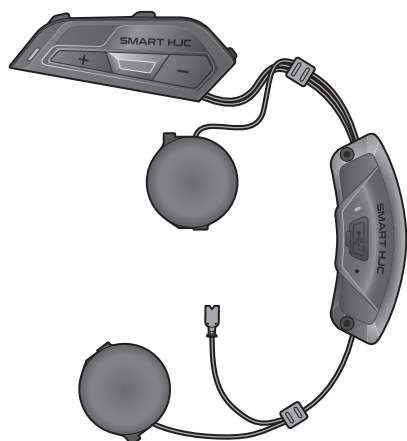

Module principal du casque audio

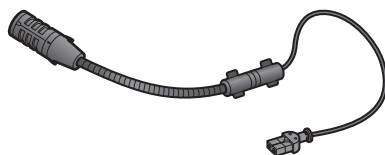

Microphone perché filaire pour casque modulaire/ouvert

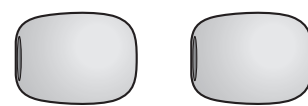

Bonnettes de microphone pour microphone perché filaire



Microphone câblé pour casque moto intégral

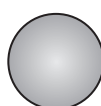

Fermeture scratch pour microphone câblé



Vis

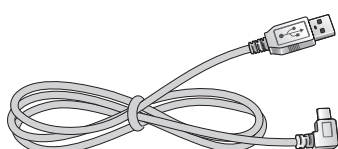

Câble d'alimentation et de données USB (USB-C)



Clé Allen

## 2. INSTALLATION DU CASQUE AUDIO SUR VOTRE CASQUE MOTO

Les casques HJC compatibles **SMART HJC 21B** se trouvent sur [www.smarthjc.com](http://www.smarthjc.com)

### 2.1 Installation sur casque

Pour installer de manière sécurisée le casque audio sur le casque modulaire, le casque ouvert ou le casque moto intégral, suivez cette procédure.

#### 2.1.1 Ouverture de la visière casque à mentonnière modulaire / casque ouvert et intégral

1. Soulevez complètement la mentonnière du casque modulaire ou la visière du casque ouvert.

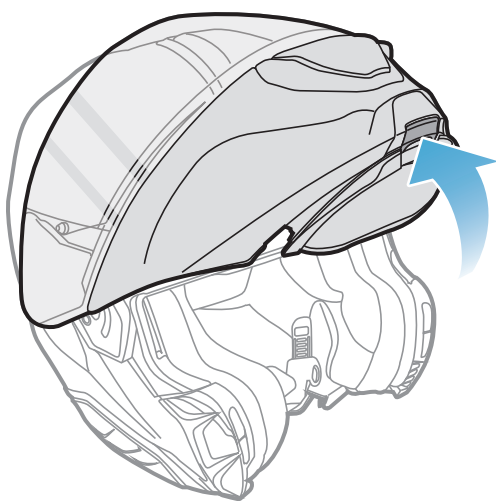

Casque modulaire

ou

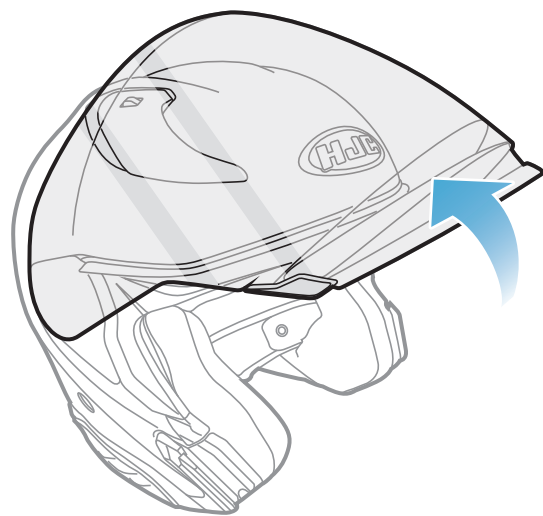

Casque ouvert

#### 2.1.2 Retrait du cache du module casque

1. En poussant l'onglet du cache latéral gauche, poussez en biais le cache latéral gauche pour le retirer.

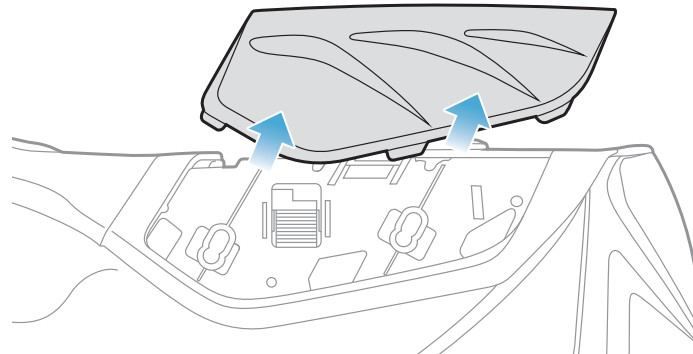
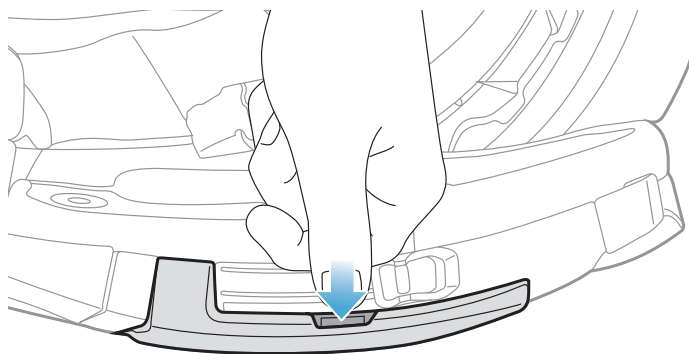



2. Dévissez les deux courtes vis sur le cache arrière du casque à l'aide de la clé Allen fournie, puis retirez le cache.

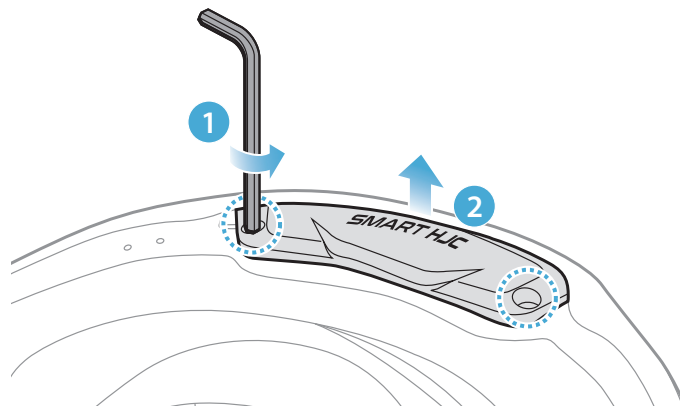

### 2.1.3 Retrait du rembourrage interne du casque moto

1. Détachez les fermoirs à pression des coussinets de joue et retirez-les du casque.

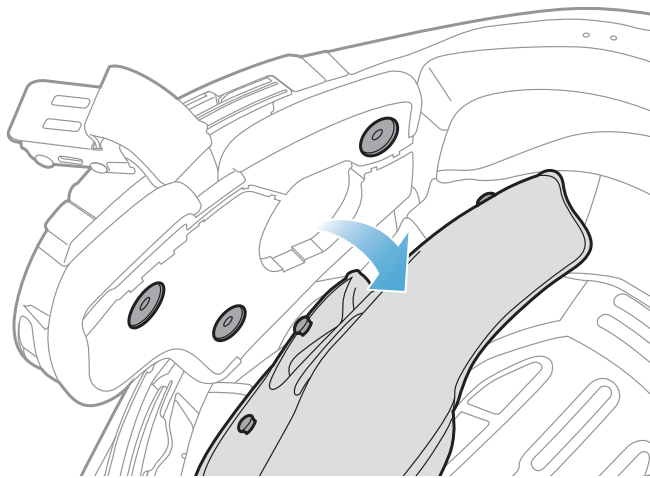

### 2.1.4 Installation du module de boutons

1. Assurez-vous que le côté rainuré du module de boutons coïncide avec les rainures correspondantes. Faites glisser ensuite le module de boutons à l'endroit correspondant jusqu'au déclic.

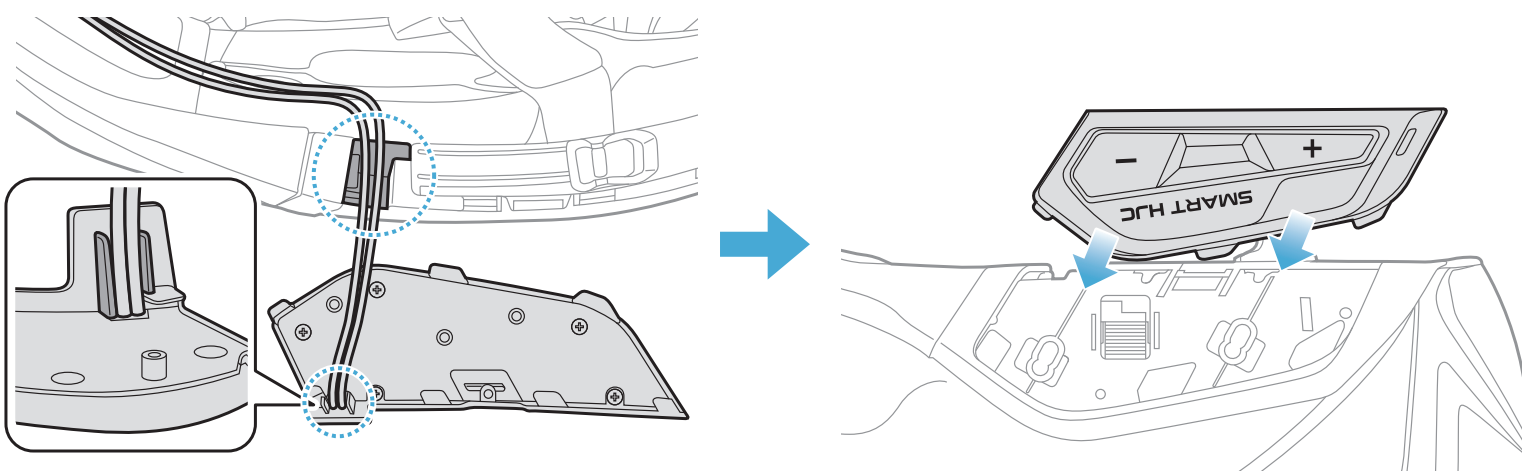

**Remarque :** assurez-vous que le fil du module de boutons est placé dans la rainure correspondante comme indiqué dans l'illustration.

## 2.1.5 Installation du module Bluetooth

1. En orientant le port USB du module Bluetooth vers l'arrière du casque, tirez la protection en caoutchouc vers le haut et insérez le module Bluetooth dans la fente.

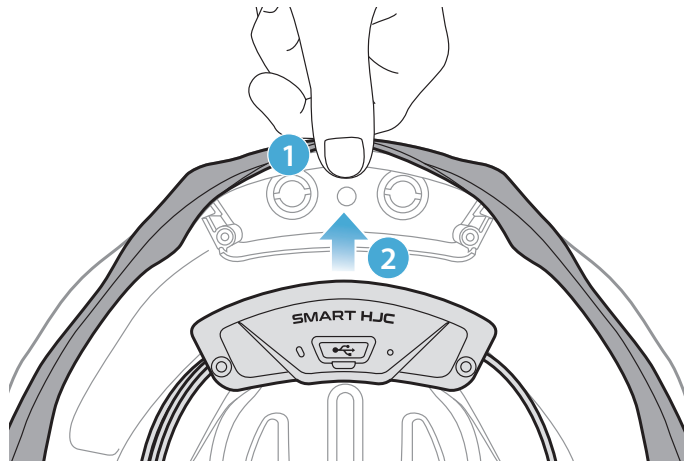

**Remarque :** assurez-vous que la protection en caoutchouc du casque n'est pas coincée entre le module Bluetooth et la fente.



2. Pour organiser le fil du module Bluetooth, tirez sur la protection en caoutchouc et placez le fil dans la rainure comme indiqué sur l'illustration.

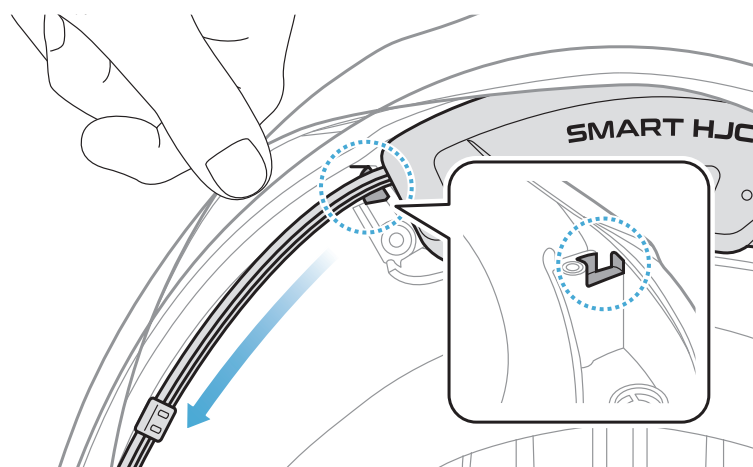

3. Placez le fil restant dans l'espace situé sous la protection en caoutchouc du casque.

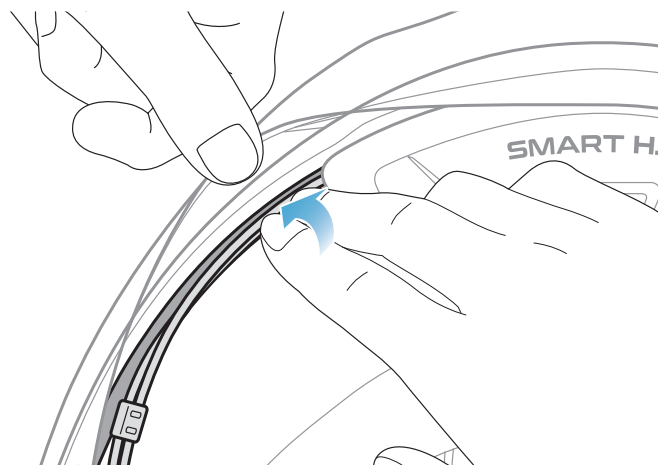

4. Serrez les deux longues vis jusqu'à ce que le module Bluetooth soit fermement fixé au casque.

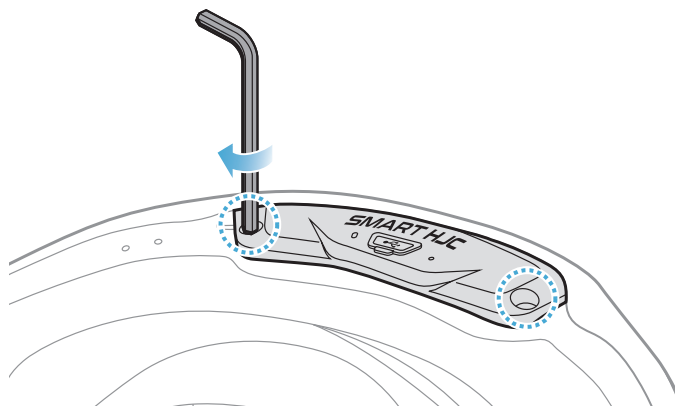

### 2.1.6 Installation du microphone

- Installation du microphone sur casque modulaire ou ouvert
1. Insérez le long crochet du microphone perché filaire dans la rainure de l'EPS du casque d'abord, puis insérez le crochet court.

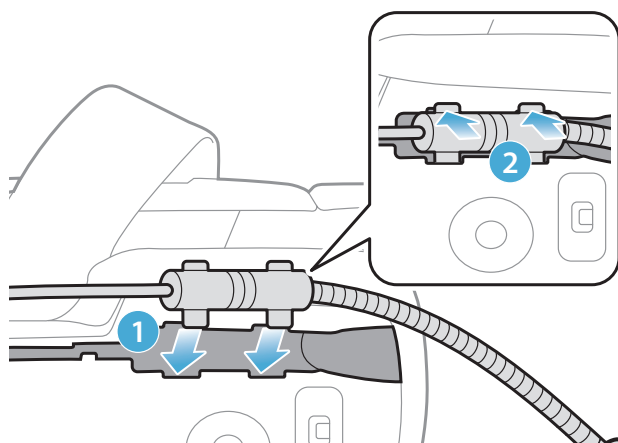

- Placez le fil du microphone dans la rainure, puis placez la partie restante du fil du microphone dans la pochette du haut-parleur pour installer le haut-parleur.

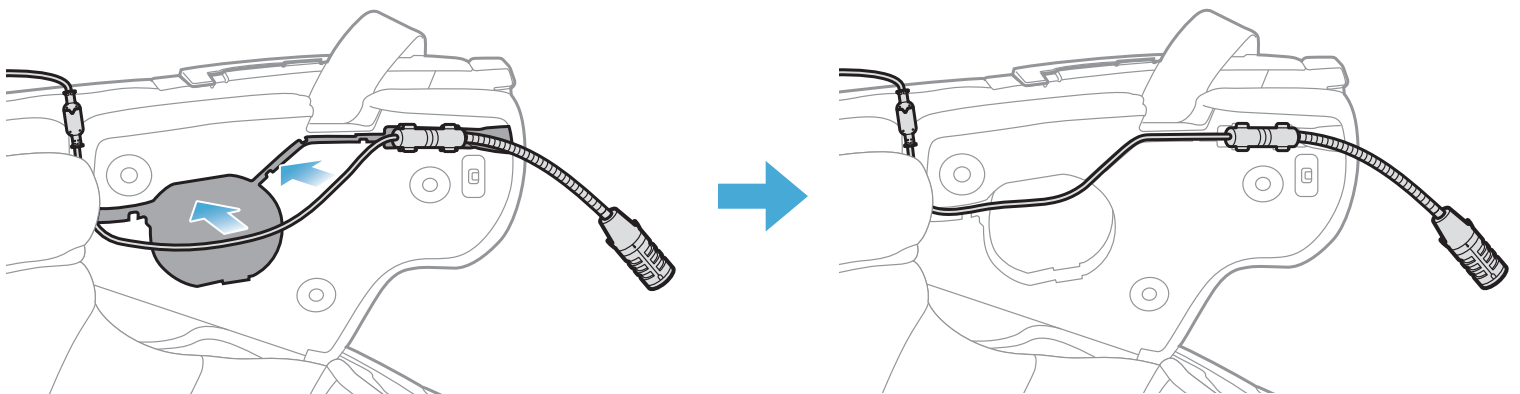

- Alignez les flèches sur le fil du microphone, et insérez-le dans le connecteur du microphone.

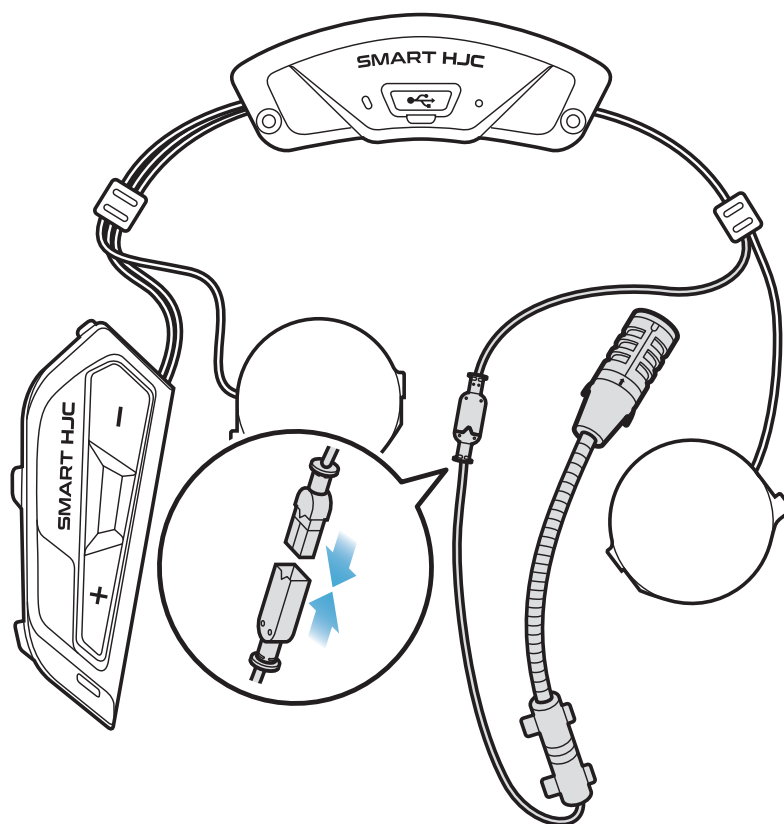

- Installation du microphone sur casque intégral

- Retirez la protection de la bande adhésive de la fermeture scratch du microphone et fixez-la à l'intérieur de la mentonnière du casque.

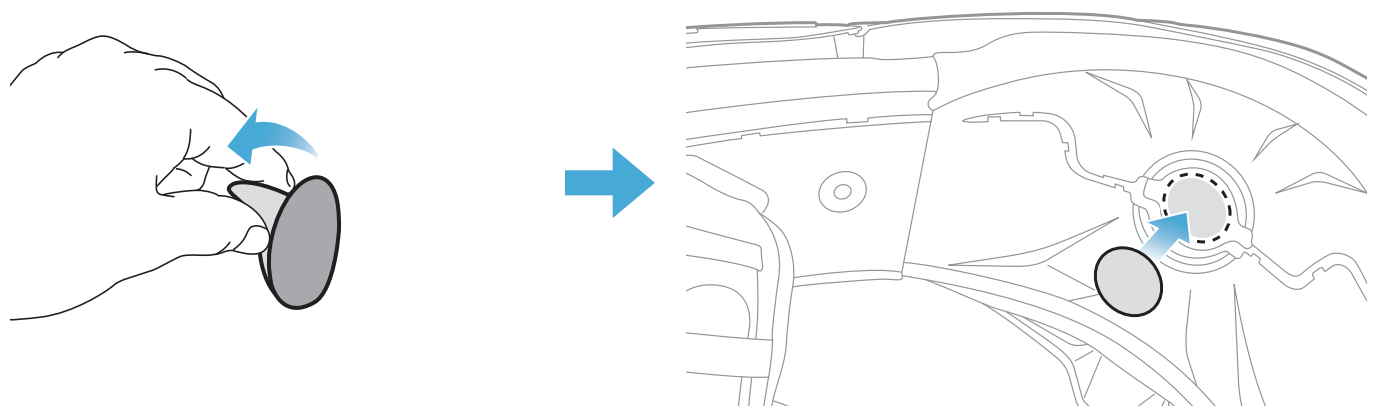

- Fixez le microphone câblé sur la fermeture scratch.

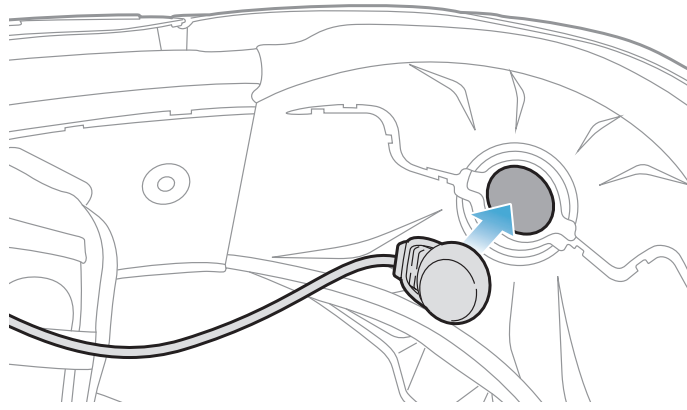

- Placez le câble du microphone dans la rainure, puis placez la partie restante du fil du microphone dans la cavité pour haut-parleur pour installer le haut-parleur comme indiqué dans l'illustration.

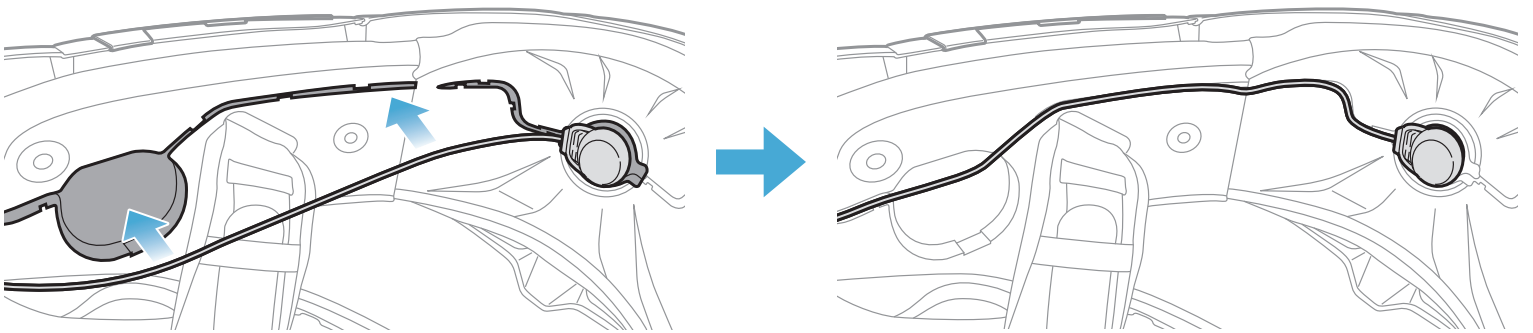

- Alignez les flèches sur le fil du microphone, et insérez-le dans le connecteur du microphone.

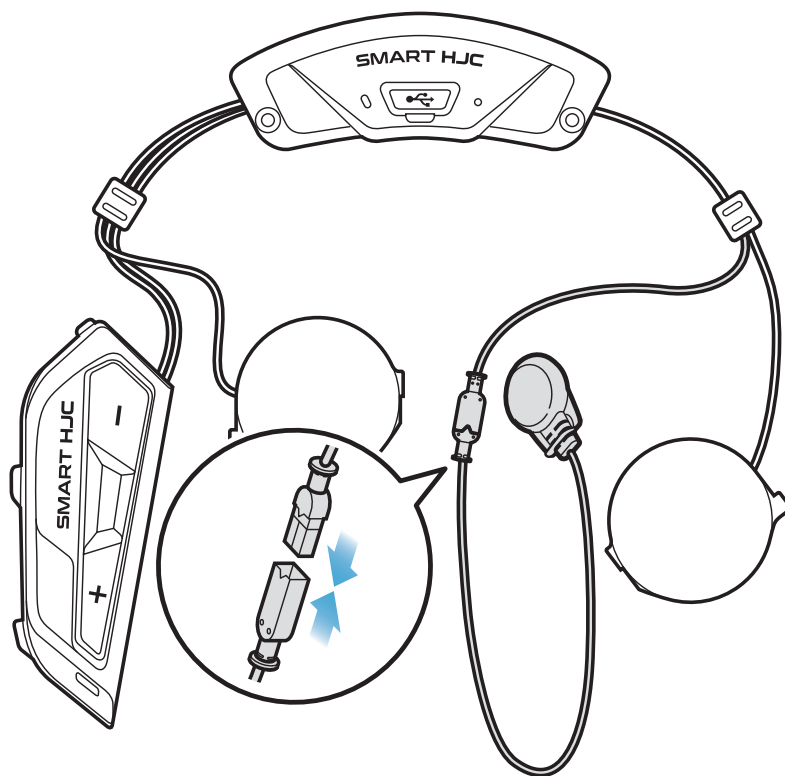

## 2.1.7 Installation du module haut-parleurs

1. Insérez le crochet le plus long du module du haut-parleur droit dans l'orifice inférieur de la cavité pour haut-parleur. Insérez ensuite le crochet le plus court du module du haut-parleur droit dans l'orifice supérieur de la cavité pour haut-parleur.

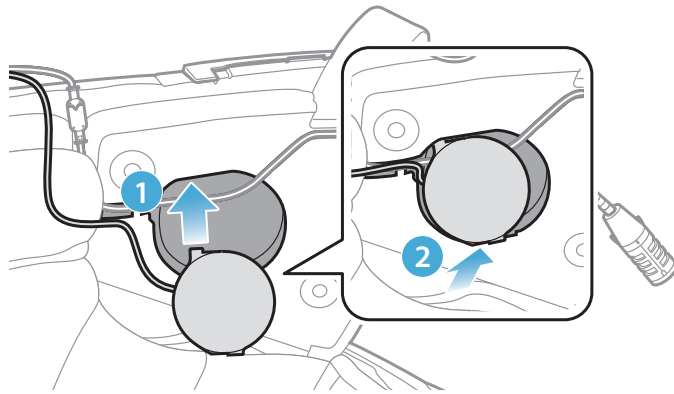

**[Vérifiez que le fil du microphone n'est pas coincé par le module du haut-parleur au moment de l'installation]**

2. Poussez ensuite le haut du module pour qu'il se fixe sur la cavité pour haut-parleur du casque.

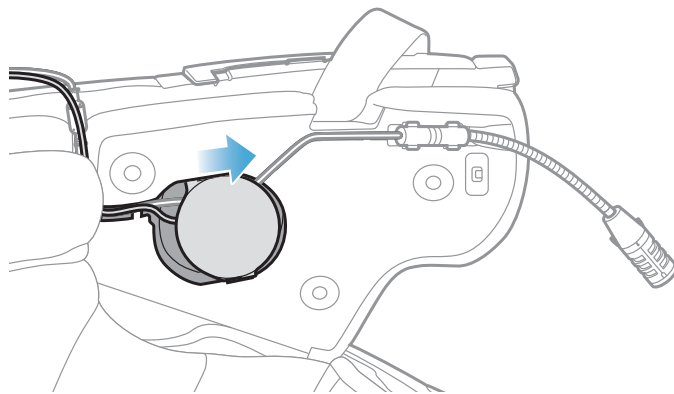

**[La position du module du haut-parleur peut ensuite être ajustée en fonction de l'implantation des oreilles du conducteur]**

3. Répétez cette procédure de l'autre côté pour installer le haut-parleur gauche.

### Remarque :

#### Retirer le haut-parleur

Pour retirer le haut-parleur, insérez la **clé Allen** dans le haut du crochet le plus court, puis tirez doucement sur le haut-parleur.

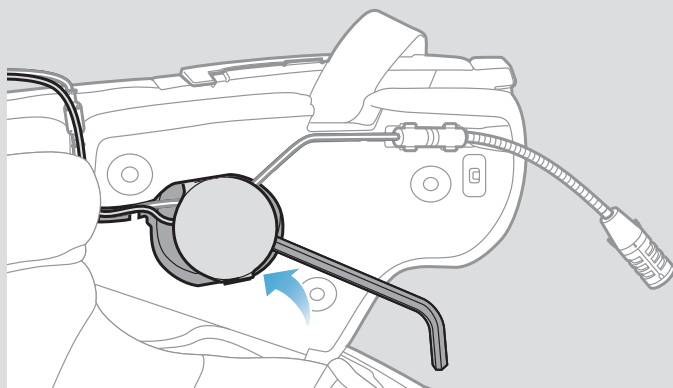

### 2.1.8 Disposition des fils

1. Placez le faisceau de fils dans l'espace situé sous la protection en caoutchouc du casque et organisez le fil restant en forme d'arc comme indiqué dans l'illustration.

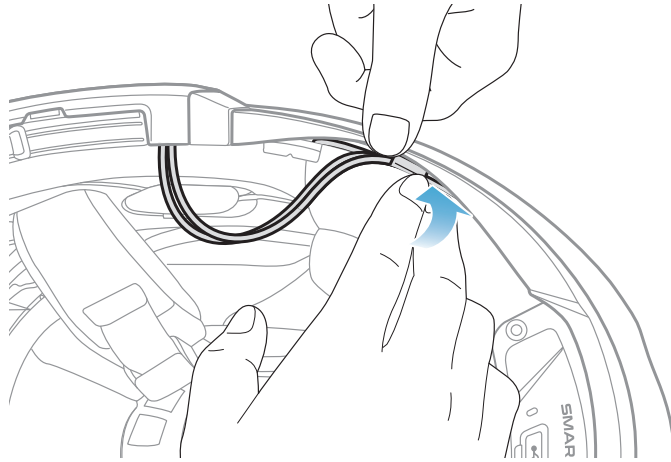

2. Alignez le fil restant et la rainure du rembourrage, et insérez le rembourrage en commençant par l'arrière comme indiqué dans l'illustration.

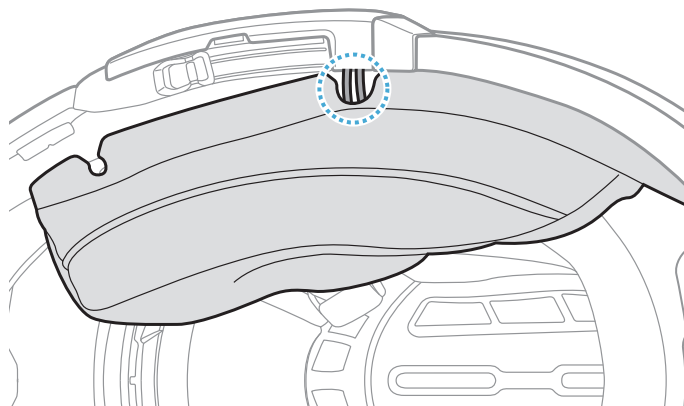

### 2.1.9 Fixation du rembourrage

1. Rattachez les rembourrages en commençant par l'arrière et fixez les fermoirs à pression.

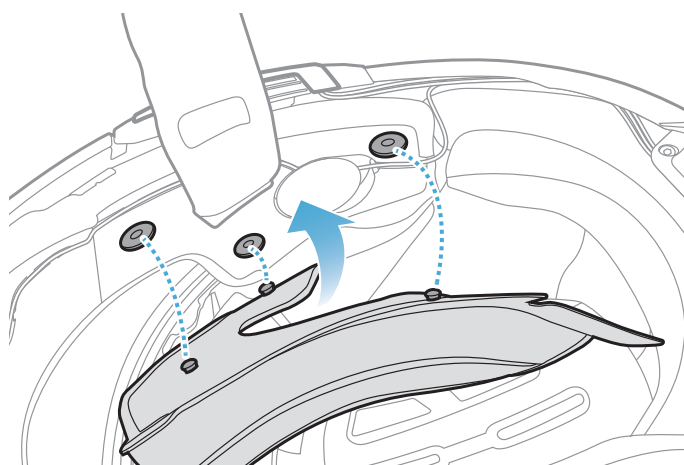

### 2.1.10 Fermeture de la visière casque à mentonnière modulaire / casque ouvert et intégral

1. Baissez complètement la mentonnière du casque modulaire ou la visière du casque ouvert.

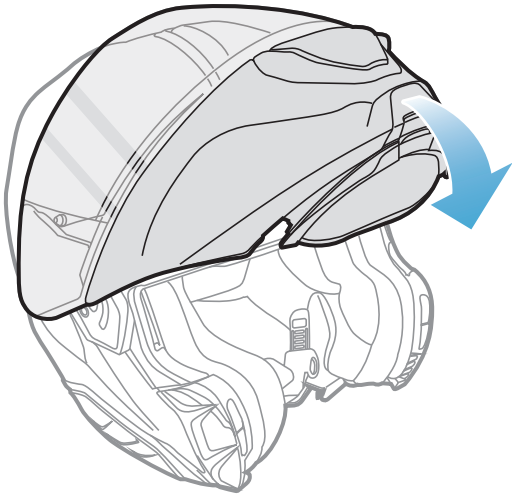

**Casque modulaire**

ou

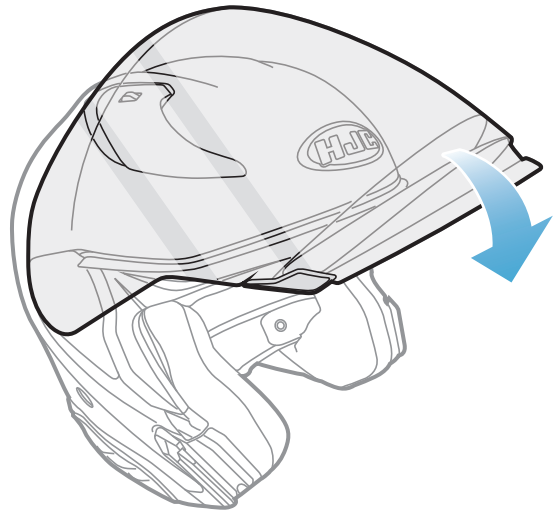

**Casque ouvert**

2. Assurez-vous que le microphone perché filaire est placé à une bonne distance de votre bouche lorsque vous portez le casque.

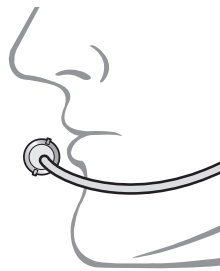



## 3. MISE EN ROUTE

### 3.1 Logiciel téléchargeable

#### 3.1.1 Application SMART HJC BT

En couplant simplement votre téléphone avec votre casque audio, vous pouvez utiliser l'**application SMART HJC BT** pour une installation et une utilisation plus rapides et plus simples.



- Téléchargez l'**application SMART HJC BT** sur [Google Play Store](#) ou [App Store](#).

#### 3.1.2 SMART HJC Device Manager

Le **SMART HJC Device Manager** vous permet de mettre à niveau le micrologiciel et de configurer les paramètres directement sur votre PC.



- Téléchargez **SMART HJC Device Manager** sur le site [www.smarthjc.com](http://www.smarthjc.com)

### 3.2 Mise en charge

#### Mise en charge du casque audio

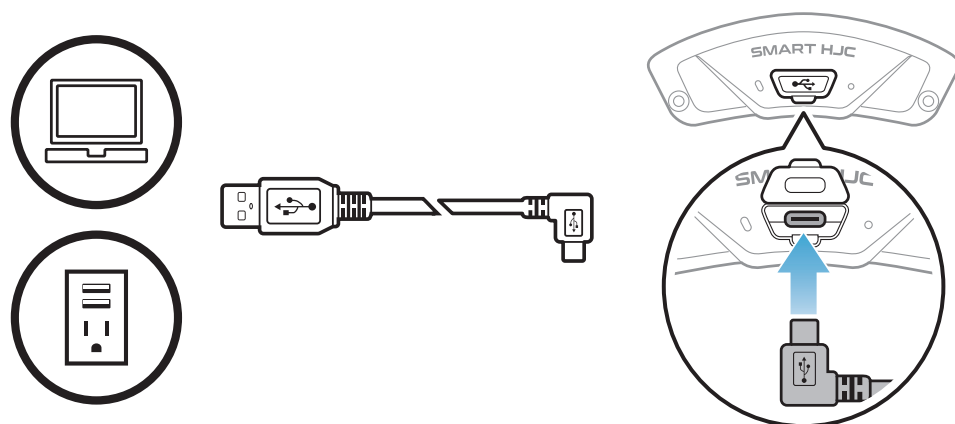

Selon la méthode de mise en charge choisie, le casque audio est entièrement rechargé au bout d'environ 2,5 heures.

**Remarque :**

- Veuillez à retirer le casque audio installé sur le casque pendant la mise en charge. Le casque audio s'éteint automatiquement pendant la mise en charge.
- Un chargeur USB tiers peut être utilisé avec les produits HJC à condition d'être aux normes FCC, CE, IC, KC ou d'être agréés par d'autres organismes locaux.
- L'utilisation d'un chargeur non agréé peut entraîner un incendie, une explosion, une fuite et d'autres risques et peut également réduire la durée de vie ou les performances de la batterie.
- Le **casque audio** est compatible avec les équipements d'entrée 5 V à chargement USB uniquement.

### 3.3 Légende



**Appuyer sur** le bouton le nombre de fois spécifié



**Maintenir appuyé** le bouton pendant la durée spécifiée



« Bonjour »

Instructions vocales

### 3.4 Mise sous tension et hors tension

**Marche**

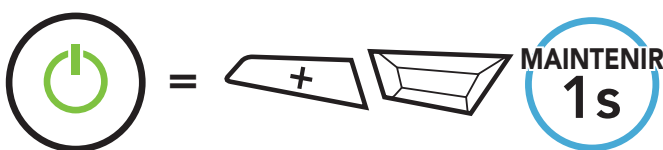

**Arrêt**

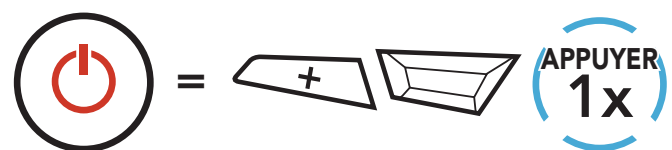

### 3.5 Vérification du niveau de charge de la batterie

Les instructions servent à la mise en marche du casque audio.

**Marche**

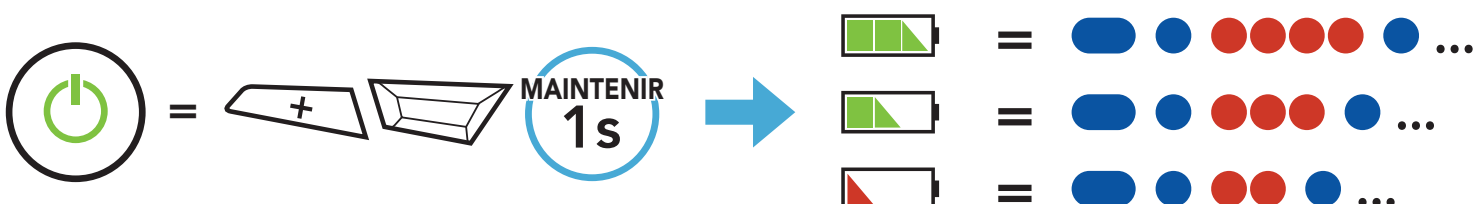

**Remarque :** lorsque la batterie est faible pendant l'utilisation, vous entendez une instruction vocale indiquant « **Batterie faible** ».

## 3.6 Réglage du volume

Vous pouvez facilement augmenter ou baisser le volume en appuyant sur le **bouton (+)** ou le **bouton (-)**. Le volume est fixé et maintenu individuellement à différents niveaux pour chaque source audio (par exemple, téléphone, intercom) même après redémarrage du casque audio.

### Volume haut

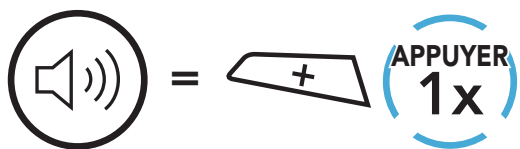

### Volume bas

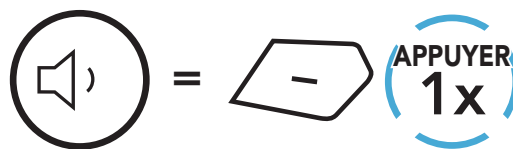

## 4. COUPLAGE DU CASQUE AUDIO AVEC D'AUTRES APPAREILS BLUETOOTH

Lorsque vous utilisez le casque audio avec d'autres appareils Bluetooth pour la première fois, ils auront besoin d'être « couplés ». Ceci leur permettra de se reconnaître et de communiquer entre eux lorsqu'ils sont à portée l'un de l'autre.

Le casque audio peut être couplé avec plusieurs périphériques Bluetooth tels qu'un téléphone mobile, un GPS, un lecteur MP3 ou un adaptateur radio bidirectionnel Sena SR10 via un **couplage du téléphone mobile, un couplage d'un second téléphone mobile et un couplage de GPS**. Le casque audio peut également être couplé avec maximum trois autres casques audio SMART HJC.

### Couplage avec trois casques audio SMART HJC maximum



### Couplage également avec :



Téléphone  
mobile

Lecteur  
MP3

Appareils  
GPS

Sena  
SR10

### 4.1 Couplage téléphone

Il existe trois façons de coupler le téléphone :

#### 4.1.1 Couplage initial du SMART HJC 21B

Le casque audio passe automatiquement en mode couplage téléphone lorsque vous allumez initialement le casque audio ou dans les situations suivantes :

- Redémarrage après exécution de la fonction **Réinitialisation** ; ou
- Redémarrage après exécution de la fonction **Annulation couplages**.

1. Maintenez le **bouton TAP** et le **bouton (+)** appuyés pendant **1 seconde**.

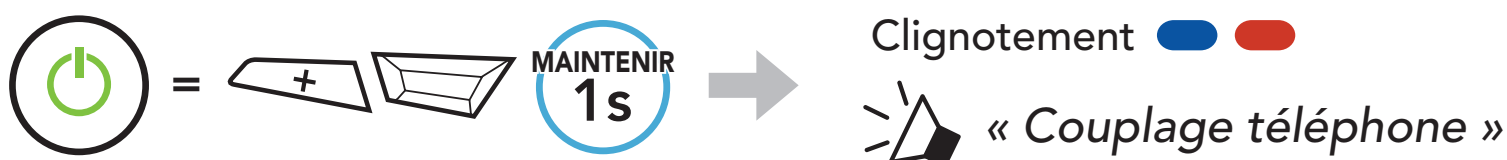

2. Sélectionnez **SMART HJC 21B** dans la liste des appareils Bluetooth détectés. Si votre téléphone vous demande un code PIN, saisissez 0000.



**Remarque :**

- Le mode de couplage téléphone dure **3 minutes**.
- Pour annuler le couplage téléphone, appuyez sur le **bouton TAP**.

**4.1.2 Couplage lorsque le SMART HJC 21B est éteint**

1. Alors que le casque audio est éteint, maintenez le **bouton TAP** et le **bouton (+)** appuyés jusqu'à ce que la DEL se mette à clignoter en passant du rouge au bleu et que vous entendiez l'instruction vocale « **Couplage téléphone** ».

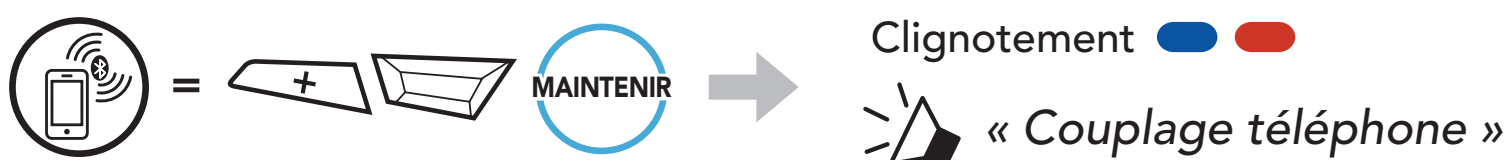

2. Sélectionnez **SMART HJC 21B** dans la liste des appareils Bluetooth détectés. Si votre téléphone vous demande un code PIN, saisissez 0000.

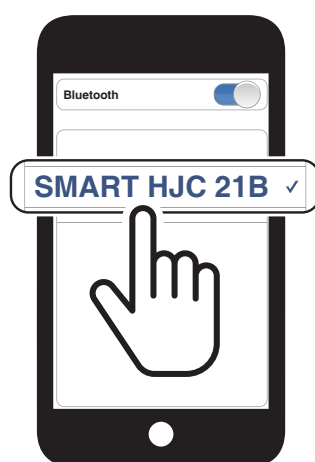

### 4.1.3 Couplage lorsque le SMART HJC 21B est allumé

1. Lorsque le casque audio est allumé, maintenez le **bouton TAP** enfoncé pendant **10 secondes**.



2. Appuyez sur le **bouton (+)**.

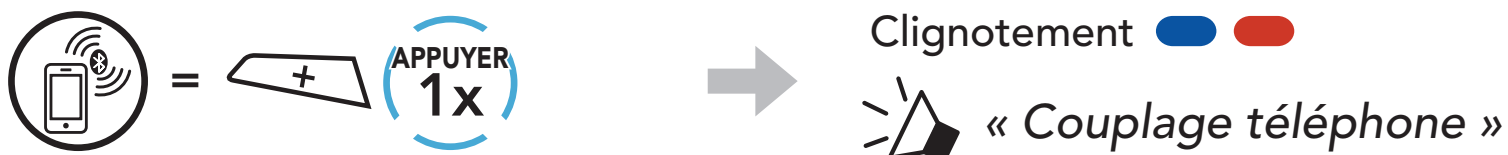

3. Sélectionnez **SMART HJC 21B** dans la liste des appareils Bluetooth détectés. Si votre téléphone vous demande un code PIN, saisissez 0000.

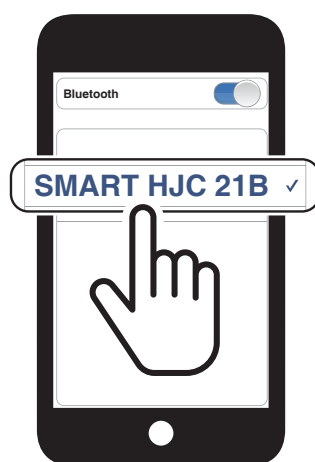

### 4.2 Couplage d'un second téléphone mobile - second téléphone mobile, GPS et SR10

1. Maintenez le **bouton TAP** appuyé pendant **10 secondes**.



2. Appuyez deux fois sur le **bouton (+)**.

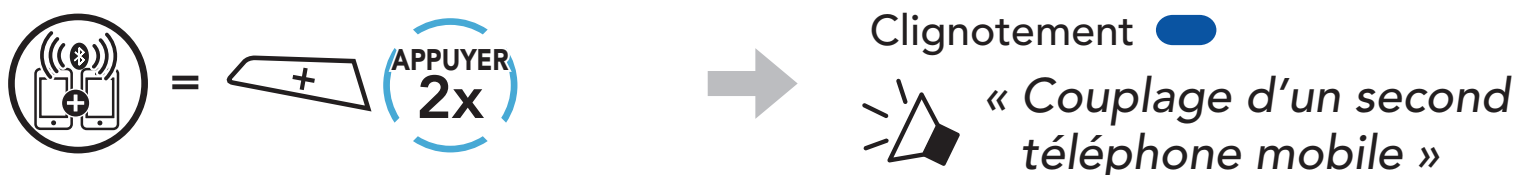

3. Sélectionnez **SMART HJC 21B** dans la liste des appareils Bluetooth détectés. Si votre appareil Bluetooth demande un code PIN, entrez 0000.

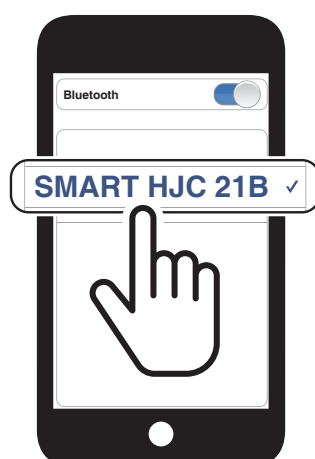

## 4.3 Couplage sélectif avancé : mains libres ou stéréo A2DP

Le **couplage du téléphone** permet au casque audio d'établir deux profils Bluetooth : **Mains libres** ou **Stéréo A2DP**. Le **Couplage sélectif avancé** permet au casque audio de séparer les profils pour permettre la connexion de deux appareils.

### 4.3.1 Couplage sélectif téléphone - Profil mains libres

1. Maintenez le **bouton TAP** appuyé pendant **10 secondes**.



2. Appuyez sur le **bouton (+)** 3 fois.

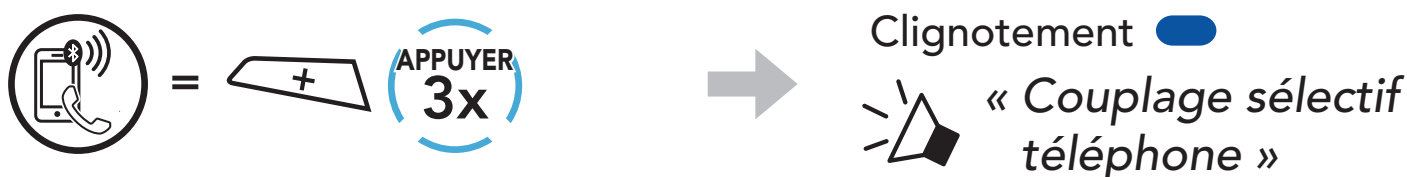

3. Sélectionnez **SMART HJC 21B** dans la liste des appareils Bluetooth détectés. Si votre téléphone vous demande un code PIN, saisissez 0000.



### 4.3.2 Couplage média - Profil A2DP

1. Maintenez le **bouton TAP** appuyé pendant **10 secondes**.



2. Appuyez sur le **bouton (+)** 4 fois.



3. Sélectionnez **SMART HJC 21B** dans la liste des appareils Bluetooth détectés. Si votre téléphone vous demande un code PIN, saisissez 0000.



## 4.4 Couplage GPS

1. Maintenez le **bouton TAP** appuyé pendant **10 secondes**.



2. Appuyez sur le **bouton (+) 5 fois**.



3. Sélectionnez **SMART HJC 21B** dans la liste des appareils détectés. Si votre appareil Bluetooth demande un code PIN, entrez 0000.

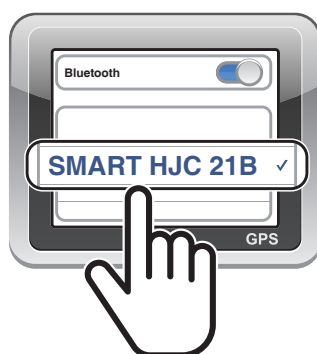

**Remarque :** si vous partagez votre appareil GPS via le couplage GPS, son instruction n'interrompt pas vos conversations par intercom, mais se superpose avec elles. Les conversations par intercom Bluetooth sont interrompues par les instructions GPS.



# 5. UTILISATION DU TÉLÉPHONE MOBILE

## 5.1 Passer et répondre à des appels

### Répondre à un appel

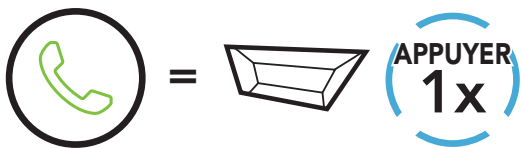

### Mettre fin à un appel

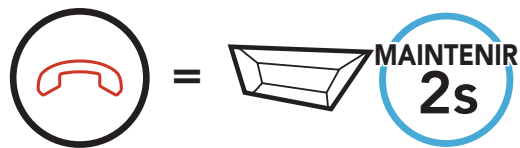

### Rejeter un appel

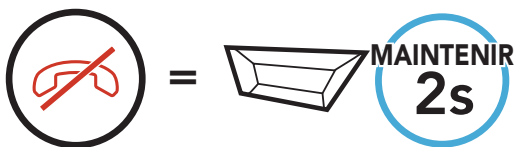

### Composition vocale



## 5.2 Appel rapide

### 5.2.1 Affecter des présélections d'appel rapide

Les **présélections d'appel rapide** peuvent être assignées via l'**application SMART HJC BT**.

### 5.2.2 Utiliser des présélections d'appel rapide

1. Accédez au menu **Appel Rapide**.



2. Naviguer vers l'avant ou vers l'arrière dans les **Présélections d'appel rapide**.



- (1) Dernier numéro
- (2) Appel rapide 1
- (3) Appel rapide 2

- (4) Appel rapide 3
- (5) Annuler

3. Appeler une de vos **Présélections d'appel rapide**.

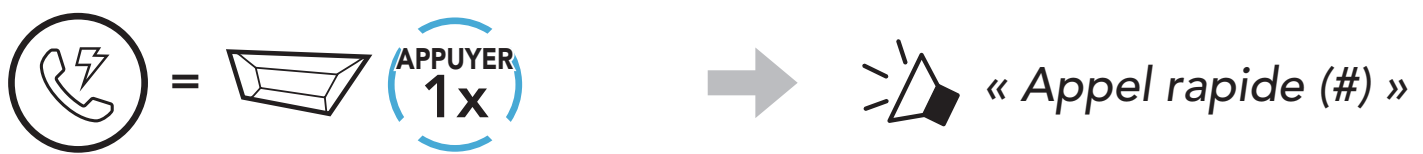

4. Recomposer le dernier numéro appelé.

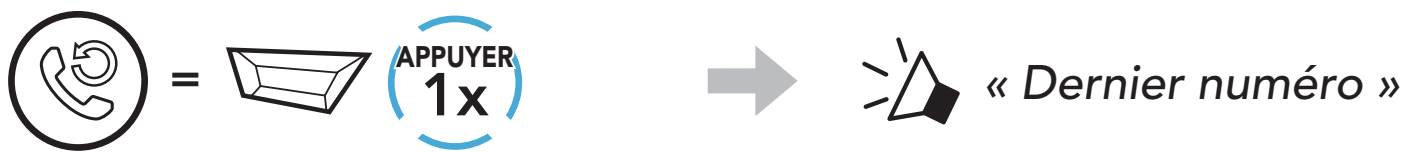

# 6. MUSIQUE EN STÉRÉO

## 6.1 Musique en stéréo Bluetooth

### Lire / Mettre en pause de la musique

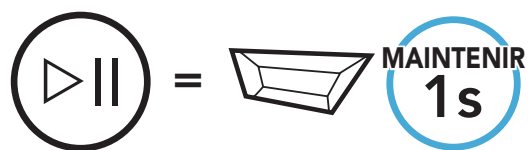

### Piste suivante

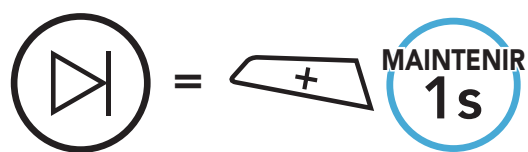

### Piste précédente

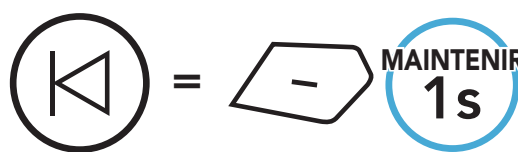

## 6.2 Partage de musique

Vous pouvez partager de la musique avec un interlocuteur intercom à l'aide d'un lecteur de musique en stéréo Bluetooth lors d'une conversation par intercom bidirectionnelle.

### Remarque :

- Votre interlocuteur intercom et vous pouvez contrôler la lecture de musique à distance afin de passer à la piste suivante ou précédente.
- Le **Partage de musique** est mis en pause si vous utilisez votre téléphone mobile ou écoutez des instructions GPS.
- Le **partage de musique** s'arrête si le casque audio commence une conférence intercom multidirectionnelle.
- Lorsque la fonction **Audio Multitasking** est activée, si un appel intercom est passé lorsque vous écoutez de la musique, le **partage de musique** ne fonctionne pas.

### 6.2.1 Partage de musique par intercom Bluetooth

Vous pouvez partager de la musique avec un interlocuteur d'une conversation par intercom bidirectionnelle.

### Démarrer/Interrompre le partage de musique



# 7. INTERCOM BLUETOOTH

Jusqu'à trois autres personnes peuvent être jumelées avec le casque audio pour les conversations par intercom Bluetooth.

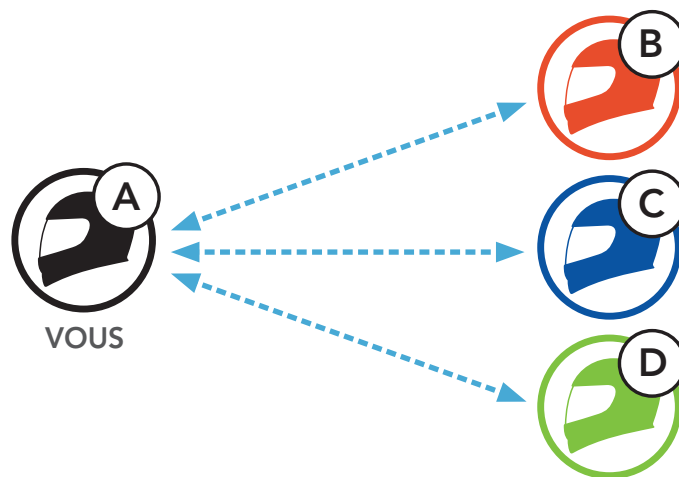



## 7.1 Couplage intercom

Il existe deux façons de coupler le casque audio :

### 7.1.1 Utilisation du menu Smart Intercom Pairing (SIP)

**SIP** vous permet de coupler rapidement les téléphones mobiles de vos amis pour établir une communication par intercom en scannant le code QR via l'**application SMART HJC BT** sans avoir à vous souvenir de la séquence de boutons à utiliser.

1. Coupez le téléphone mobile et le casque audio.
2. Ouvrez l'**application SMART HJC BT** et appuyez sur  (**menu Smart Intercom Pairing**).
3. Scannez le **code QR** affiché sur le téléphone mobile (**B**) de votre interlocuteur.
  - Votre ami (**B**) peut afficher le code QR sur son téléphone mobile en appuyant sur  > **code QR** () dans l'**application SMART HJC BT**.

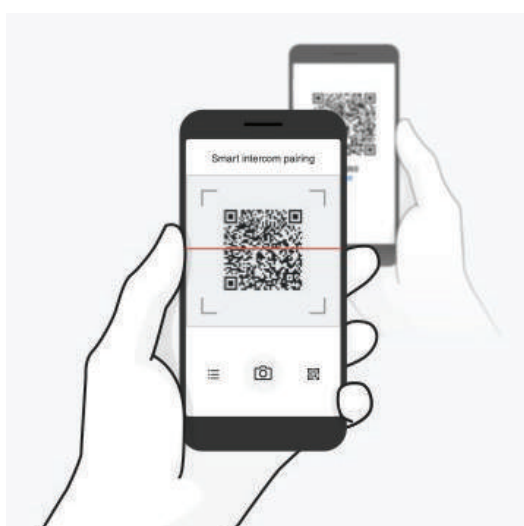

- Appuyez sur **Enregistrer** et vérifiez que le couplage entre votre interlocuteur **(B)** et **vous-même (A)** a été correctement établi.
- Appuyez sur **Scanner** (📷) et répétez les étapes 3 à 4 pour établir un couplage avec les **interlocuteurs (C) et (D)**.

**Remarque :** le **Smart Intercom Pairing (SIP)** n'est pas compatible avec les casques audio SMART HJC dotés de la technologie **Bluetooth 3.0** ou de toute version **antérieure**.

## 7.1.2 Utilisation du bouton

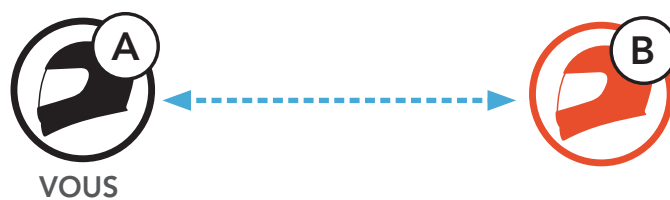

- Chaque utilisateur** maintient le **bouton TAP** appuyé pendant **5 secondes** jusqu'à ce que les utilisateurs entendent l'instruction vocale, « **Couplage intercom** ».



- Appuyez sur le **bouton TAP** sur l'un des casques audio.

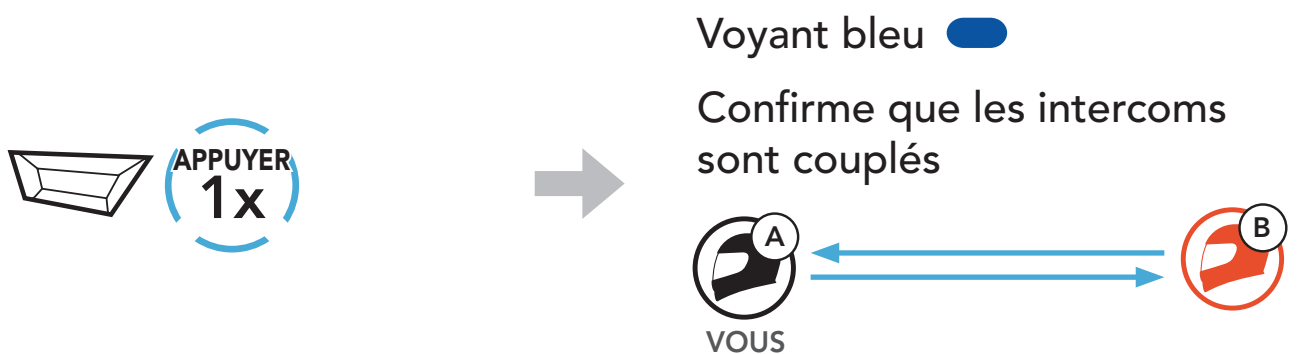

- Répétez les étapes précédentes pour effectuer un couplage avec les **autres casques audio (C et D)**.

## 7.2 Dernier arrivé, premier servi

La file de couplage intercom fonctionne selon le principe du **dernier arrivé, premier servi**. Si le casque audio est couplé à plusieurs autres casques audio dans le cadre d'une conversation par intercom, le dernier casque audio couplé est défini comme le **premier interlocuteur**. Par exemple, après la procédure de couplage décrite précédemment, le **casque audio (D)** est défini comme le **premier interlocuteur** du casque audio (A). Le **casque audio (C)** est le **deuxième interlocuteur** du casque audio (A), et le **casque audio (B)** est le **troisième interlocuteur** du casque audio (A).

### Ordre de couplage intercom

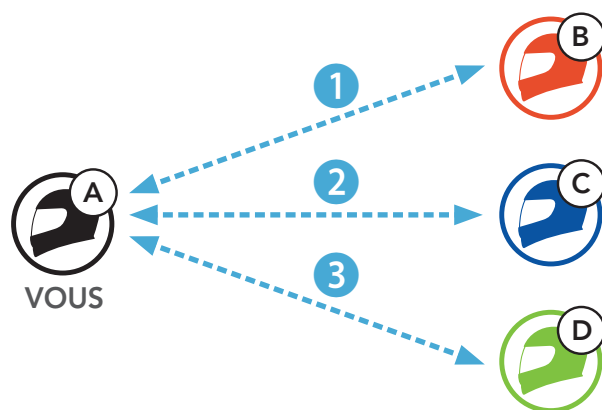
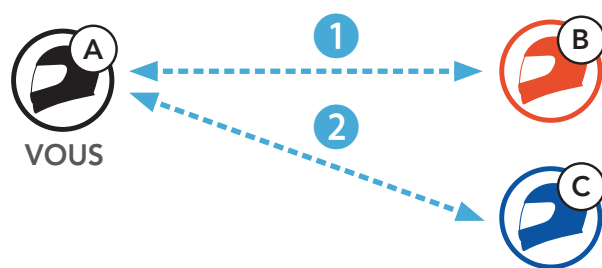

### Dernier arrivé, premier servi



## 7.3 Intercom bidirectionnel

Vous pouvez commencer une conversation par intercom avec un **interlocuteur** ou y mettre fin.

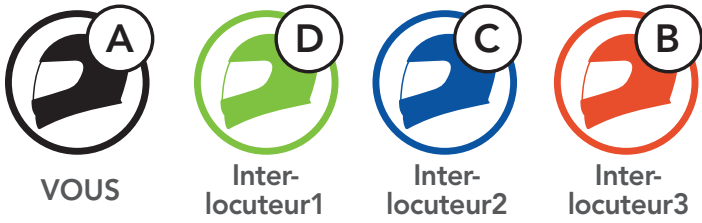

### Démarrer/Terminer une conversation avec le premier interlocuteur D

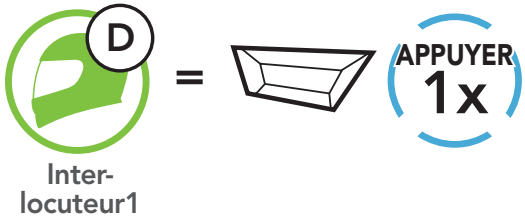

### Démarrer/Terminer une conversation avec le deuxième interlocuteur C

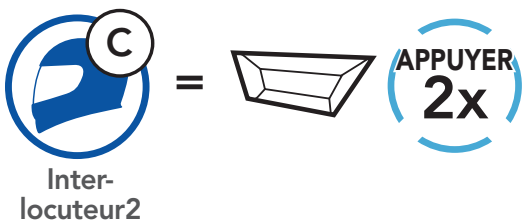

### Démarrer/Terminer une conversation avec le troisième interlocuteur B

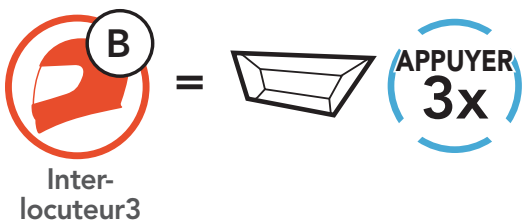

## 7.4 Intercom multidirectionnel

L'**intercom multidirectionnel** permet de réaliser des conversations de type appel en conférence avec jusqu'à **trois Interlocuteurs** simultanément. Lorsqu'une conversation par **intercom multidirectionnel** est en cours, la connexion au téléphone mobile est temporairement interrompue. Toutefois, dès que l'**intercom multidirectionnel** se termine, la connexion du téléphone est rétablie.

### 7.4.1 Démarrer une conversation par intercom tridirectionnel

**Vous (A)** pouvez établir une **conversation par intercom tridirectionnel** avec deux autres **interlocuteurs (B et C)** en établissant deux connexions simultanées par intercom.

1. **Vous (A)** devez être couplé avec deux autres **interlocuteurs (B et C)** pour établir une **conversation par intercom tridirectionnel**.



2. Vous pouvez commencer une conversation par intercom avec le **premier interlocuteur (C)** en appuyant sur le **bouton TAP**.



3. **Vous (A)** pouvez appeler le **second interlocuteur (B)** en appuyant deux fois sur le **bouton TAP**, ou le **second interlocuteur (B)** peut rejoindre la conversation par intercom en **vous (A)** passant un appel intercom.



4. **Vous (A)** et vos **deux interlocuteurs (B et C)** participez désormais à une **conversation par intercom tridirectionnel**.





## 7.4.2 Démarrer une conversation par intercom quadridirectionnel

Avec **trois interlocuteurs** connectés, un nouveau participant (**D**) peut transformer l'appel en **conversation par intercom quadridirectionnel** en passant un appel intercom avec (**B**) ou (**C**).

1. L'**interlocuteur (B)** doit être couplé avec un **nouveau participant (D)**.

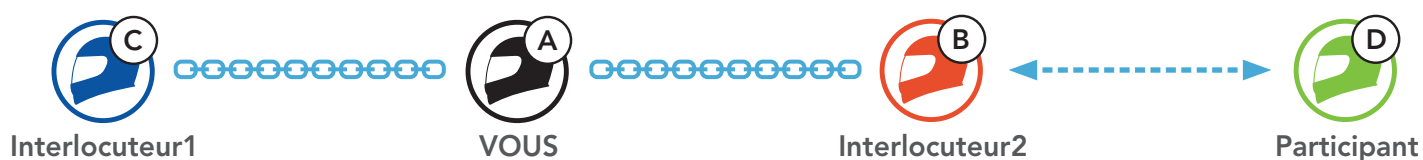

2. L'**interlocuteur (B)** peut appeler un **nouveau participant (D)** en appuyant sur le **bouton TAP**, ou le **nouveau participant (D)** peut rejoindre la conversation par intercom en passant un appel intercom à l'**interlocuteur (B)**.

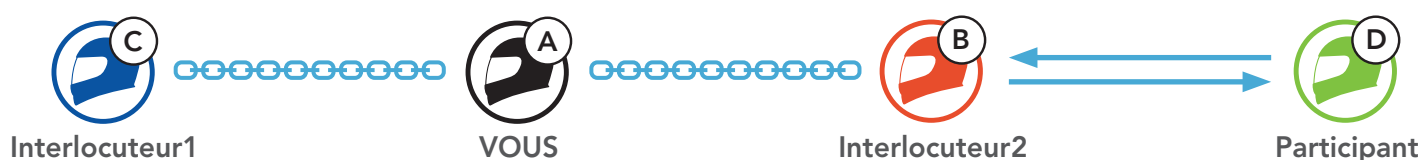

3. **Vous (A)**, vos **deux interlocuteurs (B et C)** et le **nouveau participant (D)** participez désormais à une **conversation par intercom quadridirectionnel**.

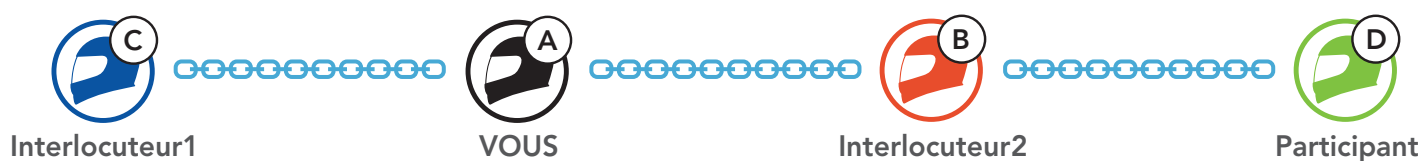

## 7.4.3 Interruption d'une conversation par intercom multidirectionnel

Vous pouvez mettre fin à la conversation par intercom ou juste déconnecter l'un de vos **interlocuteurs** actifs.

### Mettre fin à toutes les connexions intercom

- Maintenez le **bouton TAP** appuyé pendant **3 secondes**.

### Déconnecter la connexion intercom avec l'un de vos interlocuteurs

- Déconnexion de (C) : appuyez sur le **bouton TAP**.
- Déconnexion de (B) et (D) : appuyez deux fois sur le **bouton TAP**.

**Remarque :** si vous déconnectez le **deuxième interlocuteur (B)**, la connexion avec le **troisième participant (D)** sera également interrompue. En effet, le **troisième participant (D)** est connecté avec vous via le **deuxième interlocuteur (B)**.

## 7.5 Conférence téléphonique tridirectionnelle avec interlocuteurs intercom

Vous pouvez établir une **conférence téléphonique tridirectionnelle** en ajoutant un **interlocuteur** à l'appel en cours.

1. Lors d'un appel de téléphone mobile, appuyez **une fois, deux fois ou trois fois sur le bouton TAP** pour inviter l'un de vos **interlocuteurs** à la conversation.

### Inviter un interlocuteur à une conférence téléphonique

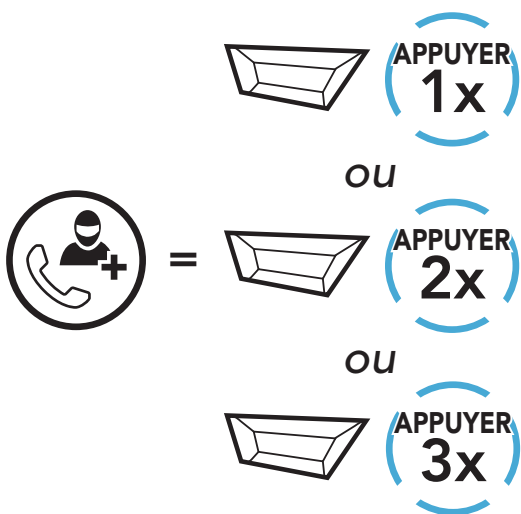

2. Pour déconnecter l'Intercom au cours d'une conférence téléphonique, appuyez **une fois, deux fois ou trois fois sur le bouton TAP**.

### Déconnecter l'interlocuteur de la conférence

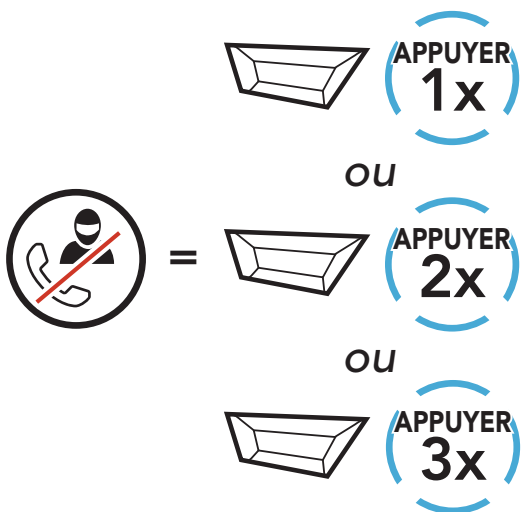

3. Pour déconnecter l'appel téléphonique pendant un appel en conférence, maintenez le **bouton TAP** appuyé pendant **2 secondes**.

### Terminer l'appel téléphonique de la conférence

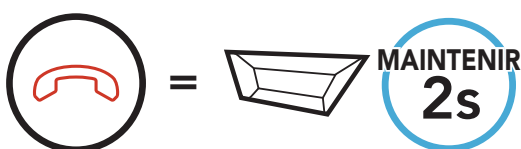

**Remarque :** lorsqu'un appel intercom entrant arrive pendant un appel de téléphone mobile, des bips doubles à fort volume retentissent.

## 7.6 Group Intercom

La fonction **Group Intercom** vous permet de créer instantanément une **conversation par intercom multidirectionnelle** avec les trois autres casques audio les plus récemment couplés.

### Pour démarrer un Group Intercom

1. Accédez au couplage intercom avec maximum 3 casques audio avec lesquels vous souhaitez partager un **Group Intercom**.

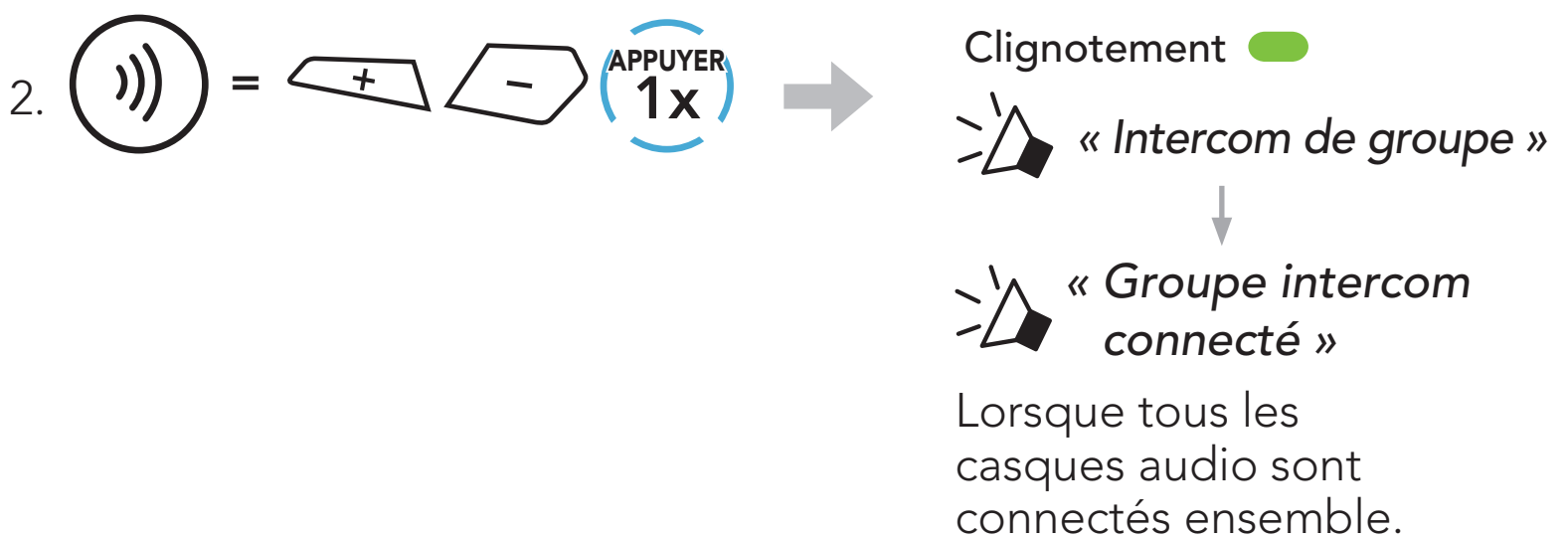









### Terminer Group Intercom



## 8. UNIVERSAL INTERCOM

**Universal Intercom** vous permet d'avoir des conversations par intercom avec des utilisateurs de casques audio Bluetooth d'une marque autre que SMART HJC. Les casques audio Bluetooth d'une marque autre que SMART HJC peuvent être connectés au casque audio SMART HJC s'ils sont compatibles avec le **profil mains libres Bluetooth (HFP)**. Vous pouvez coupler le casque audio avec un seul casque audio d'une marque autre que SMART HJC à la fois. La distance de l'intercom dépend de la puissance du casque audio auquel il est connecté. Lorsqu'un casque audio d'autres fabricants que SMART HJC est couplé avec le casque audio, alors qu'un autre appareil Bluetooth est couplé via le **Couplage d'un second téléphone mobile**, il sera déconnecté.

### 8.1 Couplage intercom universel

1.  =  **MAINTENIR 10s** →  « Configuration »
2.  =  **APPUYER 3x** →  « Couplage intercom universel »
3.  =  **APPUYER 1x** → Passez en mode **Couplage intercom universel**.

4. Mettez le casque audio d'un autre fabricant que SMART HJC en mode de couplage mains libres. Le casque audio est automatiquement couplé avec un casque audio Bluetooth d'une marque autre que SMART HJC.

### 8.2 Universal Intercom bidirectionnel

Vous pouvez démarrer la connexion **Universal Intercom** avec les casques audio Bluetooth non SMART HJC en utilisant la même méthode de connexion intercom que celle entre casques audio SMART HJC.

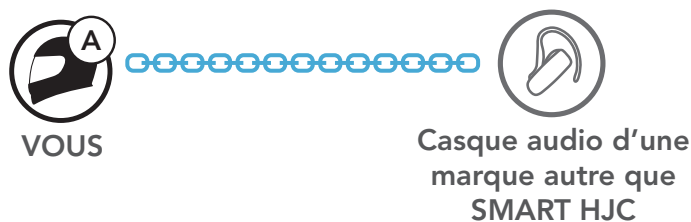

Vous pouvez démarrer/arrêter une **connexion Universal Intercom bidirectionnel** comme vous le feriez dans le cas d'une **conversation par intercom bidirectionnel** normale. Consultez la section **La section 7.3 : « Intercom bidirectionnel »**.

## 8.3 Universal Intercom multidirectionnel

Vous pouvez établir une communication par **intercom multidirectionnel** avec jusqu'à **trois interlocuteurs** à l'aide de casques audio d'autres fabricants que SMART HJC. Certains casques audio d'une marque autre que SMART HJC peuvent ne pas prendre en charge la connexion **Universal Intercom multidirectionnel**.

Vous pouvez démarrer la connexion **Universal Intercom multidirectionnel** comme vous le feriez dans le cas d'une conversation par intercom quadridirectionnel normale.

Vous pouvez démarrer/arrêter une connexion **Universal Intercom multidirectionnel** comme vous le feriez dans le cas d'une **conversation par intercom multidirectionnel** normale. Consultez la section **La section 7.4 : « Intercom multidirectionnel »**.

### 8.3.1 Universal Intercom tridirectionnel

Vous pouvez établir une connexion **Universal Intercom tridirectionnel** avec deux casques audio et un casque audio Bluetooth d'un autre fabricant que SMART HJC. Lorsque la connexion par intercom est établie, les casques audio connectés ne sont pas en mesure d'utiliser la fonction d'appel téléphonique, car la connexion entre le casque audio et le téléphone est temporairement interrompue. Si vous interrompez l'appel intercom, la connexion au téléphone mobile est automatiquement rétablie afin de vous permettre d'utiliser la fonction d'appel d'un téléphone mobile.

1. **Vous (A)** devez être couplé avec un casque audio Bluetooth d'un autre fabricant que SMART HJC (**B**) et un autre casque audio (**C**) pour établir la **conversation par intercom tridirectionnel**.

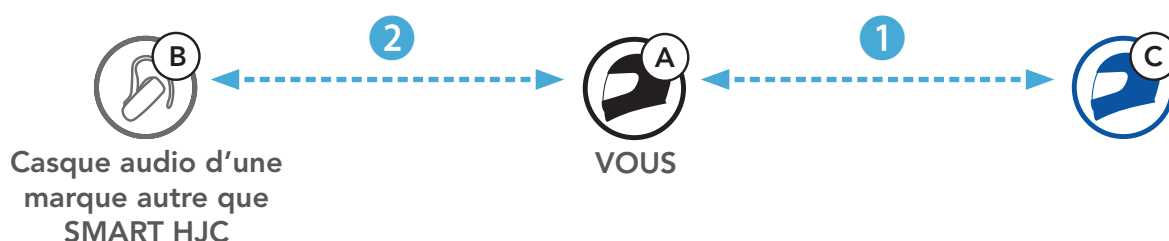

2. Démarrez une conversation par intercom avec un casque audio Bluetooth d'un autre fabricant que SMART HJC (**B**) de votre groupe intercom. Par exemple, **vous (A)** pouvez établir une conversation par intercom avec l'autre casque audio Bluetooth d'un autre fabricant que SMART HJC (**B**). Le casque audio Bluetooth d'un autre fabricant que SMART HJC (**B**) peut également entamer une conversation par intercom avec **vous (A)**.

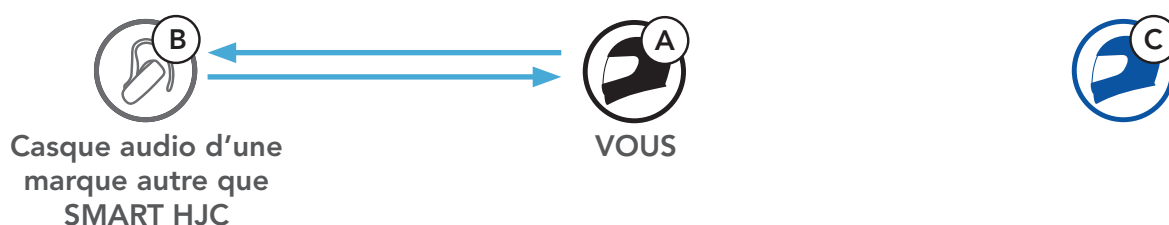

3. L'autre casque audio (**C**) peut rejoindre la conversation par intercom en **vous (A)** appelant via l'intercom.



4. Désormais, **vous-même (A)**, le casque audio Bluetooth d'un autre fabricant que SMART HJC (**B**) et l'autre casque audio (**C**) peuvent entamer une **conversation par intercom tridirectionnel**.



### 8.3.2 Universal Intercom quadridirectionnel

Vous pouvez démarrer la connexion **Universal Intercom quadridirectionnel** comme vous le feriez dans le cas d'une **conversation par intercom quadridirectionnel** normale.

Vous pouvez établir une connexion **Universal Intercom quadridirectionnel** avec deux configurations différentes :

- 1) deux casques audio et deux casques audio Bluetooth d'autres fabricants que SMART HJC, ou
- 2) trois casques audio et un casque audio Bluetooth d'un autre fabricant que SMART HJC.

## Cas 1 d'Universal Intercom quadridirectionnel

- 1) **Vous (A)**, un casque audio Bluetooth d'un autre fabricant que SMART HJC (**B**), un autre casque audio (**C**) et un casque audio Bluetooth d'un autre fabricant que SMART HJC (**D**).



## Cas 2 d'Universal Intercom quadridirectionnel

- 2) **Vous (A)**, un casque audio Bluetooth d'un autre fabricant que SMART HJC (**B**) et **deux autres casques audio (C et D)**.



# 9. PRIORITÉ DE FONCTIONNEMENT ET MISES À JOUR DU MICROLOGICIEL

## 9.1 Priorité de fonctionnement

L'ordre de priorité de fonctionnement du casque audio est le suivant :

- (haute priorité) Téléphone mobile
- Intercom
- Partage de musique par musique en stéréo Bluetooth
- (basse priorité) Musique en stéréo Bluetooth

Une fonction de priorité moindre peut toujours être interrompue par une fonction de plus haute priorité.

**Remarque :** si vous sélectionnez la musique comme source audio prioritaire, l'ordre de priorité change comme suit :

- (haute priorité) Téléphone mobile
- Musique en stéréo Bluetooth
- Intercom
- (basse priorité) Partage de musique par musique en stéréo Bluetooth

## 9.2 Mises à niveau du micrologiciel

Vous pouvez mettre à niveau le micrologiciel à l'aide du logiciel **SMART HJC Device Manager**.

Le **câble d'alimentation et de données USB (USB-C)** doit être connecté à votre **PC** pour mettre à niveau le micrologiciel à l'aide de **SMART HJC Device Manager**.

Visitez [www.smarthjc.com](http://www.smarthjc.com) pour vérifier les derniers téléchargements logiciels.

[Cliquez ici pour visiter www.smarthjc.com](http://www.smarthjc.com)



# 10. CONFIGURATION DES PARAMÈTRES

## 10.1 Menu de configuration du casque audio

### Accéder à Configuration



### Navigation entre les options de menu

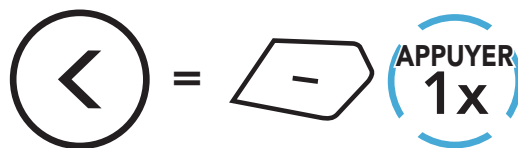
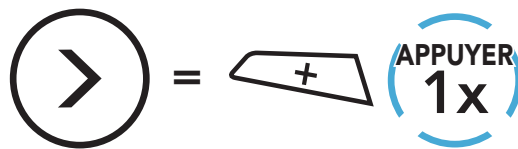

### Activer ou Exécuter des options de menu

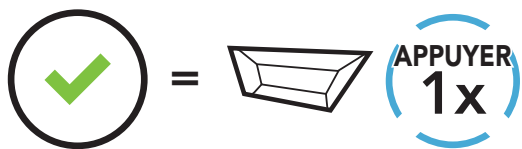

### Menu de configuration du casque audio

Configuration vocale	Appuyer sur le bouton TAP
Couplage du téléphone mobile	Aucun
Couplage d'un second téléphone mobile	Aucun
Couplage sélectif téléphone	Aucun
Couplage média	Aucun
Couplage GPS	Aucun
Annulation couplages	Exécuter
Couplage de la commande à distance	Exécuter
Couplage intercom universel	Exécuter
Réinitialisation	Exécuter
Sortir du menu configuration	Exécuter

### 10.1.1 Annulation couplages

Vous pouvez supprimer toutes les informations du couplage Bluetooth du casque audio.

### 10.1.2 Couplage de la commande à distance

Vous pouvez commander à distance le casque audio à l'aide des **appareils de commande à distance Sena** (vendus séparément).

1. Allumez le casque audio et le périphérique de la commande à distance.
2. Exécutez le **Couplage de la commande à distance**.
3. Passez en mode couplage dans la commande à distance. Le casque audio se connecte automatiquement avec la commande à distance en mode de couplage.

## 10.2 Configuration des paramètres du logiciel

Vous pouvez modifier les paramètres du casque audio à l'aide de l'**application SMART HJC BT** ou de **SMART HJC Device Manager**.



### 10.2.1 Langue du casque audio

Vous pouvez sélectionner la langue de l'appareil. La langue sélectionnée est conservée même en cas de redémarrage du casque audio.

### 10.2.2 Égaliseur audio (par défaut : désactivé)

Augmentez ou réduisez le niveau de décibels des différentes plages de fréquences audio.

- **Balance** ajuste toutes les gammes de fréquences pour être au même niveau de volume (0 dB).
- **Bass Boost** augmente la gamme des basses de l'audio (20 Hz - 250 Hz).
- **Mid Boost** augmente la gamme moyenne de l'audio (250 Hz - 4 kHz).
- **Treble Boost** augmente la haute gamme de l'audio (4 kHz - 20 kHz).

### 10.2.3 VOX téléphone (par défaut : activé)

Si cette fonction est activée, vous pouvez répondre à un appel entrant vocalement. Si la sonnerie d'un appel entrant retentit, vous pouvez répondre en disant simplement « **Bonjour** » à voix haute ou en soufflant de l'air sur le microphone. La fonction **VOX téléphone** est désactivée si vous êtes connecté à l'intercom. Si cette fonction est désactivée, vous devez appuyer sur le **bouton TAP** pour répondre à un appel entrant.

### 10.2.4 VOX Intercom (par défaut : désactivé)

Si cette fonction est activée, vous pouvez entamer une conversation par intercom avec votre dernier interlocuteur connecté vocalement. Vous pouvez entamer une conversation par intercom en disant simplement « **Bonjour** » à voix haute ou en soufflant de l'air sur le microphone. Si vous avez initié une conversation par intercom vocalement, l'intercom s'arrête automatiquement lorsque vous et votre interlocuteur restez silencieux pendant 20 secondes. Cependant, si vous entamez manuellement une conversation par intercom en appuyant sur le **bouton TAP**, vous devez la quitter manuellement. En revanche, si vous avez initié la conversation par intercom vocalement et que vous l'interrompez manuellement en appuyant sur le **bouton TAP**, vous ne pouvez plus entamer une conversation par intercom vocalement. Dans ce cas, vous devez appuyer sur le **bouton TAP** pour redémarrer l'intercom. Cela évite les connexions par intercom non intentionnelles déclenchées par un bruit causé par le vent fort. Après le redémarrage du casque audio, vous pouvez recommencer l'intercom par la voix.

### 10.2.5 Intercom HD (par défaut : activé)

La fonction **Intercom HD** améliore l'audio de l'intercom bidirectionnel, d'une qualité normale à une qualité HD. Si cette fonctionnalité est désactivée, l'audio de l'intercom bidirectionnel passera en qualité normale.

#### Remarque :

- La distance d'un **Intercom HD** est relativement plus courte que celle d'un intercom normal.
- La fonction **Intercom HD** est désactivée de manière temporaire si la fonction **Audio Multitasking** est activée.

### 10.2.6 Voix HD (par défaut : activé)

La fonction **Voix HD** vous permet de communiquer en haute définition lors de vos appels téléphoniques. Elle améliore la qualité audio pour des conversations téléphoniques au son clair et limpide.

Si cette fonction est activée, les appels téléphoniques entrants interrompent les conversations par intercom et aucun son n'est émis par le SR10 lors des conversations par intercom.

#### Remarque :

- vérifiez la prise en charge de la fonction **Voix HD** auprès du fabricant de votre appareil Bluetooth qui sera connecté au casque audio.
- La fonction **Voix HD** est active uniquement lorsque la fonction **Audio Multitasking** est désactivée.

### 10.2.7 Audio Multitasking™ (par défaut : désactivé)

La fonction **Audio Multitasking** vous permet d'entendre simultanément le son de deux sources. Quand la fonction **Audio Multitasking** est activée, les appels téléphoniques, les instructions du GPS et les conversations par intercom peuvent être couverts par le son de la musique ou des instructions de l'application GPS depuis un smartphone en arrière-plan à un volume réduit. Augmenter ou réduire le volume du son au premier plan augmente et réduit également le volume du son couvert à l'arrière-plan. Le volume du son au premier plan peut être réglé à l'aide du casque audio. La quantité de son de l'arrière-plan entendue peut être ajustée à l'aide du logiciel **SMART HJC Device Manager** ou de l'application **SMART HJC BT**. Les fonctions **Intercom HD**, **Voix HD** et **Source audio prioritaire** sont temporairement désactivées quand la fonction **Audio Multitasking** est activée.

### Tableau de combinaison premier plan et arrière-plan

Modèle	Premier plan*			Arrière-plan**
	Téléphone	GPS	Intercom	Musique ou Smart Navi
SMART HJC 21B	<input type="radio"/> <sup>A</sup>	<input type="radio"/> <sup>A</sup>		
		<input type="radio"/>	<input type="radio"/>	
			<input type="radio"/> <sup>B</sup>	<input type="radio"/> <sup>B</sup>
		<input type="radio"/>		<input type="radio"/>

\* Deux sources sonores à l'arrière-plan peuvent être entendues simultanément avec le même volume.

\*\* Une seule source en arrière-plan peut être entendue lorsque vous écoutez une source sonore au premier plan.

A. Les instructions GPS peuvent être entendues pendant les appels téléphoniques et le volume des deux sources sonores peut être réglé à l'aide du casque audio.

B. Les consignes de l'application GPS sont entendues à l'arrière-plan pendant les conversations par intercom.

#### Remarque :

- La fonction **Audio Multitasking** est activée lors des conversations par intercom bidirectionnelles avec un casque audio prenant également en charge cette fonction.
- Lorsque la fonction **Audio Multitasking** est désactivée, la source sonore en arrière-plan reprend son volume indépendant.
- Pour que **Audio Multitasking** fonctionne correctement, vous devez allumer et éteindre le casque audio. Redémarrez le casque audio.
- Il est possible que certains appareils GPS ne prennent pas en charge cette fonction.

### 10.2.8 Volume en arrière-plan (par défaut : niveau 5)

Le **Volume en arrière-plan** peut être réglé uniquement lorsque l'option **Audio Multitasking** est activée. Le niveau 9 est le niveau le plus élevé tandis que le niveau 0 est le plus faible.

### 10.2.9 Source audio prioritaire (par défaut : Intercom)

La fonction **Source audio prioritaire** vous permet d'affecter la priorité à l'intercom ou à la musique (ce qui inclut les instructions GPS et les messages de notifications) en provenance d'un smartphone. Si l'intercom est sélectionné comme source audio prioritaire, la musique est interrompue lors d'une conversation par intercom. Si la musique est sélectionnée comme source audio prioritaire, les conversations par intercom sont interrompues lorsque de la musique est diffusée.

**Remarque :** la fonction **Source audio prioritaire** est active uniquement lorsque la fonction **Audio Multitasking** est désactivée.

### 10.2.10 Instruction vocales (par défaut : activer)

Vous pouvez désactiver les **Instructions vocales** dans les paramètres de configuration du logiciel, mais les instructions vocales suivantes demeurent activées en permanence.

- Menu de configuration des paramètres du casque audio, indicateur du niveau de charge de la batterie, appel rapide

### 10.2.11 Advanced Noise Control™ (activé)

Le bruit de fond est atténué lors d'une conversation par intercom.

# 11. DÉPANNAGE

Visitez le site [www.smarthjc.com](http://www.smarthjc.com) pour obtenir davantage d'informations de dépannage.

- Support client : [www.smarthjc.com](http://www.smarthjc.com)

## 11.1 Réinitialisation par défaut

Lorsque le casque audio ne fonctionne pas correctement, vous pouvez facilement réinitialiser l'appareil :

1. Localisez le **bouton de réinitialisation en trou d'épingle** à côté du Port de charge d'alimentation CC et de mise à niveau du micrologiciel.
2. Insérez délicatement la pointe d'un trombone dans l'orifice et appuyez sur le **bouton de réinitialisation en trou d'épingle** en exerçant une légère pression.

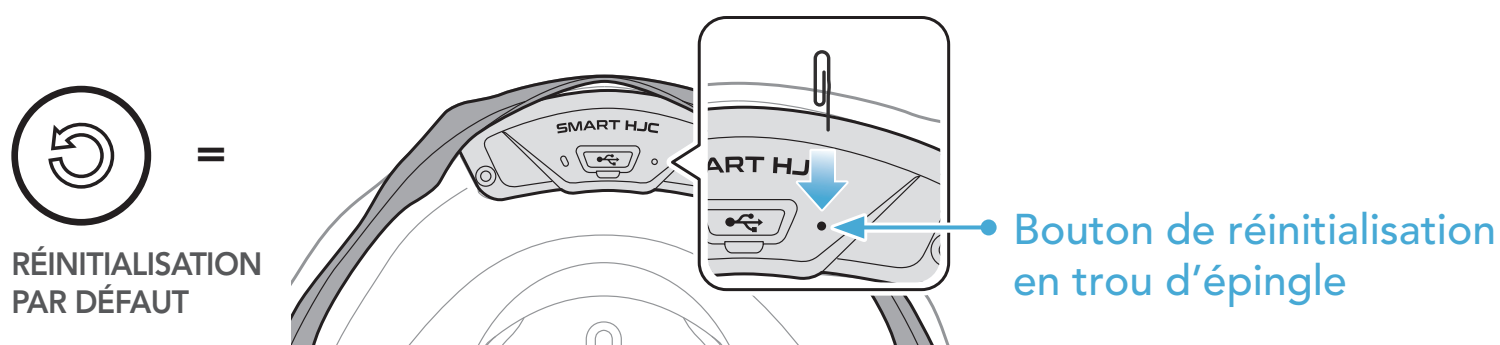

3. Le casque audio s'éteindra.





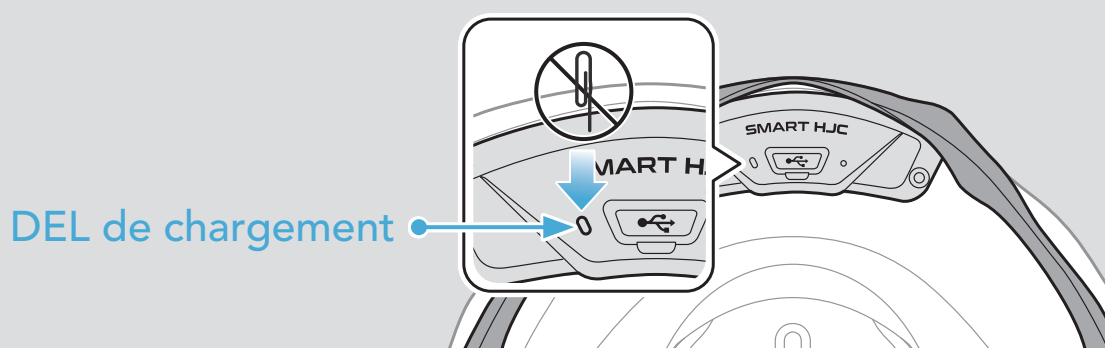

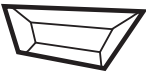

### Remarque :

- La **réinitialisation par défaut** ne rétablit pas les paramètres usine du casque audio.
- La DEL de chargement n'est pas un **bouton de réinitialisation en trou d'épingle**. N'appuyez pas dessus.



## 11.2 Réinitialisation

Pour effacer tous vos réglages et recommencer à zéro, le casque audio peut être restauré aux paramètres d'usine à l'aide de la fonction **Réinitialisation**.

1.  =  **MAINTENIR 10s** →  « Configuration »
2.  =  **APPUYER 2x** →  « Réinitialisation »
3.  =  **APPUYER 1x** →  « Réinitialisation, au revoir »