

SMART HJC 21B

2nd GEN STANDARD MOTORCYCLE BLUETOOTH®
COMMUNICATION SYSTEM FOR HJC HELMETS

HD SPEAKERS

GUÍA DEL USUARIO

ÍNDICE

1.	ACERCA DEL SMART HJC 21B	6
1.1	Características del producto	6
1.2	Detalles del producto	7
1.3	Contenidos del envase	8
2.	INSTALACIÓN DEL AURICULAR EN EL CASCO	9
2.1	Instalación del casco	9
2.1.1	Apertura del barbiquejo modular/apertura para cascos con visera e integrales	9
2.1.2	Retirada de la cubierta del módulo del casco	9
2.1.3	Retirada del acolchado interno del casco	10
2.1.4	Instalación del módulo de botones	10
2.1.5	Instalación del módulo Bluetooth	11
2.1.6	Instalación del micrófono	12
2.1.7	Instalación del módulo de altavoz	15
2.1.8	Disposición de los cables	16
2.1.9	Fijación del acolchado interno	16
2.1.10	Cierre del barbiquejo modular/apertura para cascos con visera e integrales	17
3.	INICIO	18
3.1	Programa para descargar	18
3.1.1	Aplicación SMART HJC BT	18
3.1.2	SMART HJC Device Manager	18
3.2	Carga	18
3.3	Leyenda	19
3.4	Encendido y apagado	19
3.5	Comprobación del nivel de batería	19
3.6	Ajuste de volumen	20

4.	EMPAREJAMIENTO DEL AURICULAR CON OTROS DISPOSITIVOS BLUETOOTH	21
4.1	Emparejar teléfono	21
4.1.1	Emparejamiento inicial del SMART HJC 21B	21
4.1.2	Emparejamiento con el SMART HJC 21B apagado	22
4.1.3	Emparejamiento con el SMART HJC 21B encendido	23
4.2	Emparejamiento de segundo teléfono móvil - Segundo teléfono móvil, GPS y SR10	23
4.3	Emparejamiento selectivo avanzado: manos libres o estéreo A2DP	24
4.3.1	Emparejamiento selectivo de teléfono: perfil de manos libres	24
4.3.2	Emparejar medio: perfil A2DP	24
4.4	Emparejar GPS	25
5.	USO DEL TELÉFONO MÓVIL	26
5.1	Realizar y responder llamadas	26
5.2	Marcación Rápida	26
5.2.1	Asignar preconfiguraciones de marcación rápida	26
5.2.2	Utilizar preconfiguraciones de marcación rápida	26
6.	MÚSICA EN ESTÉREO	28
6.1	Música en estéreo Bluetooth	28
6.2	Compartir música	28
6.2.1	Compartir música mediante intercomunicador Bluetooth	28
7.	INTERCOMUNICADOR BLUETOOTH	29
7.1	Emparejamiento de intercomunicador	29
7.1.1	Usando Smart Intercom Pairing (SIP)	29
7.1.2	Con el botón	30
7.2	Último en llegar, primero en ser atendido	31

7.3	Conversación a través del intercomunicador a dos vías	32
7.4	Intercomunicador multi-banda	33
7.4.1	Inicio de una conversación a tres vías a través del intercomunicador	33
7.4.2	Inicio de una conversación a cuatro vías a través del intercomunicador	34
7.4.3	Finalización de una conversación a través del intercomunicador multi-banda	34
7.5	Conversación telefónica a tres vías con usuarios del intercomunicador	35
7.6	Group Intercom	36
8.	UNIVERSAL INTERCOM	37
8.1	Emparejamiento del Intercomunicador Universal	37
8.2	Universal Intercom a dos vías	37
8.3	Universal Intercom multi-banda	38
8.3.1	Universal Intercom a tres vías	38
8.3.2	Universal Intercom a cuatro vías	39
9.	PRIORIDAD DE LAS FUNCIONES Y ACTUALIZACIONES DE FIRMWARE	41
9.1	Prioridad de las funciones	41
9.2	Actualizaciones de firmware	41
10.	AJUSTE DE LA CONFIGURACIÓN	42
10.1	Menú de configuración del auricular	42
10.1.1	Borrar todos los emparejamientos	43
10.1.2	Emparejamiento de control remoto	43
10.2	Ajuste de configuración del software	43
10.2.1	Idioma del auricular	43
10.2.2	Ecuador de audio (valor predeterminado: desactivado)	43

10.2.3	Teléfono VOX (valor predeterminado: activado)	44
10.2.4	Intercomunicador VOX (valor predeterminado: desactivado)	44
10.2.5	Intercomunicador HD (valor predeterminado: activado)	44
10.2.6	Voz HD (valor predeterminado: activado)	45
10.2.7	Audio Multitasking™ (valor predeterminado: desactivado)	45
10.2.8	Volumen en segundo plano (valor predeterminado: Nivel 5)	46
10.2.9	Prioridad de la fuente de audio (valor predeterminado: Intercomunicador)	46
10.2.10	Instrucción de voz (valor predeterminado: activado)	47
10.2.11	Advanced Noise Control™ (siempre activado)	47

11. SOLUCIÓN DE PROBLEMAS **48**

11.1 Restablecimiento tras un fallo **48**

11.2 Restaurar **49**

1. ACERCA DEL SMART HJC 21B

1.1 Características del producto

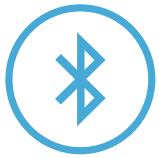

Bluetooth® 5.1



Intercomunicador con alcance de hasta 1,6 km (1,0 mi)*



Conversación a través de intercomunicador a cuatro vías



Audio Multitasking™



Ajuste al casco personalizado

* El alcance del intercomunicador varía según los obstáculos (personas, metales, paredes, etc.) o el entorno electromagnético.

1.2 Detalles del producto

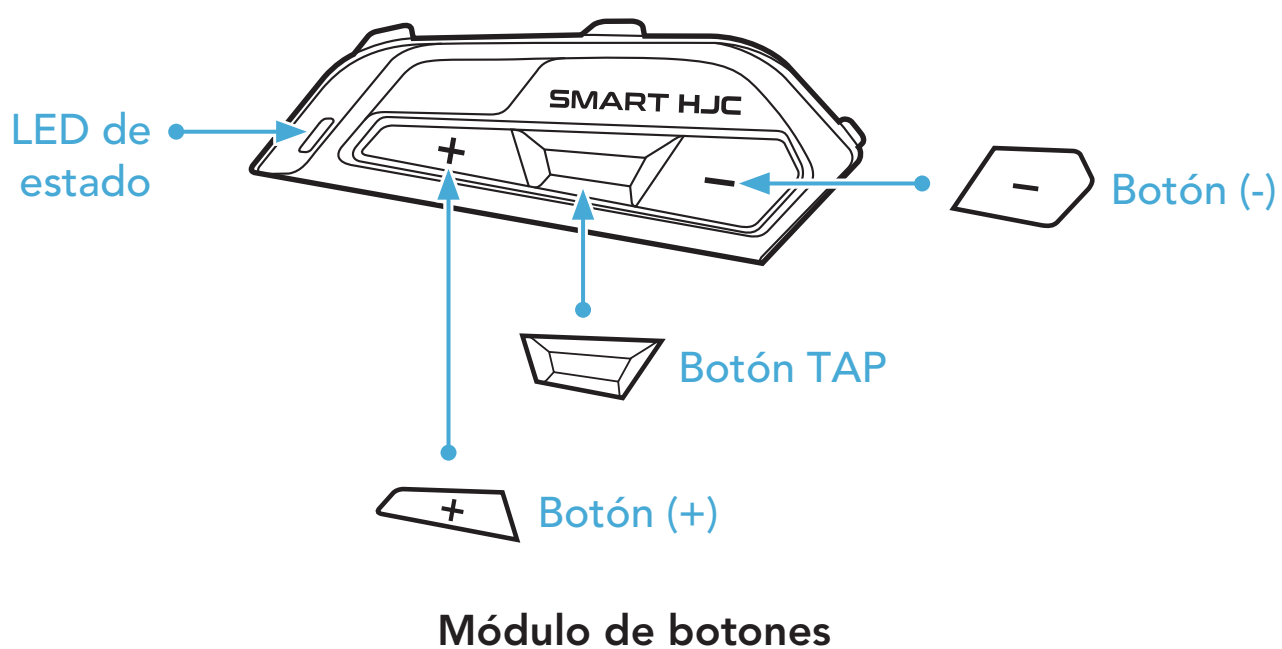
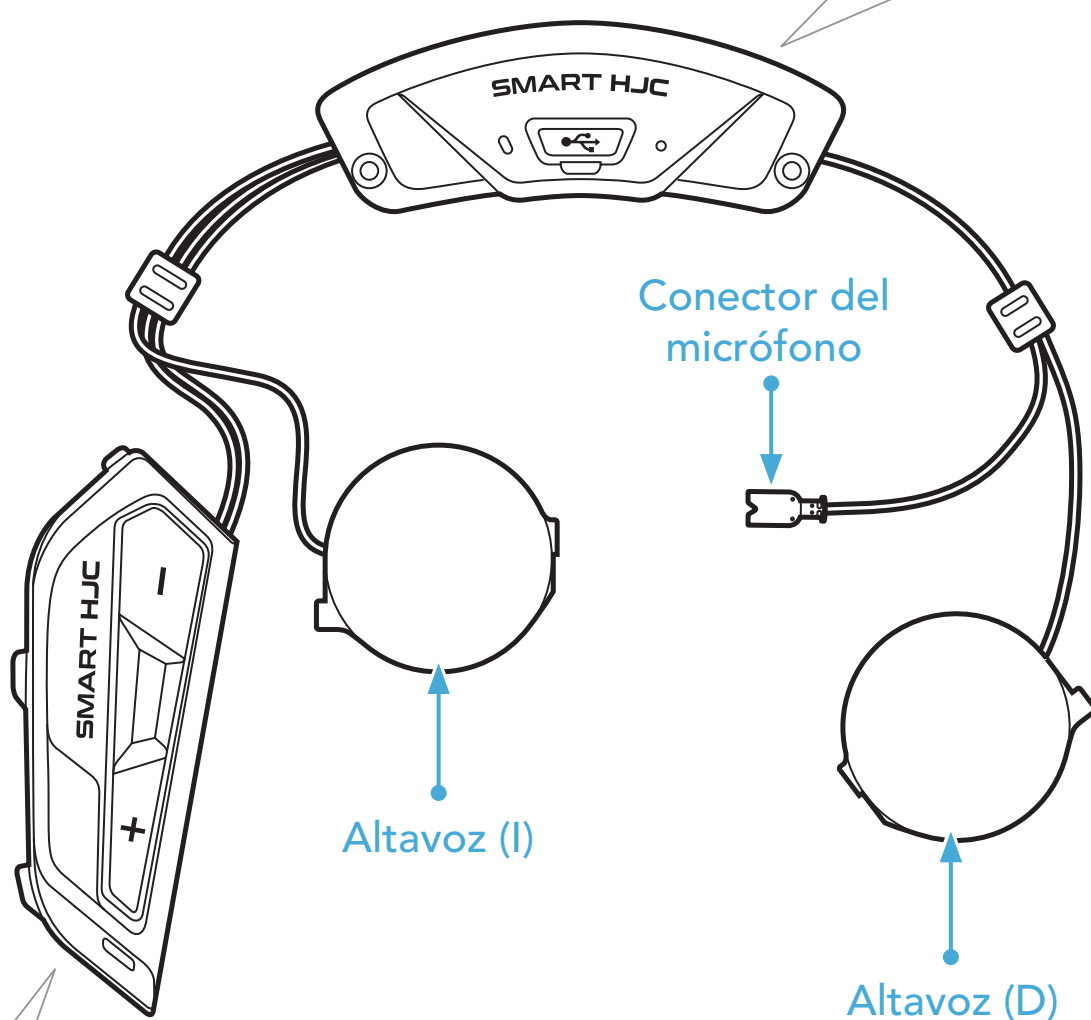
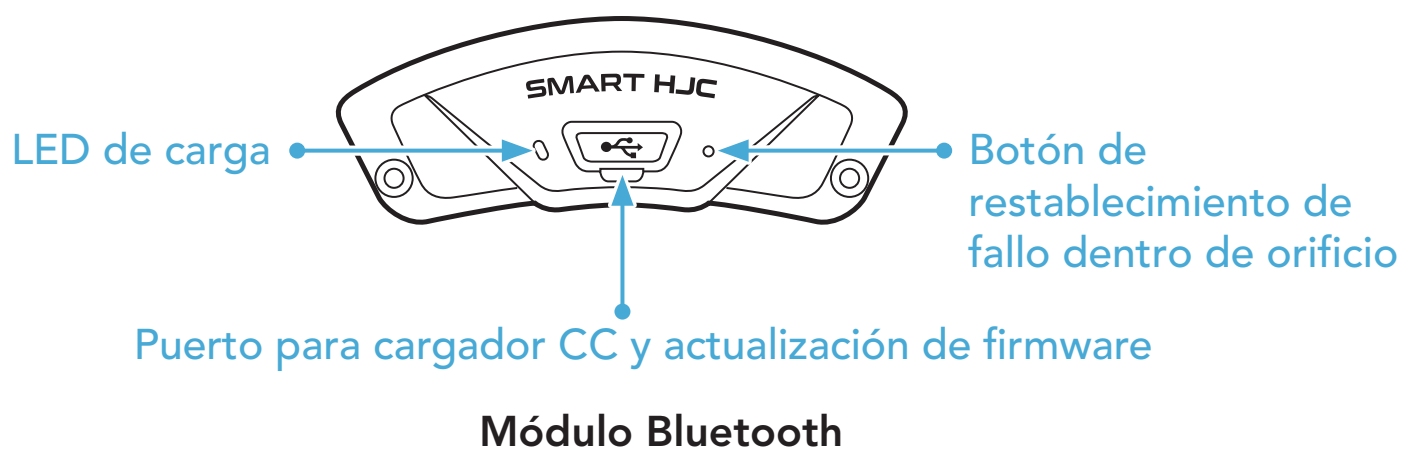

1.3 Contenidos del envase

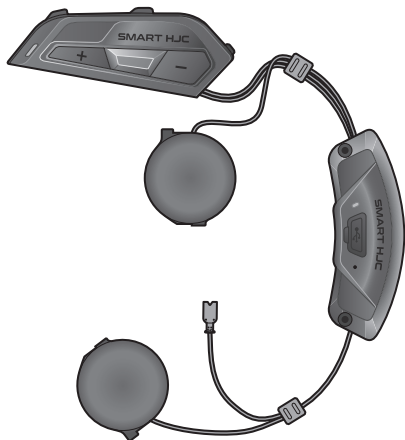

Unidad principal del auricular

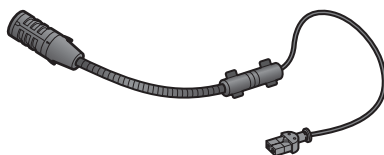

Micrófono con brazo y cable para cascos modulares/abiertos

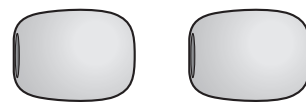

Espuma de protección para el micrófono para micrófono con brazo y cable



Micrófono con cable para cascos integrales

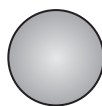

Sujeción con cierre autoadherente de bucle para el micrófono con cable



Tornillos

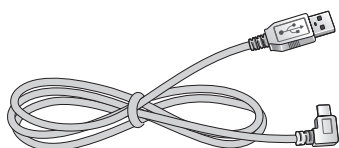

Cable USB de corriente y datos (USB-C)



Llave Allen

2. INSTALACIÓN DEL AURICULAR EN EL CASCO

Los cascos HJC compatibles con **SMART HJC 21B** se pueden consultar en www.smarthjc.com

2.1 Instalación del casco

Para instalar correctamente el auricular en un casco modular, casco abierto o casco integral, siga el procedimiento que se indica a continuación.

2.1.1 Apertura del barbiquejo modular/apertura para cascos con visera e integrales

1. Levante el barbiquejo del casco modular o la visera de protección del casco abierto por completo.

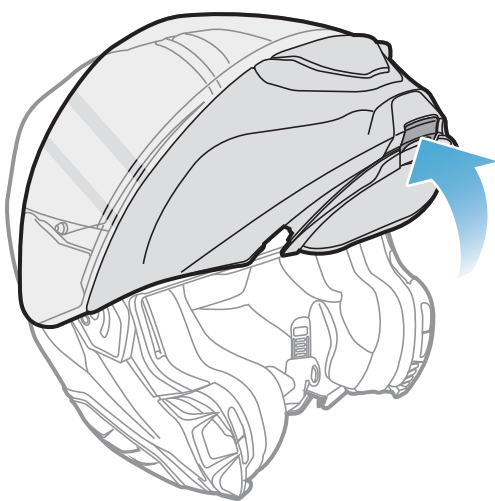

Casco modular

o

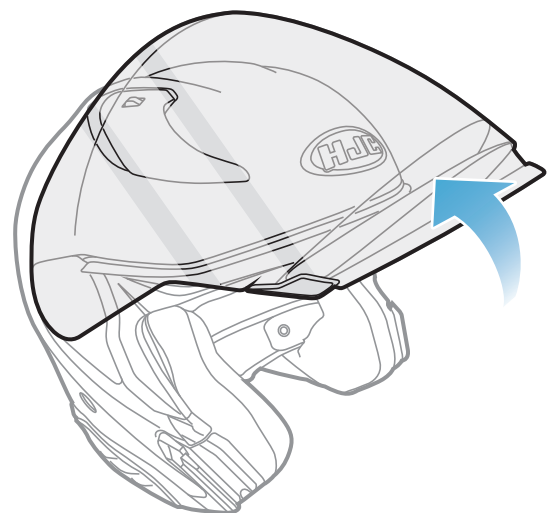

Casco abierto

2.1.2 Retirada de la cubierta del módulo del casco

1. Cuando desplace la pestaña de la cubierta del lateral izquierdo, desplace en ángulo la cubierta lateral izquierda para retirarla.

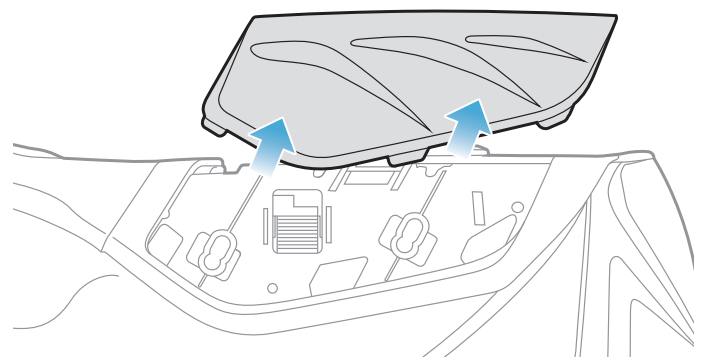
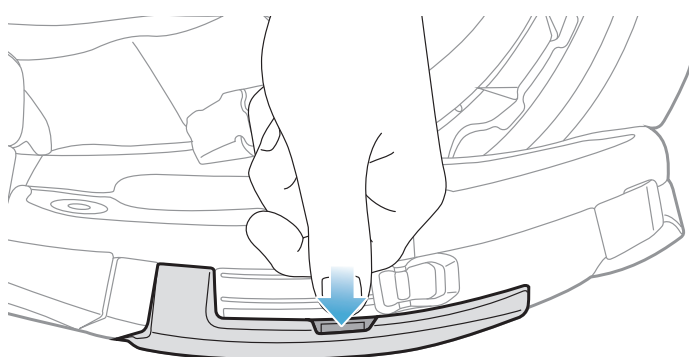

2. Afloje los dos tornillos cortos de la cubierta trasera del casco con la llave Allen incluida y, a continuación, retire la cubierta.

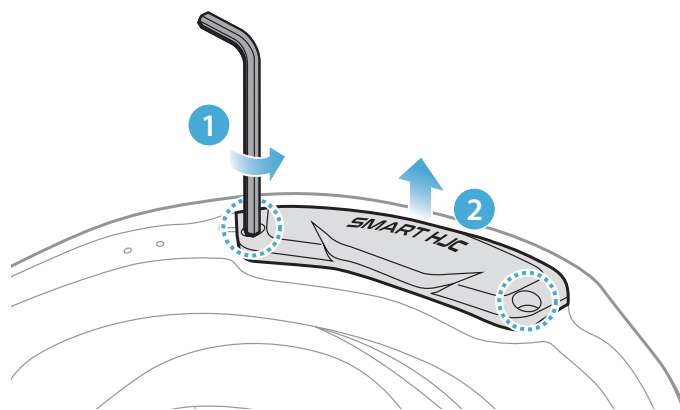

2.1.3 Retirada del acolchado interno del casco

1. Separe los broches de presión de los acolchados internos y quite los acolchados internos del casco.

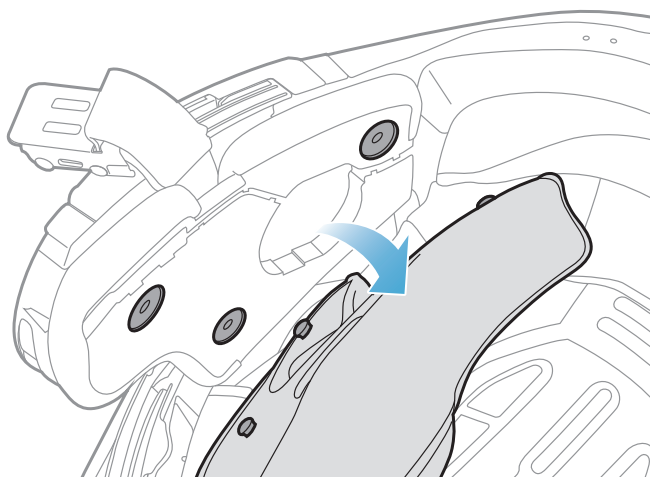

2.1.4 Instalación del módulo de botones

1. Asegúrese de que el lado con ranuras del módulo de botones encaja en las ranuras correspondientes. A continuación, deslice el módulo de botones al lugar correspondiente hasta que escuche un clic.

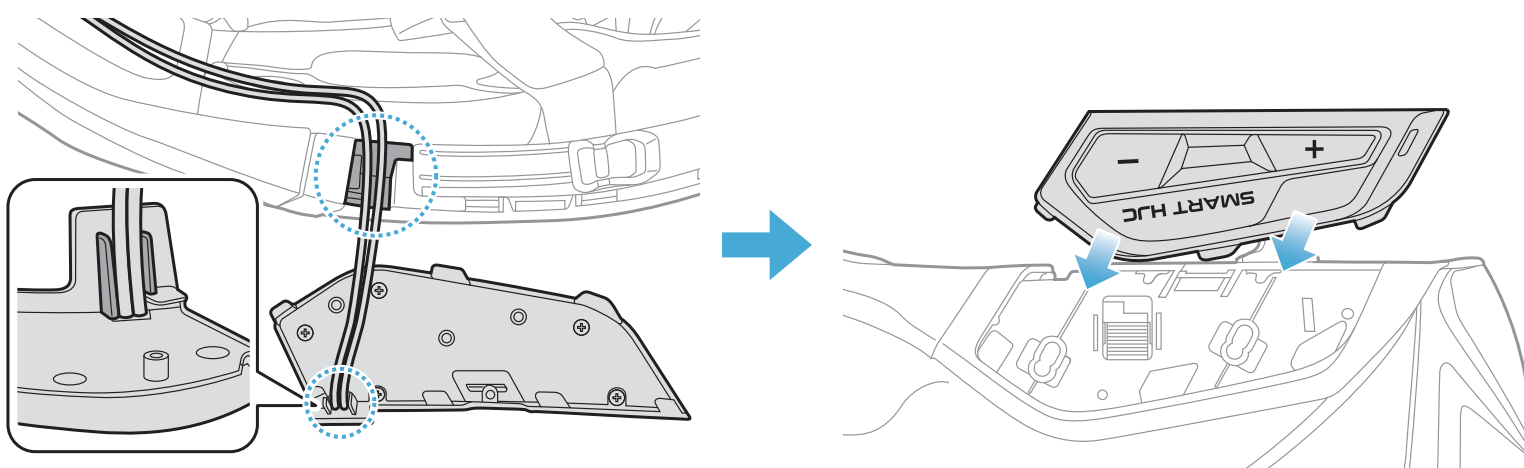

Nota: asegúrese de que el cable del módulo de botones está colocado en la ranura correspondiente, como se muestra en la ilustración.

2.1.5 Instalación del módulo Bluetooth

1. Con el puerto USB del módulo Bluetooth orientado hacia la parte trasera del casco, tire de la protección de goma hacia arriba e introduzca el módulo Bluetooth en la ranura.

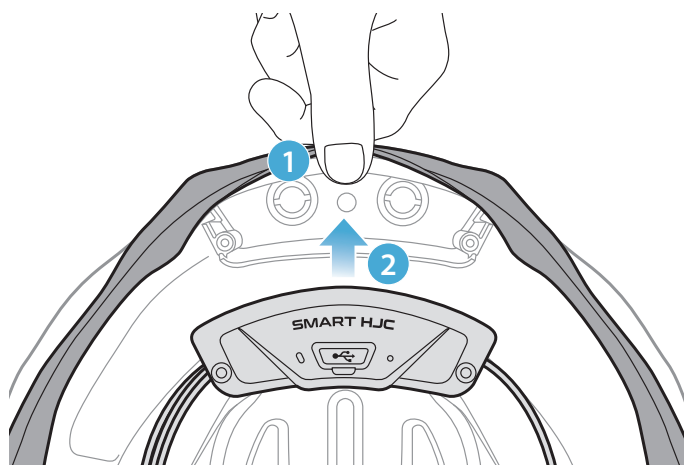

Nota: asegúrese de que el protector de goma del casco no quede atascado entre el módulo Bluetooth y su ranura.



2. Para organizar el cable del módulo Bluetooth, tire del protector de goma y coloque el cable en la ranura, como se muestra en la ilustración.

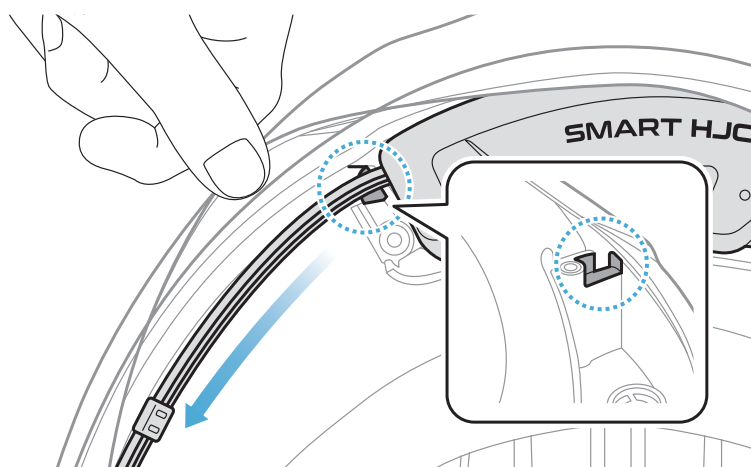

3. Coloque el cable restante en el hueco que hay debajo del protector de goma del casco.

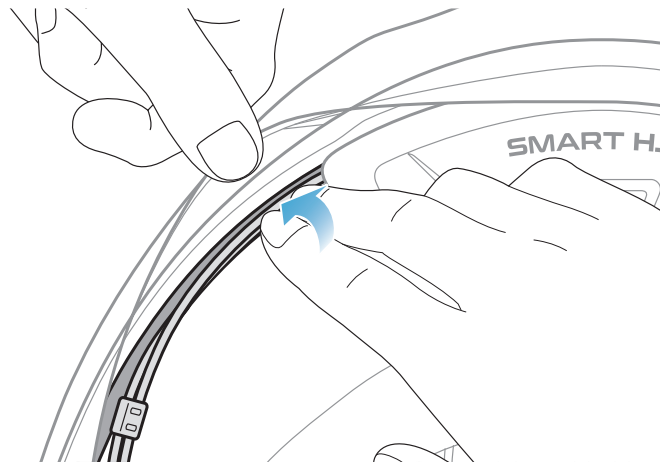

4. Apriete los dos tornillos largos hasta que el módulo Bluetooth quede firmemente fijado al casco.

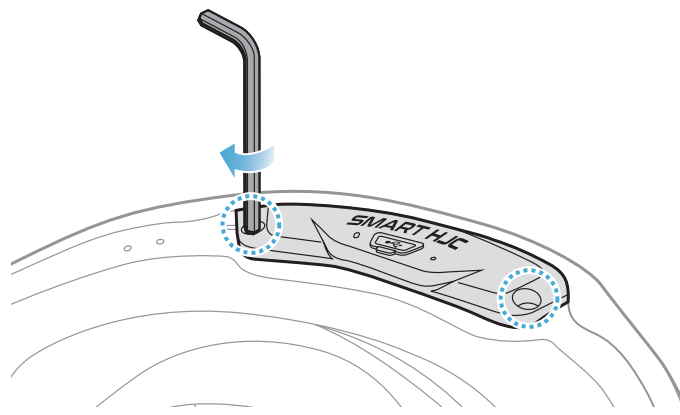

2.1.6 Instalación del micrófono

- Instalación del micrófono en cascos modulares o abiertos
1. Primero, instale el gancho largo del micrófono con brazo y cable en la ranura del EPS del casco y, a continuación, introduzca el gancho corto.

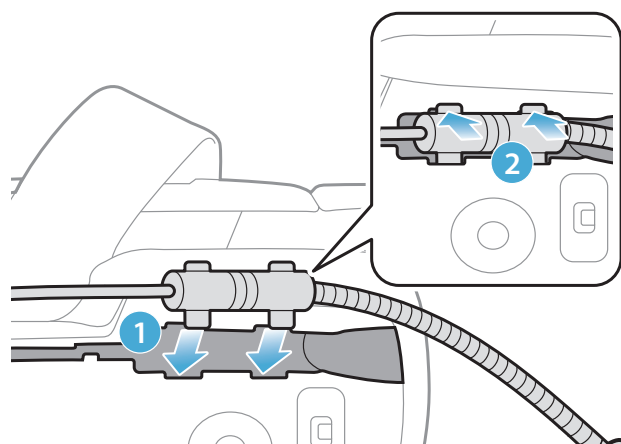

- Coloque el cable del micrófono en la ranura y, a continuación, coloque la parte restante del cable del micrófono en el receptáculo del altavoz para instalar la unidad de altavoz.

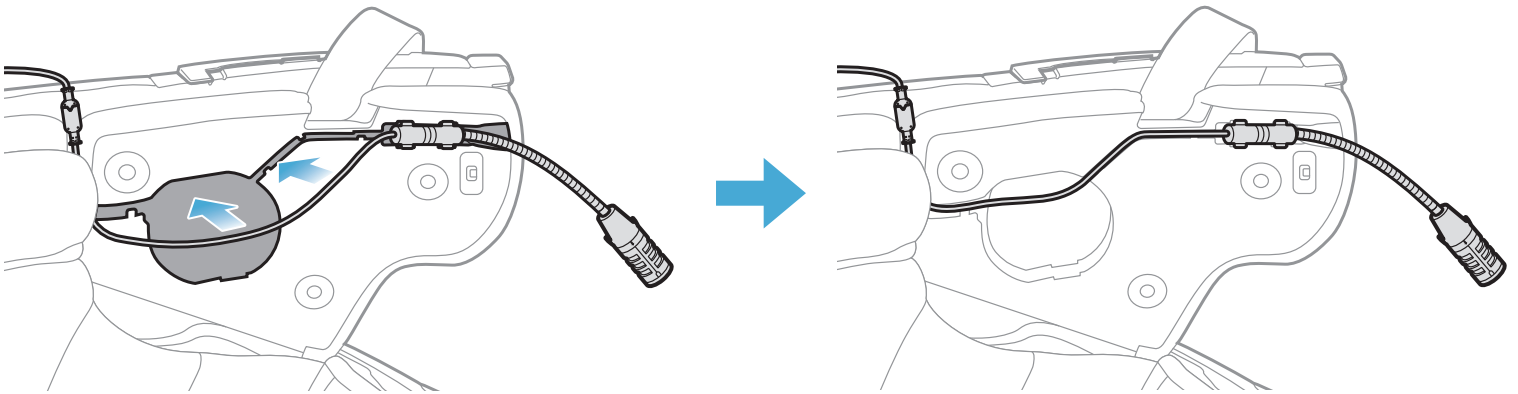

- Alinee las flechas del cable del micrófono e introduzca el cable del micrófono en el conector del micrófono.

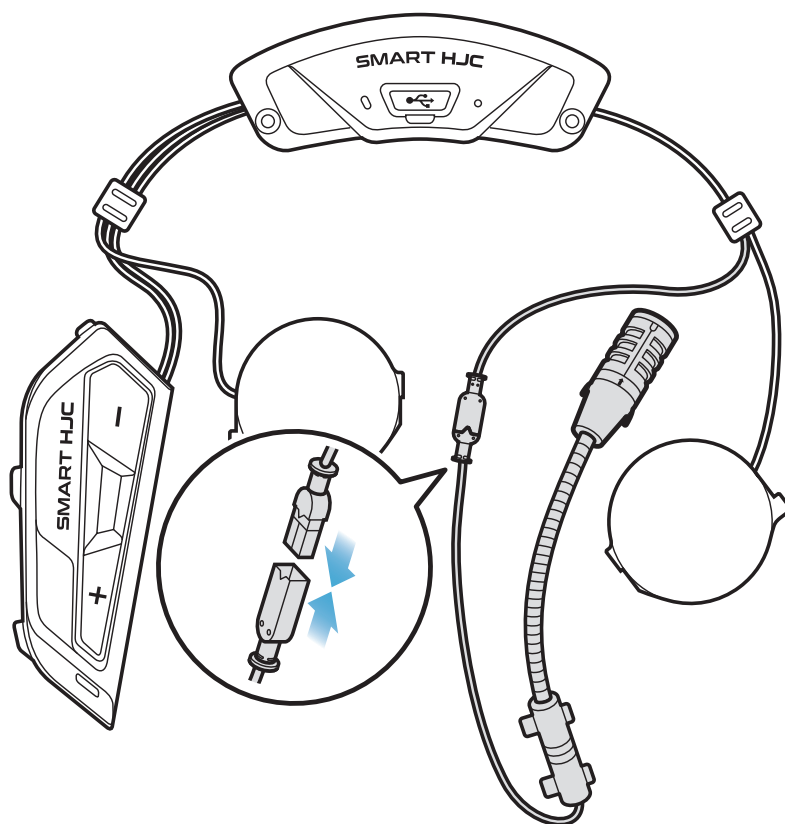

- Instalación del micrófono en cascos integrales

- Retire la cubierta de la cinta adhesiva de la sujeción con cierre autoadherente de bucle para micrófono y péguela en el interior del protector para barbilla del casco.

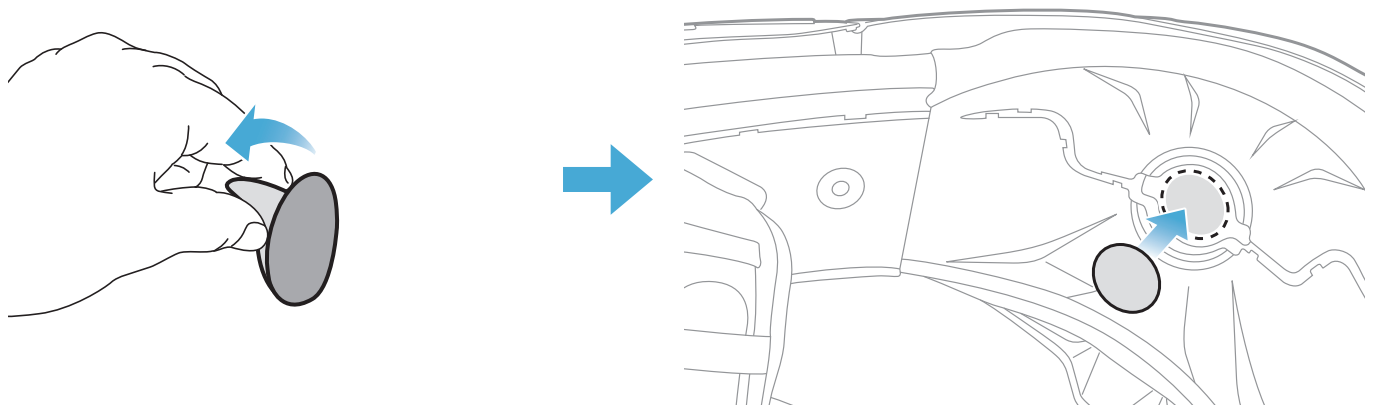

- Coloque el micrófono con cable en la sujeción con cierre autoadherente de bucle.

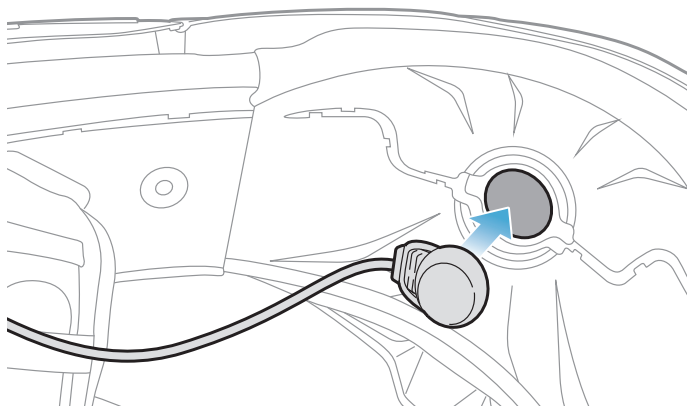

- Coloque el cable del micrófono en la ranura y, a continuación, coloque la parte restante del cable del micrófono en el receptáculo del altavoz para instalar la unidad de altavoz, como se muestra en la ilustración.

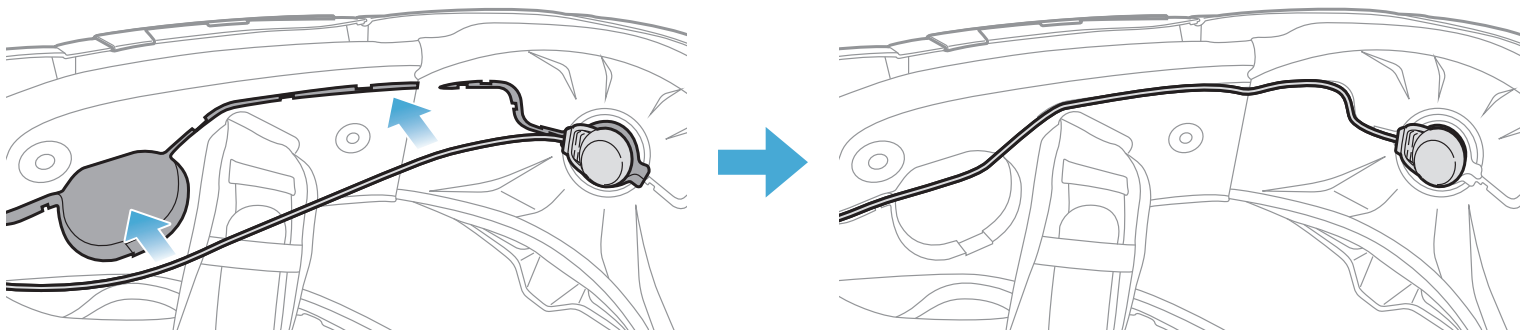

- Alinee las flechas del cable del micrófono e introduzca el cable del micrófono en el conector del micrófono.

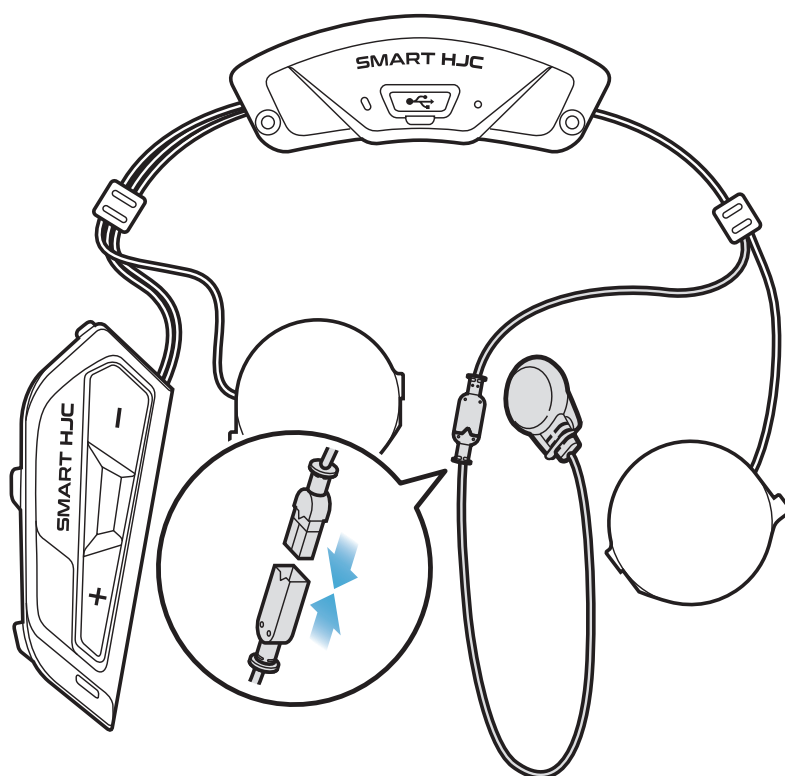

2.1.7 Instalación del módulo de altavoz

1. Introduzca el gancho más largo de la unidad de altavoz derecha en el orificio inferior del receptáculo del altavoz. A continuación, introduzca el gancho más corto de la unidad de altavoz derecha en el orificio superior del receptáculo del altavoz.

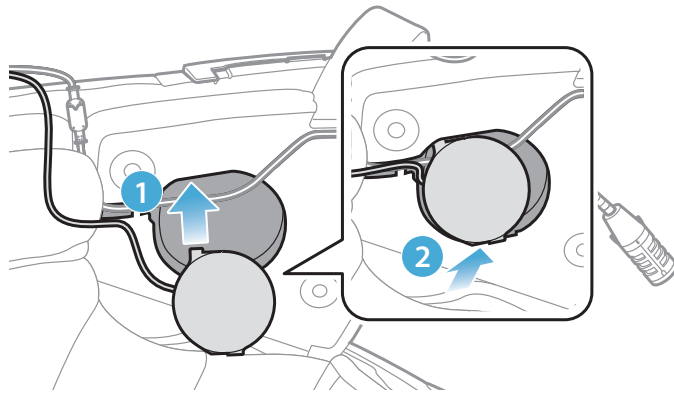

[Asegúrese de que la unidad del altavoz no presiona el cable del micrófono al instalarlo]

2. A continuación, desplace la parte superior de la unidad de forma que se fije en el receptáculo del altavoz del casco.

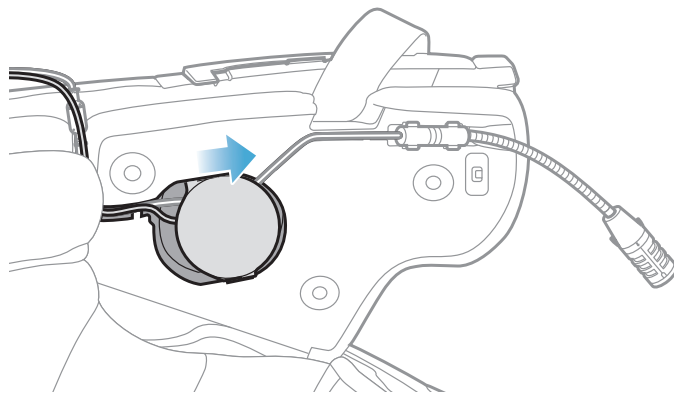

[Una vez instalada, la posición de la unidad de altavoz se puede ajustar a la posición de la oreja del piloto]

3. Repita el proceso en el otro lado para instalar la unidad de altavoz izquierda.

Nota:

Retirada de la unidad de altavoz

Para retirar la unidad de altavoz, introduzca la **llave Allen** en el área del gancho superior más corto y, a continuación, saque la unidad de altavoz con suavidad.

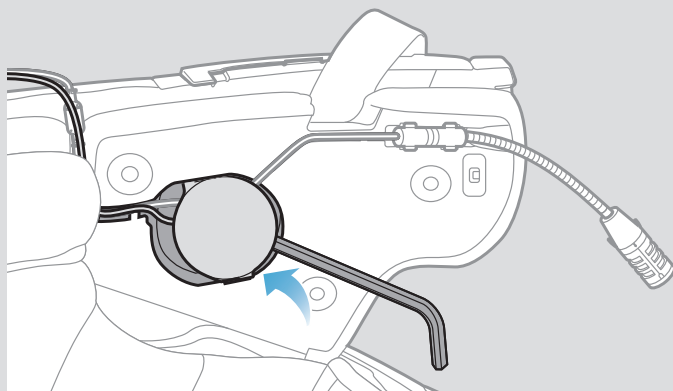

2.1.8 Disposición de los cables

1. Coloque el mazo de cables en el hueco que hay debajo de la protección de goma del casco y disponga el cable restante en forma de arco, como se muestra en la ilustración.

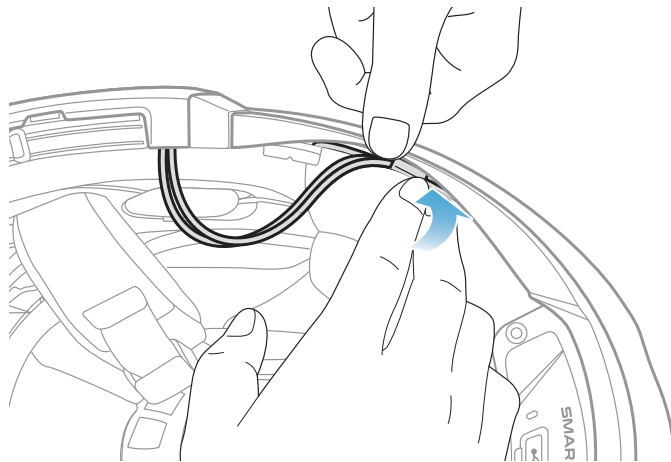

2. Alinee el cable restante y la ranura del acolchado interno, e introduzca el acolchado interno empezando por la parte trasera, como se muestra en la ilustración.

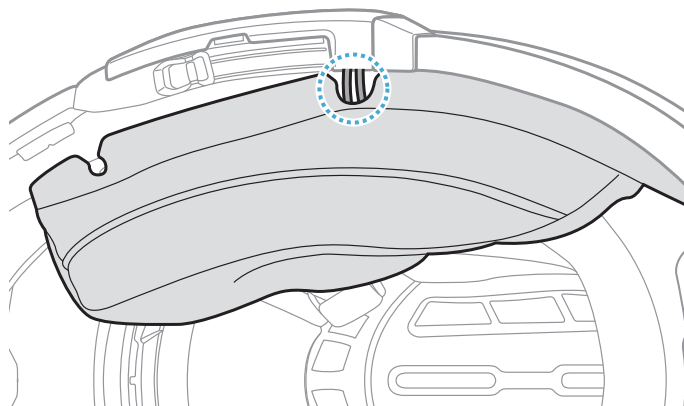

2.1.9 Fijación del acolchado interno

1. Vuelva a colocar el acolchado interno empezando por la parte trasera y presione los broches de presión hasta que hagan clic.

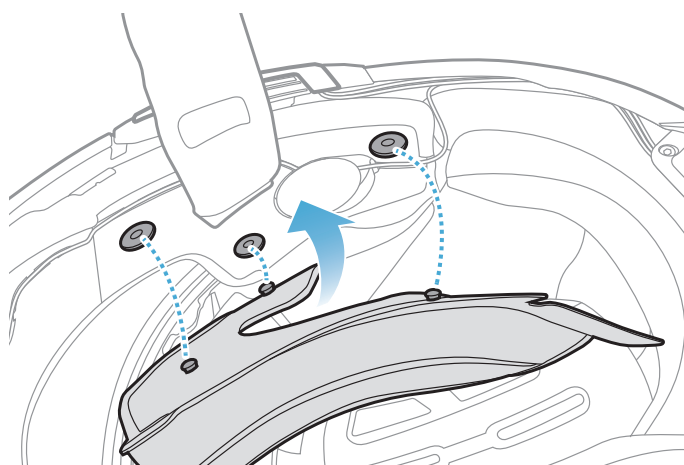

2.1.10 Cierre del barbiquejo modular/apertura para cascos con visera e integrales

1. Baje el barbiquejo del casco modular o la visera de protección del casco abierto por completo.

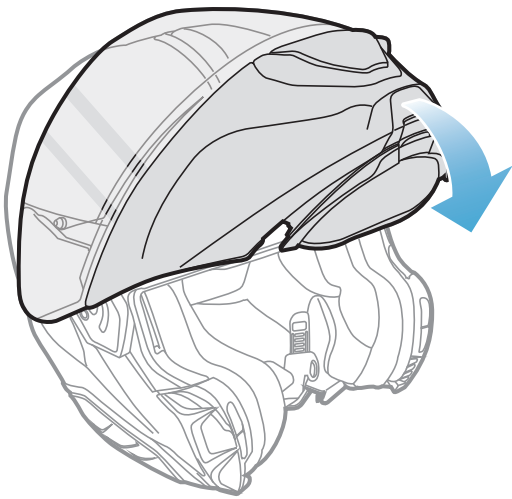

Casco modular

o

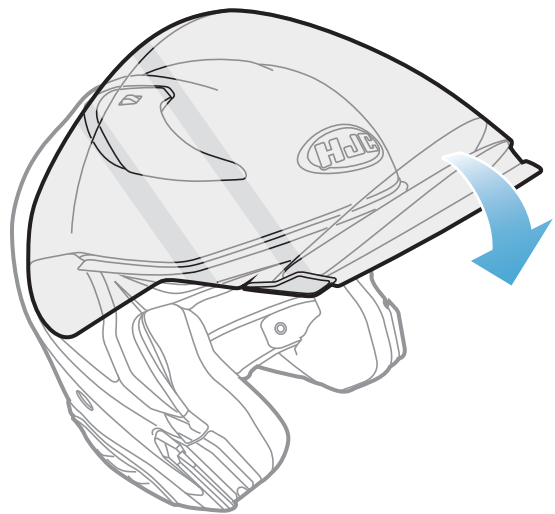

Casco abierto

2. Asegúrese de que el micrófono con brazo y cable se encuentre cerca de la boca cuando lleve puesto el casco.

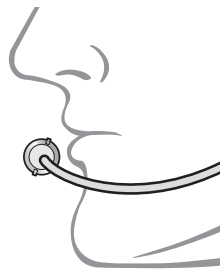

3. INICIO

3.1 Programa para descargar

3.1.1 Aplicación SMART HJC BT

Con solo emparejar el teléfono con el auricular, puede usar la **aplicación SMART HJC BT** para acelerar y facilitar las tareas de configuración y administración.



- Descargue la **aplicación SMART HJC BT** de [Google Play Store](#) o [App Store](#).

3.1.2 SMART HJC Device Manager

SMART HJC Device Manager permite actualizar el firmware y establecer la configuración directamente desde el PC.



- Descargue **SMART HJC Device Manager** de www.smarthjc.com

3.2 Carga

Carga del auricular

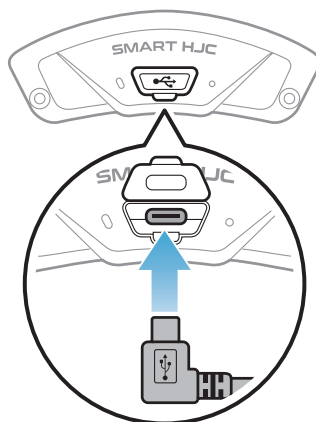

Dependiendo del método de carga, el auricular se cargará completamente en 2,5 horas aproximadamente.

Nota:

- asegúrese de quitarse el casco en el que está instalado el auricular durante la carga. El auricular se apaga automáticamente durante la carga.
- Puede utilizarse cualquier cargador USB de terceros con los productos HJC si el cargador cuenta con la aprobación de FCC, CE, IC, KC u otro organismo local aprobado.
- El uso de un cargador no aprobado podría provocar incendios, explosiones, fugas y otros peligros, así como reducir la vida útil o el rendimiento de la batería.
- El **auricular** es compatible con dispositivos cargados por USB con 5 V de alimentación de entrada.

3.3 Leyenda

 **Pulsar** el botón el número de veces especificado

 **Mantener pulsado** el botón durante la cantidad de tiempo especificada

 "Hola" **Instrucciones audibles**



3.4 Encendido y apagado

Encendido  =   

Apagado  =   

3.5 Comprobación del nivel de batería

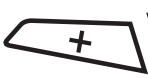
Se incluyen instrucciones sobre cómo encender los auriculares.

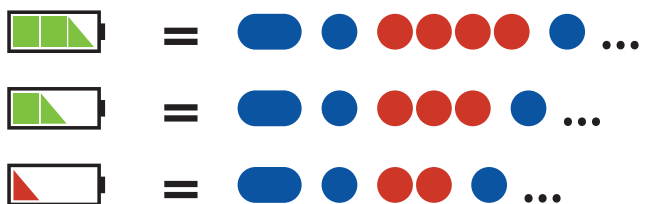
Encendido  =    → 

Nota: cuando el nivel de batería sea bajo durante el uso, escuchará la instrucción de voz **"Batería baja"**.

3.6 Ajuste de volumen

Puede subir o bajar el volumen pulsando el **Botón (+)** o el **Botón (-)**. El volumen se establece y mantiene de manera independiente a niveles diferentes para cada fuente de emisión de audio (es decir, teléfono o intercomunicador) aunque reinicie el auricular.

Subir volumen

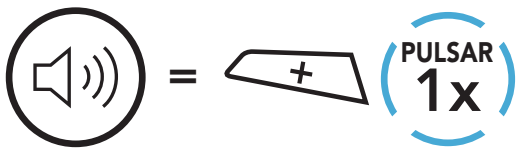

Bajar volumen

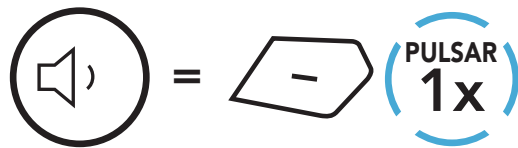

4. EMPAREJAMIENTO DEL AURICULAR CON OTROS DISPOSITIVOS BLUETOOTH

Cuando utilice el auricular con otros dispositivos Bluetooth por primera vez, deberá emparejarlos. Esto les permite reconocerse y comunicarse entre sí siempre que estén dentro de la zona de cobertura.

El auricular puede emparejarse con varios dispositivos Bluetooth, como un teléfono móvil, un GPS, un reproductor de MP3 o un adaptador de radio bidireccional Sena SR10, a través de **Emparejar teléfono**, **Emparejamiento de segundo teléfono móvil** y **Emparejamiento GPS**. El auricular también puede emparejarse con hasta otros tres auriculares SMART HJC.

Se empareja con hasta tres auriculares SMART HJC



También se empareja con:



Teléfono móvil



Reproductor de MP3



Dispositivos GPS

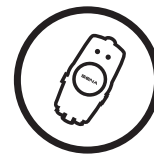

Sena SR10

4.1 Emparejar teléfono

Hay tres formas de emparejar el teléfono.

4.1.1 Emparejamiento inicial del SMART HJC 21B

El auricular entrará automáticamente en el modo de emparejamiento del teléfono al iniciar el auricular por primera vez o en las siguientes situaciones:

- Reiniciarlo tras ejecutar **Restaurar**; o
- Reiniciarlo tras ejecutar **Borrar todos los emparejamientos**.

1. Mantenga pulsados el **Botón TAP** y el **Botón (+)** durante **1 segundo**.

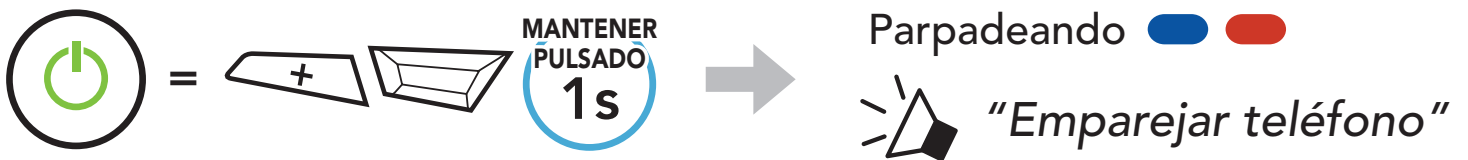

2. Seleccione **SMART HJC 21B** en la lista de dispositivos Bluetooth detectados. Si el teléfono móvil solicita un pin, introduzca 0000.



Nota:

- El modo de emparejamiento de teléfono dura **3 minutos**.
- Para cancelar el emparejamiento del teléfono, pulse el **Botón TAP**.

4.1.2 Emparejamiento con el SMART HJC 21B apagado

1. Con el auricular apagado, mantenga presionado el **Botón TAP** y el **Botón (+)** hasta que el LED parpadee en rojo y azul de forma alterna y escuche el mensaje de voz **“Emparejar teléfono”**.

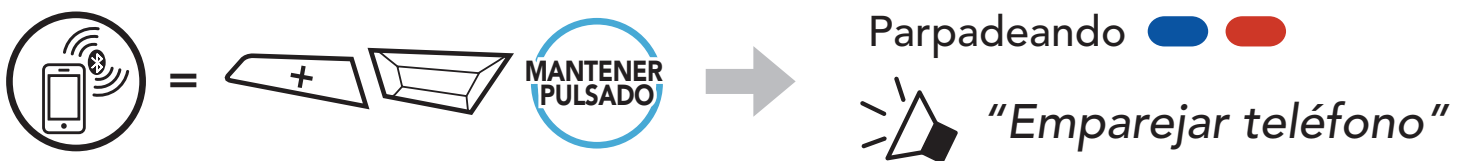

2. Seleccione **SMART HJC 21B** en la lista de dispositivos Bluetooth detectados. Si el teléfono móvil solicita un pin, introduzca 0000.



4.1.3 Emparejamiento con el SMART HJC 21B encendido

1. Con el auricular encendido, mantenga pulsado el **Botón TAP** durante **10 segundos**.



2. Pulse el **Botón (+)**.

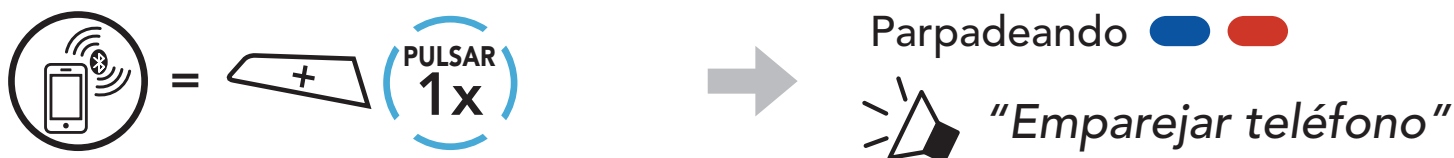

3. Seleccione **SMART HJC 21B** en la lista de dispositivos Bluetooth detectados. Si el teléfono móvil solicita un pin, introduzca 0000.

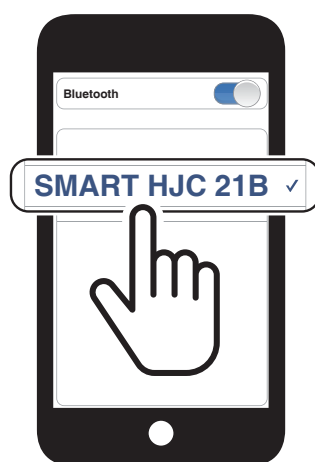

4.2 Emparejamiento de segundo teléfono móvil - Segundo teléfono móvil, GPS y SR10

1. Mantenga pulsado el **Botón TAP** durante **10 segundos**.



2. Pulse el **Botón (+)** dos veces.

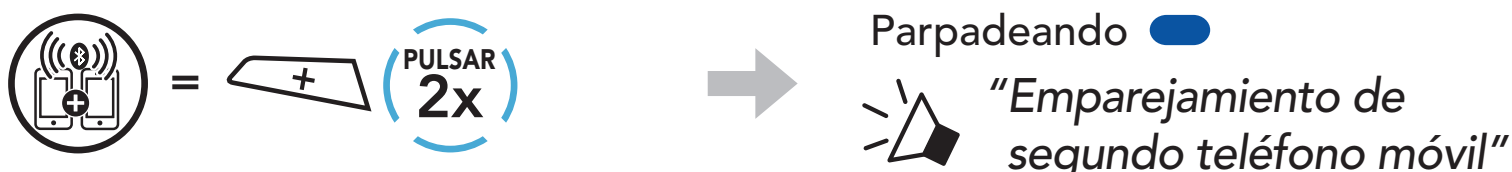

3. Seleccione **SMART HJC 21B** en la lista de dispositivos Bluetooth detectados. Si el dispositivo Bluetooth solicita un PIN, introduzca 0000.

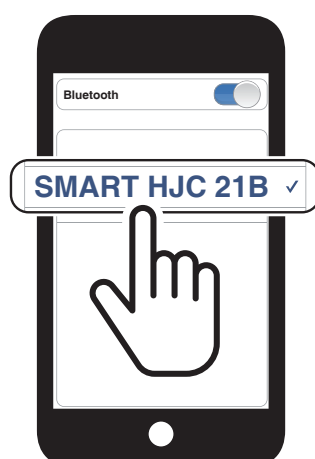

4.3 Emparejamiento selectivo avanzado: manos libres o estéreo A2DP

Emparejar teléfono permite que el auricular establezca dos perfiles Bluetooth: **Manos libres** o **Estéreo A2DP**. **Emparejamiento selectivo avanzado** permite que el auricular separe los perfiles para habilitar la conexión con dos dispositivos.

4.3.1 Emparejamiento selectivo de teléfono: perfil de manos libres

1. Mantenga pulsado el **Botón TAP** durante **10 segundos**.



2. Pulse el **Botón (+)** tres veces.



3. Seleccione **SMART HJC 21B** en la lista de dispositivos Bluetooth detectados. Si el teléfono móvil solicita un pin, introduzca 0000.



4.3.2 Emparejar medio: perfil A2DP

1. Mantenga pulsado el **Botón TAP** durante **10 segundos**.



2. Pulse el **Botón (+)** 4 veces.

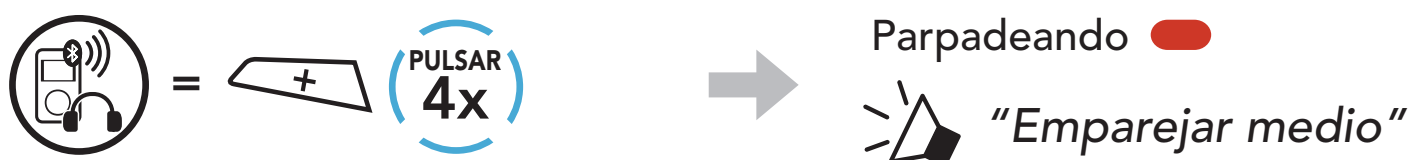

3. Seleccione **SMART HJC 21B** en la lista de dispositivos Bluetooth detectados. Si el teléfono móvil solicita un pin, introduzca 0000.



4.4 Emparejar GPS

1. Mantenga pulsado el **Botón TAP** durante **10 segundos**.



2. Pulse el **Botón (+)** **5 veces**.

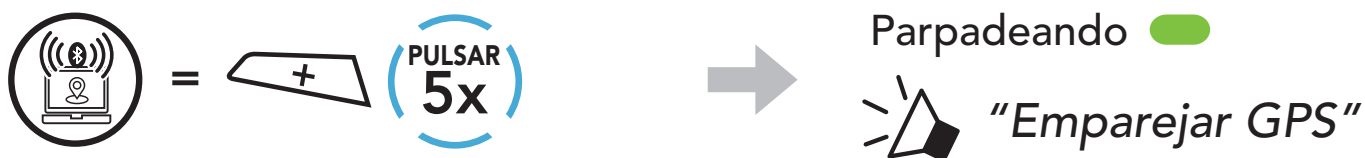

3. Seleccione **SMART HJC 21B** en la lista de dispositivos detectados. Si el dispositivo Bluetooth solicita un PIN, introduzca 0000.

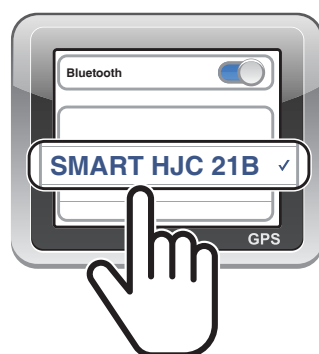

Nota: si empareja su dispositivo GPS a través del Emparejamiento GPS, sus instrucciones no interrumpirán sus conversaciones a través del intercomunicador, sino que se superpondrán. Las conversaciones a través del intercomunicador Bluetooth se interrumpirán con las instrucciones del sistema GPS.

5. USO DEL TELÉFONO MÓVIL

5.1 Realizar y responder llamadas

Responder a una llamada

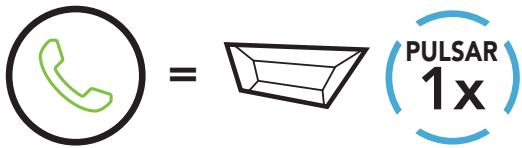

Finalizar una llamada

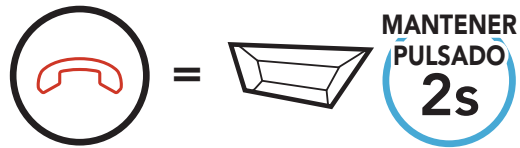

Rechazar una llamada

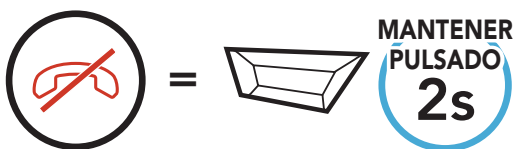

Marcación por voz



5.2 Marcación Rápida

5.2.1 Asignar preconfiguraciones de marcación rápida

Es posible asignar **preconfiguraciones de marcación rápida** desde la **aplicación SMART HJC BT**.

5.2.2 Utilizar preconfiguraciones de marcación rápida

1. Acceda al menú **Marcación Rápida**.



2. Navegue hacia delante o hacia atrás por los números de **preconfiguración de marcación rápida**.



(1) Rellamada

(2) Marcación rápida 1

(3) Marcación rápida 2

(4) Marcación rápida 3

(5) Cancelar

3. Llame a uno de sus números de **preconfiguración de marcación rápida**.



4. Volver a marcar el último número al que ha llamado.



6. MÚSICA EN ESTÉREO

6.1 Música en estéreo Bluetooth

Reproducir/pausar música

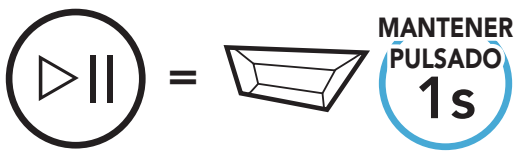

Pista siguiente

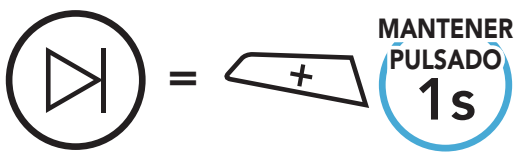

Pista anterior

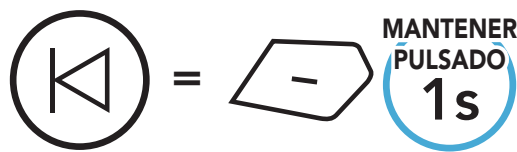

6.2 Compartir música

Puede compartir música en estéreo por Bluetooth con un amigo de intercomunicador durante una conversación a dos vías a través del intercomunicador.

Nota:

- Tanto usted como su amigo de intercomunicador podrán controlar la reproducción de música a distancia, por ejemplo, podrán ir a la pista anterior y a la siguiente.
- **Compartir música** se detendrá cuando esté utilizando el teléfono móvil o escuchando instrucciones del GPS.
- **Compartir música** finalizará si el auricular inicia una conversación de intercomunicador multi-banda.
- Cuando **Audio Multitasking** está activado, si se realiza una llamada de intercomunicador mientras está escuchando música, **Compartir música** no funcionará.

6.2.1 Compartir música mediante intercomunicador Bluetooth

Puede compartir música con un amigo de intercomunicador de una conversación a dos vías a través del intercomunicador.

Empezar a compartir música y dejar de hacerlo



7. INTERCOMUNICADOR BLUETOOTH

Hasta tres personas más se pueden emparejar con el auricular para conversaciones a través del intercomunicador Bluetooth.

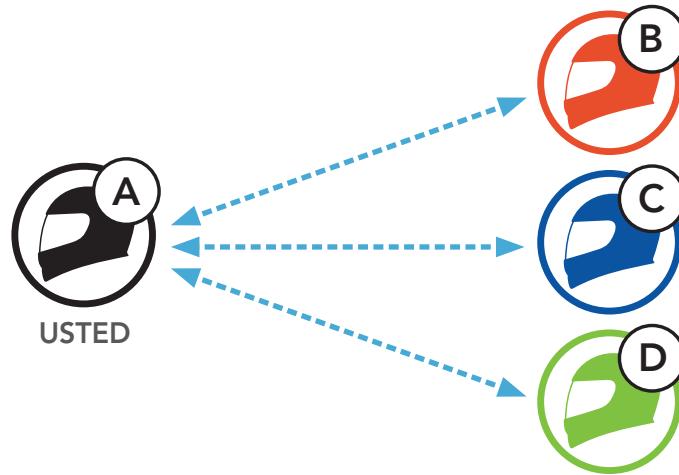

7.1 Emparejamiento de intercomunicador

Hay dos formas de emparejar el auricular.

7.1.1 Usando Smart Intercom Pairing (SIP)

SIP le permite emparejarse con sus amigos para comunicación de intercomunicador escaneando el código QR de la **aplicación SMART HJC BT** sin tener que recordar el funcionamiento de los botones.

1. Empareje el teléfono móvil con el auricular.
2. Abra la **aplicación SMART HJC BT** y pulse (Menú Smart Intercom Pairing).
3. Escanee el **código QR** que se muestra en el teléfono móvil de su amigo (**B**).
 - Su amigo (**B**) puede mostrar el código QR en el teléfono móvil pulsando > **Código QR** () en la **aplicación SMART HJC BT**.

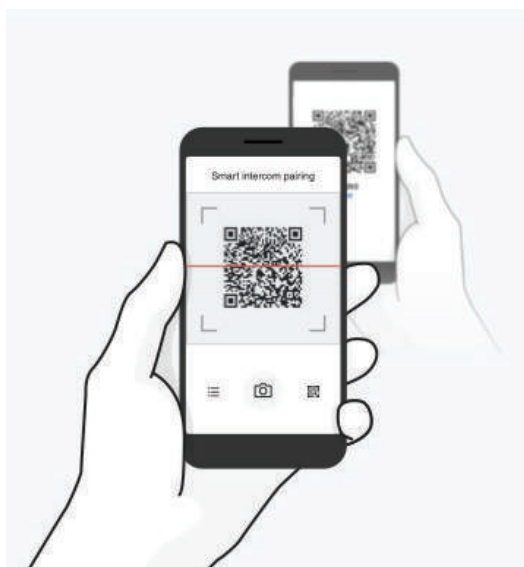

4. Pulse **Guardar** y compruebe que su amigo **(B)** está emparejado con **usted (A)** correctamente.
5. Pulse **Escanear** (📷) y repita los pasos 3 y 4 para emparejar con los **amigos de intercomunicador (C) y (D)**.

Nota: el **Smart Intercom Pairing (SIP)** no es compatible con auriculares de la marca SMART HJC que usan **Bluetooth 3.0** o **inferior**.

7.1.2 Con el botón

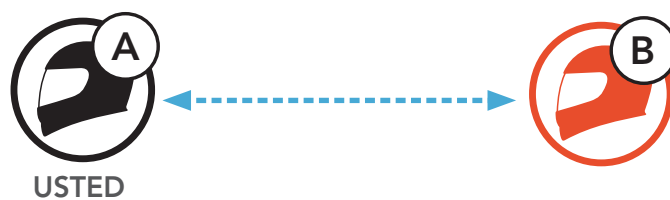

1. **Cada usuario** mantiene pulsado simultáneamente el **Botón TAP** durante **5 segundos** hasta que los usuarios escuchan el mensaje de voz **“Emparejamiento de intercomunicador”**.

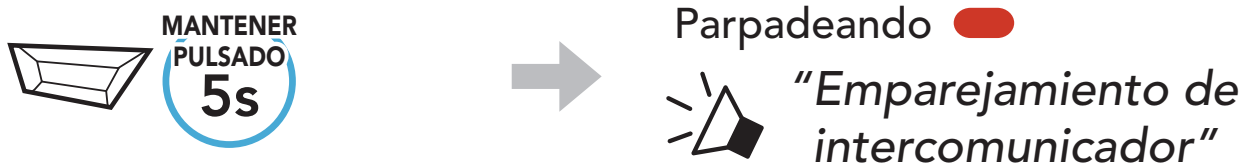

2. Pulse el **Botón TAP** en uno de los auriculares.

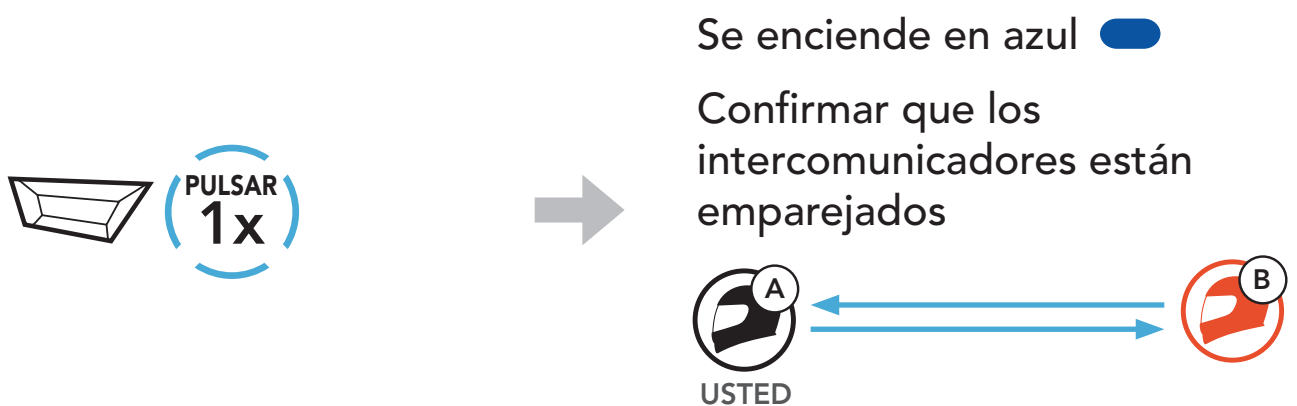

3. Repita los pasos anteriores para realizar el emparejamiento con **otros auriculares (C y D)**.

7.2 Último en llegar, primero en ser atendido

La cola de emparejamiento con el intercomunicador es **Último en llegar, primero en ser atendido**. Si el auricular está emparejado con varios auriculares para conversaciones a través del intercomunicador, el último auricular emparejado se establece como el **primer amigo de intercomunicador**. Por ejemplo, después de los procedimientos de emparejamiento arriba indicados, el **auricular (D)** es el **primer amigo de intercomunicador** del auricular (A), el **auricular (C)** es el **segundo amigo de intercomunicador** del auricular (A) y el **auricular (B)** es el **tercer amigo de intercomunicador** del auricular (A).

Orden de emparejamiento de intercomunicador

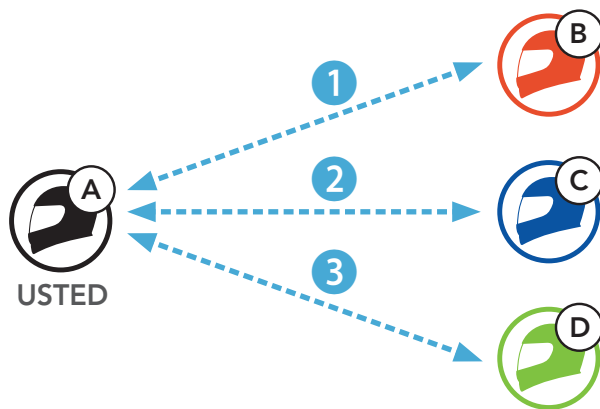
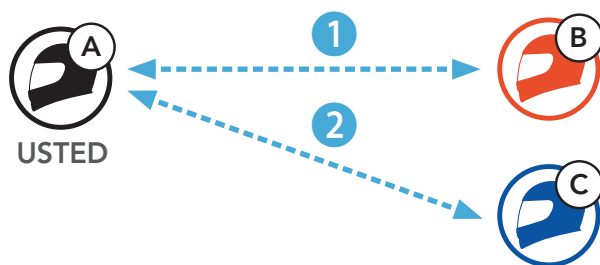

Último en llegar, primero en ser atendido



7.3 Conversación a través del intercomunicador a dos vías

Puede iniciar o finalizar una conversación a través del intercomunicador con un **amigo de intercomunicador**.



Iniciar/finalizar conversación con el primer amigo de intercomunicador D

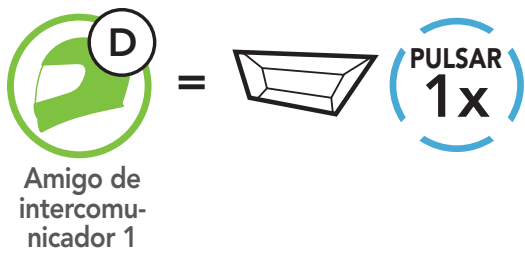

Iniciar/finalizar conversación con el segundo amigo de intercomunicador C

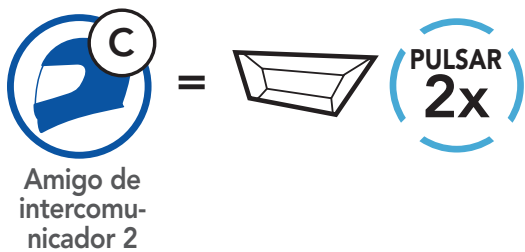

Iniciar/finalizar conversación con el tercer amigo de intercomunicador B

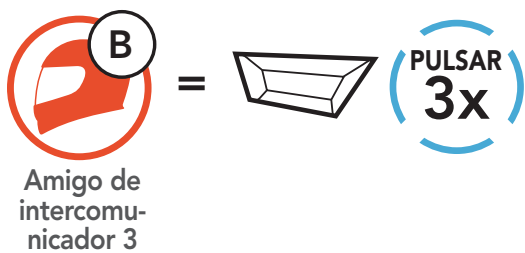

7.4 Intercomunicador multi-banda

Intercomunicador multi-banda permite mantener conversaciones telefónicas tipo conferencia hasta con **tres amigos de intercomunicador** al mismo tiempo. Cuando **Intercomunicador multi-banda** está en funcionamiento, la conexión con el teléfono móvil se desconecta temporalmente. No obstante, en cuanto **Intercomunicador multi-banda** deja de estar en funcionamiento, se restablece la conexión con el teléfono móvil.

7.4.1 Inicio de una conversación a tres vías a través del intercomunicador

Usted (A) puede mantener una **conversación a tres vías a través del intercomunicador** con otros dos **amigos de intercomunicador (B y C)** estableciendo dos conexiones a través del intercomunicador al mismo tiempo.

- Usted (A)** tiene que estar emparejado con otros dos **amigos de intercomunicador (B y C)** para la **conversación a tres vías a través del intercomunicador**.



- Inicie una conversación a través del intercomunicador con el **primer amigo de intercomunicador (C)** pulsando el **Botón TAP**.



- Usted (A)** puede llamar al **segundo amigo de intercomunicador (B)** pulsando dos veces el **Botón TAP**, o el **segundo amigo de intercomunicador (B)** puede unirse realizándole una llamada de intercomunicador a **usted (A)**.



- Ahora **usted (A)** y **dos amigos de intercomunicador (B y C)** están manteniendo una **conversación a tres vías a través del intercomunicador**.



7.4.2 Inicio de una conversación a cuatro vías a través del intercomunicador

Con **tres amigos de intercomunicador** conectados, un nuevo participante (**D**) puede crear una **conversación a cuatro vías a través del intercomunicador** haciendo una llamada de intercomunicador a (**B**) o (**C**).

1. El **amigo de intercomunicador (B)** tiene que estar emparejado con un **nuevo participante (D)**.



2. El **amigo de intercomunicador (B)** puede llamar a un **nuevo participante (D)** pulsando el **Botón TAP**, o un **nuevo participante (D)** puede unirse al intercomunicador realizando una llamada de intercomunicador al **amigo de intercomunicador (B)**.

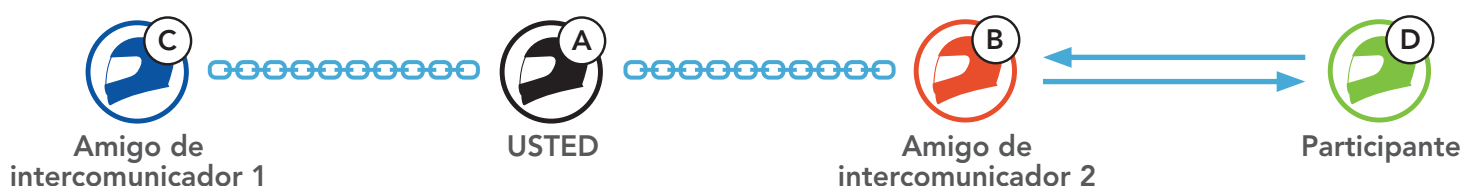

3. Ahora, **usted (A)**, los **dos amigos de intercomunicador (B y C)** y un **nuevo participante (D)** están manteniendo una **conversación a cuatro vías a través del intercomunicador**.

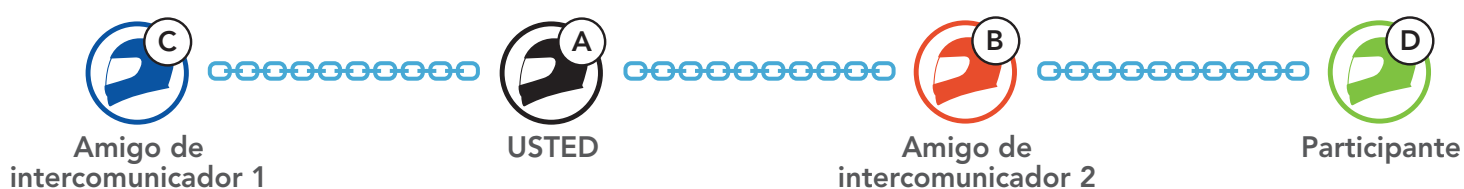

7.4.3 Finalización de una conversación a través del intercomunicador multi-banda

Puede finalizar el intercomunicador para conferencias por completo o solo desconectar la conexión del intercomunicador con uno de sus **amigos de intercomunicador** activos.

Finalizar todas las conexiones de intercomunicador

- Mantenga pulsado el **Botón TAP** durante **3 segundos**.

Desconecte la conexión de intercomunicador con uno de los amigos de intercomunicador

- Desconectar (C): pulse el **Botón TAP**.
- Desconectar (B) y (D): pulse dos veces el **Botón TAP**.

Nota: si desconecta al **segundo amigo (B)**, también quedará desconectado del **tercer participante (D)**. Esto se debe a que el **tercer participante (D)** está conectado con usted a través del **segundo amigo (B)**.

7.5 Conversación telefónica a tres vías con usuarios del intercomunicador

Puede mantener una **conversación telefónica a tres vías** añadiendo a un **amigo de intercomunicador** a la conversación mantenida a través del teléfono móvil.

1. Durante una llamada de teléfono móvil, pulse el **Botón TAP una vez, dos veces o tres veces** para invitar a uno de sus **amigos de intercomunicador** a la conversación.

Invitar a un amigo de intercomunicador a la conversación telefónica

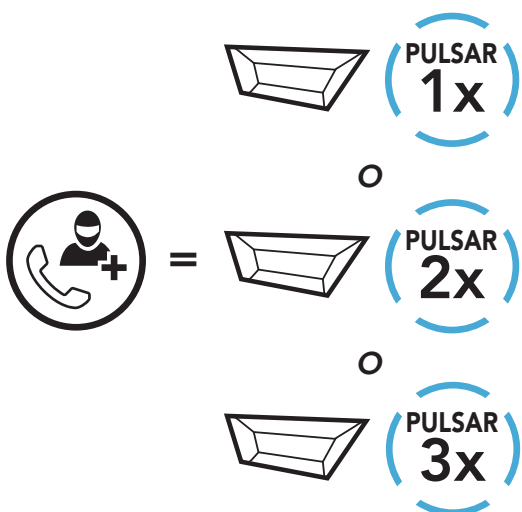

2. Para desconectar el intercomunicador durante una conversación telefónica, pulse el **Botón TAP una vez, dos veces o tres veces**.

Desconectar al amigo de intercomunicador de la conversación

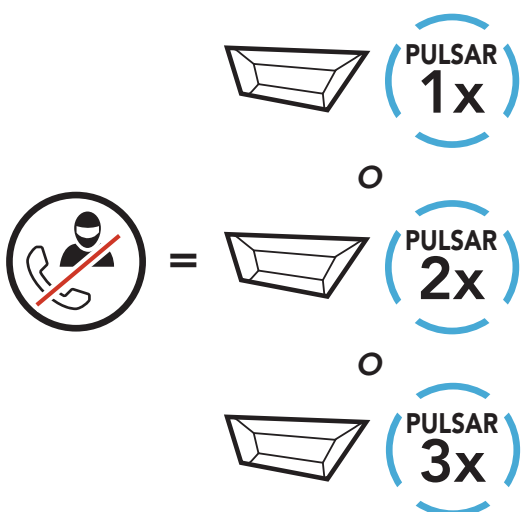

3. Para desconectar la llamada de teléfono móvil durante una conversación telefónica, mantenga pulsado el **Botón TAP** durante **2 segundos**.

Finalizar la llamada de teléfono en la conversación

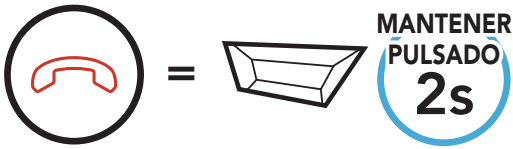

Nota: cuando tenga una llamada entrante por intercomunicador durante una llamada de teléfono móvil, escuchará pitidos dobles agudos.

7.6 Group Intercom

Group Intercom le permite crear al instante un **intercomunicador multi-banda para conferencias** con los últimos tres auriculares emparejados.

Para iniciar el Group Intercom

1. Realice el emparejamiento de intercomunicador con hasta tres auriculares con los que desee mantener un **Group Intercom**.

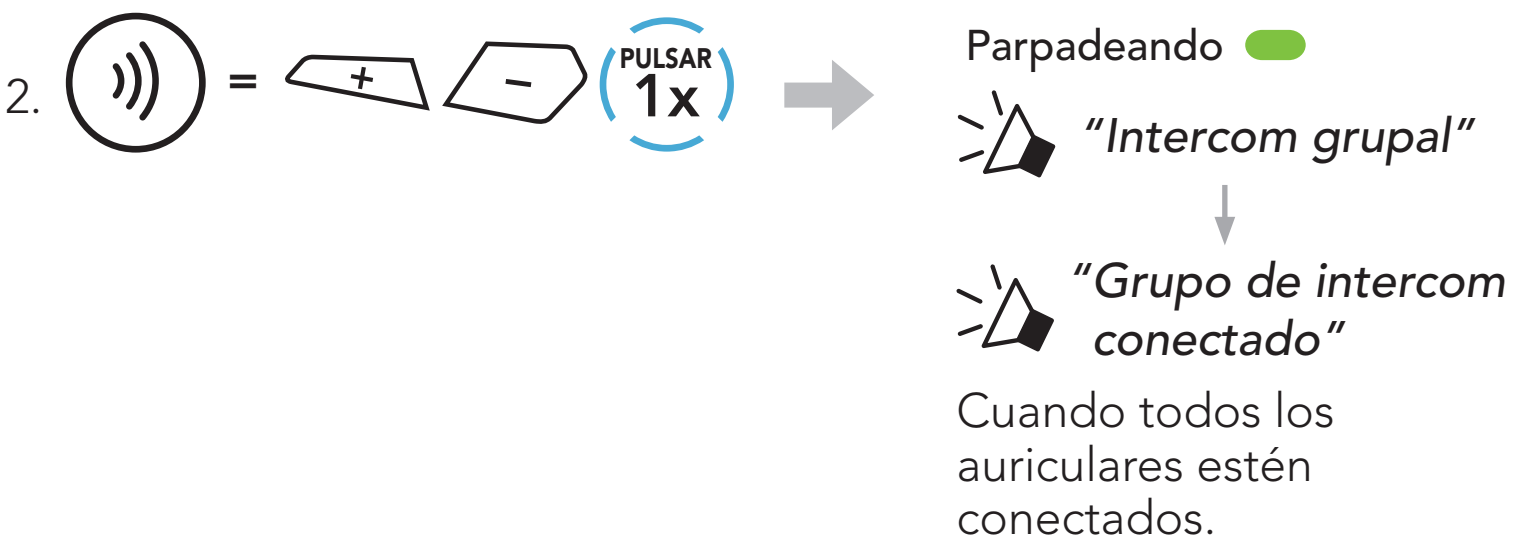



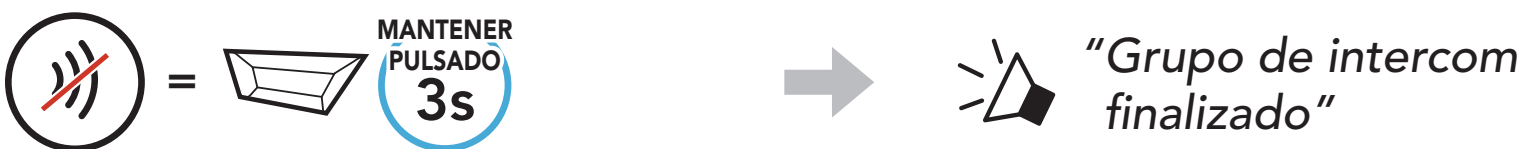



Finalización de Group Intercom



8. UNIVERSAL INTERCOM

Universal Intercom le permite mantener conversaciones a través del intercomunicador con usuarios de auriculares Bluetooth que no sean de la marca SMART HJC. Los auriculares Bluetooth que no sean de la marca SMART HJC pueden conectarse al Bluetooth auricular SMART HJC si son compatibles con el **Perfil de manos libres (HFP) Bluetooth**. Solo podrá emparejar el auricular con un auricular que no sea de la marca SMART HJC al mismo tiempo. La distancia del intercomunicador depende del rendimiento del auricular al que esté conectado. Cuando un auricular SMART HJC está emparejado con el auricular y se empareja otro dispositivo Bluetooth a través de **Emparejamiento de segundo teléfono móvil**, este se desconectará.

8.1 Emparejamiento del Intercomunicador Universal

-  =  **MANTENER PULSADO 10s** →  "Configuración"
 -  =  **PULSAR 3x** →  "Emparejamiento del Intercomunicador Universal"
 -  =  **PULSAR 1x** → Acceder al modo de **Emparejamiento del Intercomunicador Universal**.
4. Seleccione el modo de emparejamiento manos libres en el auricular que no es de la marca SMART HJC. El auricular se emparejará automáticamente con el auricular Bluetooth que no es de la marca SMART HJC.

8.2 Universal Intercom a dos vías

Puede iniciar la conexión del **Universal Intercom** con unos auriculares Bluetooth de otra marca mediante el mismo método de conexión de intercomunicador que con otros auriculares SMART HJC.



Puede desconectar el **Universal Intercom a dos vías** del mismo modo que hace en un **intercomunicador a dos vías** normal. Consulte **Sección 7.3: "Conversación a través del intercomunicador a dos vías"**.

8.3 Universal Intercom multi-banda

Puede comunicarse mediante **intercomunicador multi-banda** con hasta **tres amigos de intercomunicador** que usen auriculares que no son de la marca SMART HJC. Algunos auriculares que no son de la marca SMART HJC pueden no admitir conferencias mediante **Universal Intercom multi-banda**.

Puede realizar la llamada de **Universal Intercom multi-banda** del mismo modo que las conversaciones a cuatro vías a través del intercomunicador.

Puede desconectar **Universal Intercom multi-banda** del mismo modo que hace en un **Intercomunicador multi-banda** normal. Consulte **Sección 7.4: "Intercomunicador multi-banda"**.

8.3.1 Universal Intercom a tres vías

Puede efectuar una conexión **Universal Intercom a tres vías** con dos auriculares y un auricular Bluetooth que no es de la marca SMART HJC. Si se establece la conexión del intercomunicador, ninguno de los auriculares conectados podrá utilizar la función de llamada, debido a que la conexión entre el auricular y el teléfono se desconecta temporalmente. Si desconecta la llamada mediante intercomunicador, se volverá a establecer la conexión del teléfono móvil automáticamente para que pueda utilizar una función de llamada.

1. **Usted (A)** debe emparejarse con un auricular Bluetooth que no es de la marca SMART HJC (**B**) y otro auricular (**C**) para mantener el **intercomunicador para conferencias a tres vías**.



2. Inicie una conversación a través del intercomunicador con un auricular Bluetooth que no es de la marca SMART HJC (**B**) en su grupo de intercomunicador. Por ejemplo, **usted (A)** puede iniciar una conversación a través del intercomunicador con un auricular Bluetooth que no es de la marca SMART HJC (**B**). El auricular Bluetooth que no es de la marca SMART HJC (**B**) también puede iniciar una conversación a través del intercomunicador con **usted (A)**.



3. El otro auricular (**C**) puede unirse a la conversación realizando una llamada de intercomunicador a **usted (A)**.



4. Ahora, **usted (A)**, el auricular Bluetooth que no es de la marca SMART HJC (**B**) y el otro auricular (**C**) están manteniendo un **Intercomunicador para conferencias a tres vías**.



8.3.2 Universal Intercom a cuatro vías

Puede realizar la llamada de **Universal Intercom a cuatro vías** de la misma forma que una **conversación a cuatro vías a través del intercomunicador** normal.

Puede realizar una conexión de **Universal Intercom a cuatro vías** con un par de configuraciones distintas:

- 1) dos auriculares y dos auriculares Bluetooth que no son de la marca SMART HJC, o
- 2) tres auriculares y un auricular Bluetooth que no es de la marca SMART HJC.

Caso 1 del Universal Intercom a cuatro vías

- 1) **Usted (A)**, un auricular Bluetooth que no es de la marca SMART HJC (**B**), otro auricular (**C**) y un auricular Bluetooth que no es de la marca SMART HJC (**D**).



Caso 2 del Universal Intercom a cuatro vías

2) **Usted (A)**, un auricular Bluetooth que no es de la marca SMART HJC **(B)** y **dos otros auriculares (C y D)**.



9. PRIORIDAD DE LAS FUNCIONES Y ACTUALIZACIONES DE FIRMWARE

9.1 Prioridad de las funciones

El auricular funciona con el siguiente orden de prioridad:

- (mayor) Teléfono móvil
- Intercomunicador
- Compartir música mediante la música en estéreo Bluetooth
- (menor) Música en estéreo Bluetooth

Las funciones de mayor prioridad interrumpirán siempre las funciones de menor prioridad.

Nota: si selecciona la música como prioridad de la fuente de emisión de audio, el orden de prioridad cambiará de esta forma:

- (mayor) Teléfono móvil
- Música en estéreo Bluetooth
- Intercomunicador
- (menor) Compartir música mediante la música en estéreo Bluetooth

9.2 Actualizaciones de firmware

Puede actualizar el firmware con **SMART HJC Device Manager**.

El **Cable USB de corriente y datos (USB-C)** se debe conectar al **PC** para actualizar el firmware con **SMART HJC Device Manager**.

Visite www.smarthjc.com para acceder a las descargas de software más recientes.

Haga clic aquí para visitar www.smarthjc.com

10. AJUSTE DE LA CONFIGURACIÓN

10.1 Menú de configuración del auricular

Acceder al menú de configuración

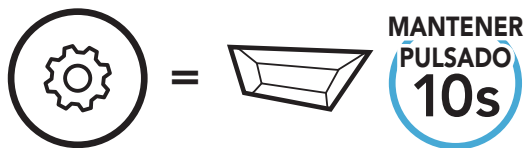

Navegar entre las opciones de menú

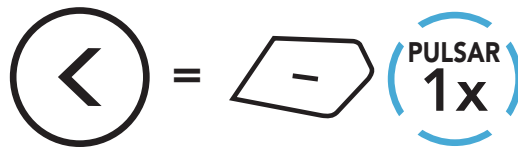
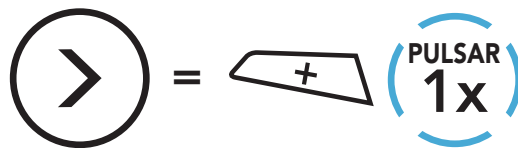

Ejecutar opciones de menú

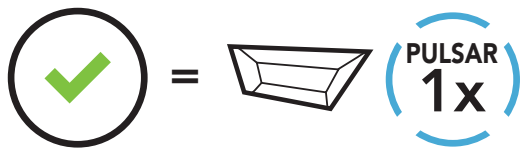

Menú de configuración del auricular

Menú de configuración de voz	Pulse el Botón TAP
Emparejar teléfono	Cero
Emparejamiento de segundo teléfono móvil	Cero
Emparejamiento selectivo de teléfono	Cero
Emparejar medio	Cero
Emparejar GPS	Cero
Borrar todos los emparejamientos	Ejecutar
Emparejamiento de control remoto	Ejecutar
Emparejamiento del Intercomunicador Universal	Ejecutar
Restaurar	Ejecutar
Salir de configuración	Ejecutar

10.1.1 Borrar todos los emparejamientos

Puede eliminar toda la información de emparejamiento Bluetooth del auricular.

10.1.2 Emparejamiento de control remoto

Puede controlar de forma remota el auricular utilizando **dispositivos de control remoto Sena** (se venden por separado).

1. Encienda el auricular y el dispositivo de control remoto.
2. Ejecutar el **Emparejamiento de control remoto**.
3. Acceda al modo de emparejamiento en el dispositivo de control remoto. Automáticamente, el auricular se conectará con el dispositivo de control remoto en modo de emparejamiento.

10.2 Ajuste de configuración del software

Puede cambiar la configuración de los auriculares desde la **aplicación SMART HJC BT** o **SMART HJC Device Manager**.



10.2.1 Idioma del auricular

Puede seleccionar el idioma del dispositivo. El idioma seleccionado se conserva incluso después de reiniciar el auricular.

10.2.2 Ecualizador de audio (valor predeterminado: desactivado)

Aumenta o reduce el nivel de decibelios de distintos rangos de audio.

- **Balance** ajusta todos los rangos de frecuencia al mismo nivel de volumen (0 dB).
- **Mejora de graves** aumenta el rango de graves del audio (20 Hz - 250 Hz).
- **Mejora de medios** aumenta el rango de medios del audio (250 Hz - 4 kHz).
- **Mejora de agudos** aumenta el rango de agudos del audio (4 kHz - 20 kHz).

10.2.3 Teléfono VOX (valor predeterminado: activado)

Si esta función está activada, podrá responder a las llamadas entrantes mediante la voz. Cuando escuche el tono de llamada de una llamada entrante, puede responder al teléfono diciendo una palabra como **"Hola"** en voz alta o soplando al micrófono. La función **Teléfono VOX** se deshabilita temporalmente si se conecta al intercomunicador. Si se deshabilita esta función, tiene que pulsar el **Botón TAP** para responder a una llamada entrante.

10.2.4 Intercomunicador VOX (valor predeterminado: desactivado)

Si esta función está activada, podrá iniciar una conversación a través del intercomunicador con el último amigo de intercomunicador con el que se ha conectado mediante la voz. Cuando desea iniciar el intercomunicador, diga una palabra como **"Hola"** en alto o sople al micrófono. Si inicia una conversación a través del intercomunicador mediante voz, este se desactivará automáticamente cuando usted y su amigo de intercomunicador permanezcan en silencio durante 20 segundos. No obstante, si inicia una conversación a través del intercomunicador manualmente pulsando el **Botón TAP**, deberá finalizar dicha conversación manualmente. No obstante, si inicia el intercomunicador mediante voz y lo finaliza manualmente tocando el **Botón TAP**, no podrá iniciar el intercomunicador mediante voz temporalmente. En este caso, deberá pulsar el **Botón TAP** para reiniciar el intercomunicador. Esto permite evitar las conexiones repetidas no intencionadas del intercomunicador producidas debido a un fuerte ruido del viento. Tras reiniciar el auricular, puede volver a iniciar el intercomunicador mediante voz.

10.2.5 Intercomunicador HD (valor predeterminado: activado)

Intercomunicador HD mejora la calidad del audio del intercomunicador bidireccional de calidad normal a HD. Si esta característica está desactivada, la calidad del audio bidireccional del intercomunicador cambiará a calidad normal.

Nota:

- la distancia del **Intercomunicador HD** es relativamente más corta que la del intercomunicador normal.
- **Intercomunicador HD** se desactivará temporalmente al activar **Audio Multitasking**.

10.2.6 Voz HD (valor predeterminado: activado)

Voz HD le permite comunicarse en alta definición durante las llamadas telefónicas. Esta función mejora la calidad del audio para que resulte nítido y claro durante las conversaciones telefónicas.

Si esta función está activada, las llamadas telefónicas entrantes interrumpirán las conversaciones a través del intercomunicador y no se escuchará el audio del SR10 durante las conversaciones a través del intercomunicador.

Nota:

- consulte con el fabricante del dispositivo Bluetooth que conectará al auricular para saber si el dispositivo admite **Voz HD**.
- La opción **Voz HD** solo está activa cuando **Audio Multitasking** está desactivado.

10.2.7 Audio Multitasking™ (valor predeterminado: desactivado)

Audio Multitasking le permite escuchar el audio de dos funciones al mismo tiempo. Cuando **Audio Multitasking** está activado, las llamadas de teléfono, las instrucciones del GPS y las conversaciones a través del intercomunicador se pueden superponer con el audio de la música o las instrucciones de la aplicación GPS de un smartphone en segundo plano con un volumen reducido. Al aumentar o reducir el volumen del audio en segundo plano también aumenta o disminuye el volumen del audio superpuesto en segundo plano. El volumen del audio en primer plano se puede ajustar con el auricular. Hasta qué punto puede escucharse audio se puede ajustar **SMART HJC Device Manager** o la **aplicación SMART HJC BT. Intercomunicador HD, Voz HD y Prioridad de la fuente de audio** se desactivan temporalmente al activar **Audio Multitasking**.

Tabla de combinación de primer plano y segundo plano

Modelo	Primer plano*			Segundo plano**
	Móvil	GPS	Intercomunicador	Música o navegador inteligente
SMART HJC 21B	<input type="radio"/> ^A	<input type="radio"/> ^A		
		<input type="radio"/>	<input type="radio"/>	
			<input type="radio"/> ^B	<input type="radio"/> ^B
		<input type="radio"/>		<input type="radio"/>

- * Se pueden escuchar dos fuentes de audio en primer plano al mismo tiempo con el mismo nivel de volumen.
 - ** Al escuchar una fuente de audio en primer plano, solo se puede escuchar una fuente en segundo plano.
- A. Las instrucciones del GPS se pueden escuchar durante las llamadas de teléfono, y el nivel de volumen de las dos fuentes de audio se puede ajustar desde el auricular.
- B. Durante las conversaciones a través del intercomunicador, las indicaciones de la aplicación GPS se escucharán en segundo plano.

Nota:

- **Audio Multitasking** permanecerá activado durante conversaciones a través del intercomunicador de dos vías con un auricular que también sea compatible con esta función.
- Cuando **Audio Multitasking** está deshabilitado, la fuente de audio en segundo plano vuelve a su nivel de volumen independiente.
- Para que **Audio Multitasking** funcione correctamente debe apagar y encender el auricular. Reinicie el auricular.
- Algunos dispositivos GPS no son compatibles con esta función.

10.2.8 Volumen en segundo plano (valor predeterminado: Nivel 5)

El **Volumen en segundo plano** solo se puede ajustar cuando la función **Audio Multitasking** está activada. El nivel 9 es el volumen más alto y 0 es el más bajo.

10.2.9 Prioridad de la fuente de audio (valor predeterminado: Intercomunicador)

Prioridad de la fuente de audio le permite seleccionar la prioridad entre el intercomunicador y la música (lo que también incluye las instrucciones de la aplicación de GPS y las notificaciones de mensajes) de un teléfono inteligente. Si ha seleccionado el intercomunicador como la prioridad de fuente de emisión de audio, se interrumpirá la música mientras esté manteniendo una conversación a través del intercomunicador. Si ha seleccionado la música como la prioridad de fuente de emisión de audio, se interrumpirán las conversaciones a través del intercomunicador mientras escucha música.

Nota: la opción de **Prioridad de la fuente de audio** solo está activa cuando **Audio Multitasking** está deshabilitado.

10.2.10 Instrucción de voz (valor predeterminado: activado)

Puede desactivar las **Instrucciones de voz** mediante los ajustes de la configuración de software, pero las siguientes instrucciones de voz estarán siempre activadas.

- Menú de ajustes de configuración del auricular, indicación del nivel de batería, marcación rápida

10.2.11 Advanced Noise Control™ (siempre activado)

El ruido de fondo se reduce durante una conversación a través del intercomunicador.

11. SOLUCIÓN DE PROBLEMAS

Visite www.smarthjc.com para obtener más información sobre resolución de problemas.

- Apoyo al cliente: www.smarthjc.com

11.1 Restablecimiento tras un fallo

Si el auricular no funciona correctamente, puede restablecer la unidad de una forma sencilla:

1. Busque el **Botón de restablecimiento tras un fallo en orificio** situado junto al puerto para cargador CC y actualización de firmware.
2. Inserte un clip con cuidado en el orificio y pulse ligeramente el **Botón de restablecimiento tras un fallo en orificio**.

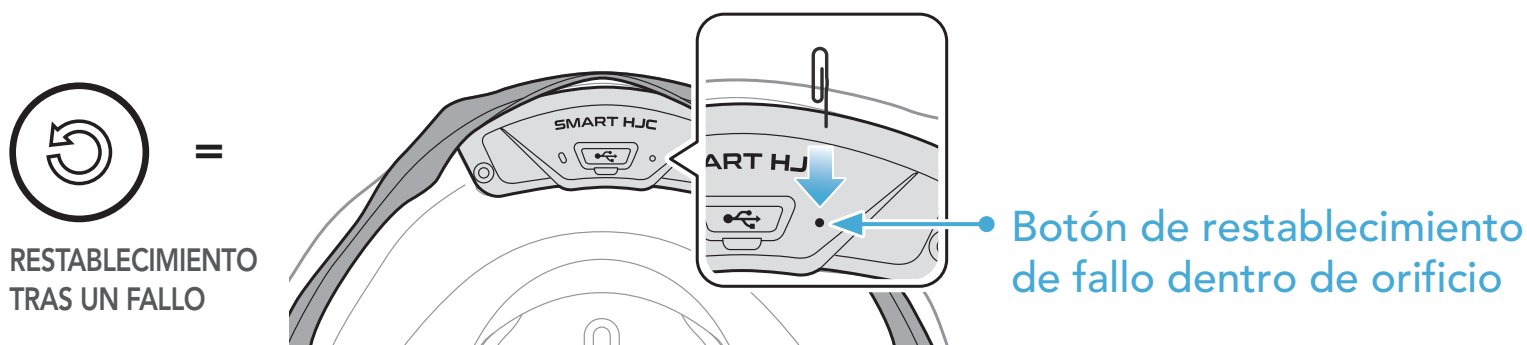

3. El auricular se apagará.





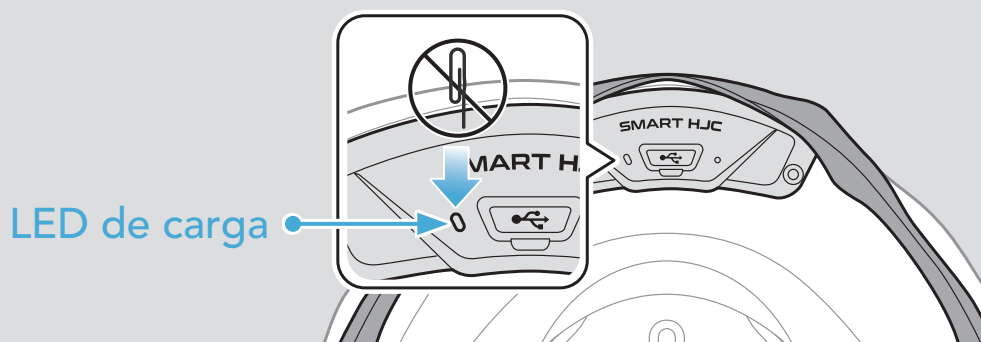

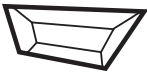

Nota:

- La función **Restablecimiento tras un fallo** no restablecerá los valores predeterminados de fábrica del auricular.
- El LED de carga no es el **Botón de restablecimiento tras un fallo en orificio**. No lo presione.



11.2 Restaurar

Si desea borrar toda la configuración y comenzar de cero, puede restaurar los valores predeterminados de fábrica del auricular utilizando la función **Restaurar**.

1.  =  **MANTENER PULSADO 10s** →  "Configuración"
2.  =  **PULSAR 2x** →  "Restaurar"
3.  =  **PULSAR 1x** →  "Restaurar, adiós"